



198898



18 DIC 1978

Int. Cl.: B65D

198898

MODELO DE UTILIDAD  
 POR VEINTE AÑOS  
 EN ESPAÑA

Solicitado a favor de D. EMILIO MUÑOZ BLASCO-IBÁÑEZ, de nacionalidad española, con domicilio en CUART DE POBLET (Valencia) Camino Azagador s/n,

por

"DISPOSITIVO-ENVASE DE PRESENTACION DE MOLDURAS Y APLIQUES"

MEMORIA DESCRIPTIVA

A través de la presente memoria y de los dibujos, complementarios anexos vamos a describir las características, funciones y utilidad de un dispositivo de presentación en forma de envase, destinado a contener molduras y apliques decorativos.

5

Es sabido que cada vez se practica mas el principio

.../...



de "hagalo usted mismo", según el cual, cualquier persona, sin ser profesional de una determinada materia, realiza en su propio domicilio pequeñas reparaciones o trabajos de decoración, para lo cual precisa proveerse de los materiales necesarios. Para facilitar esta labor es para lo que se ha ideado el dispositivo-envase que vamos a describir, mediante el cual se tienen reunidas las molduras o apliques necesarios para que el particular interesado en ello pueda realizar un trabajo determinado, tal como decorar puertas, cajones muebles u otros objetos, incluso con las instrucciones, consejos e ideas mas prácticas para ello.

Se caracteriza en esencia el dispositivo-envase objeto de la invención, por el hecho de estar constituido por una base o soporte en forma de plancha o lámina de plástico, chapa de madera, o cartón, sobre la que se unirán con grapa, pegamento, tiras autoadhesivas u otro medio, las molduras troceadas a las medidas mas usuales, o los apliques, tallas u otros elementos decorativos. Este soporte y los elementos montados en él, se introduce en una bolsa de plástico que debe tener, cuanto menos, una de sus caras transparentes, al objeto de que puedan verse a través de ellas las formas de las molduras u otros elementos. A la vez, el soporte debe tener en su extremo un orificio, coincidente con los de la bolsa, para permitir colgar el envase de un gancho y disponer dicho extremo, o en cualquier punto a lo largo del envase, de una faja de papel, plástico u otra materia que, además de la marca, y otras leyendas, lleve insertas las medidas, aplicación y eventualmente graficos aclaratorios.

Para hacer mas claramente comprensibles las características generales expuestas, se acompaña una lámina de dibujo



- 3 - 198898 18



5 que muestra un ejemplo de realización de uno de estos dispositivos-envase, con la salvedad de que su carácter de ejemplo lo exime de interpretaciones limitativas, puesto que como es natural, sus formas, tamaños y proporciones, deberán adaptarse en cada caso, al tipo, clase y cantidad de molduras o apliques que haya de contener.

Los referidos dibujos representan en sus figuras como sigue:

10 Figura 1.- Alzado de un dispositivo-envase contenido en molduras.

Figura 2.- Detalle de una sección ampliada, por A-B, de la figura 1.

Figura 3.- Sección transversal, por C-D, de la figura 1.

15 Figura 4.- Vista en perspectiva del extremo inferior del dispositivo envase, mostrando una parte de la bolsa rota y doblado.

20 Como puede verse en los mencionados dibujos, el ejemplo de dispositivo-envase representado en ellos, esta compuesto por una plancha, tabla, chapa, lámina -1-, de plástico, carton o madera, sobre la cual van unidas las molduras -2- que, en este ejemplo, se unen con las grapas -3- (figura 3) pero que también pueden pegarse o sujetarse con cintas adhesivas.

25 Una vez sujetas las molduras -2- a la plancha -1-, se introducirá todo dentro de una bolsa -4- de plástico que debe tener cuanto menos una de sus caras transparente para que deje visibles a las molduras. Esta bolsa irá cerrada por los extremos -5- y -6-, por ejemplo por soldadura.

30 Uno de los extremos de la plancha soporte -1-, tendrá un orificio -7-, con el que coincidirán los correspondiente



orificios practicados en la bolsa -4-, al objeto de que el conjunto pueda colgarse de un gancho.

5 Finalmente, cerca del extremo -6- o en cualquier otro punto a lo largo de la bolsa -4-, se colocara una faja etiqueta -8-, de papel, plástico u otra materia, con las inscripciones o graficos que se crea conveniente.

10 Dentro de la referida bolsa -4- puede colocarse también un proyecto o folleto con las explicaciones y graficos referentes a los distintos usos que pueden darse a las molduras o apliques contenidos, combinaciones realizables e instrucciones sobre la mejor manera de aplicarlas.

15 Conviene tener en cuenta, como ya se dijo al principio la posibilidad de que varien los tamaños, proporciones, colores materiales (dentro de los expuestos), clase de molduras, apliques o tallas y en general todo lo accesorio que no altere lo fundamentalmente característico que se resume en la siguiente:

NOTA REIVINDICATORIA  
=====

20 Los puntos no conocidos ni practicados en España, que se reivindican en este Modelo de Utilidad, son:

25 1.- Dispositivo-envase de presentación de molduras y apliques esencialmente caracterizado por comprender un soporte constituido por una plancha, chapa o lámina sobre la que van unidas por cualquier medio las molduras o apliques, y todo ello alojado en una bolsa de plástico, con al menos una de sus caras transparente, teniendo practicado el referido soporte un orificio en uno de sus extremos, coincidente con los correspondientes orificios de la bolsa, con el fin de que sirva para colgar el conjunto de un gancho, poseyendo también una faja etiqueta envolvente, situada en cualquier punto a

- 5193898,18



lo largo de la bolsa, preferentemente cerca de uno de los dos extremos soldados.

5

2.- "DISPOSITIVO-ENVASE DE PRESENTACIÓN DE MOLDURAS Y APLIQUES", de conformidad en un todo en lo esencial y fi  
industriales a lo descrito en la precedente memoria descri  
tiva y graficamente representada en los adjuntos planos pa  
su mejor comprensión.

Esta memoria consta de CINCO hojas, escritas o meca  
grafiadas por una sola cara a doble espacio.

10

Madrid.

18 DIC. 1973

Por autorización del interesado.

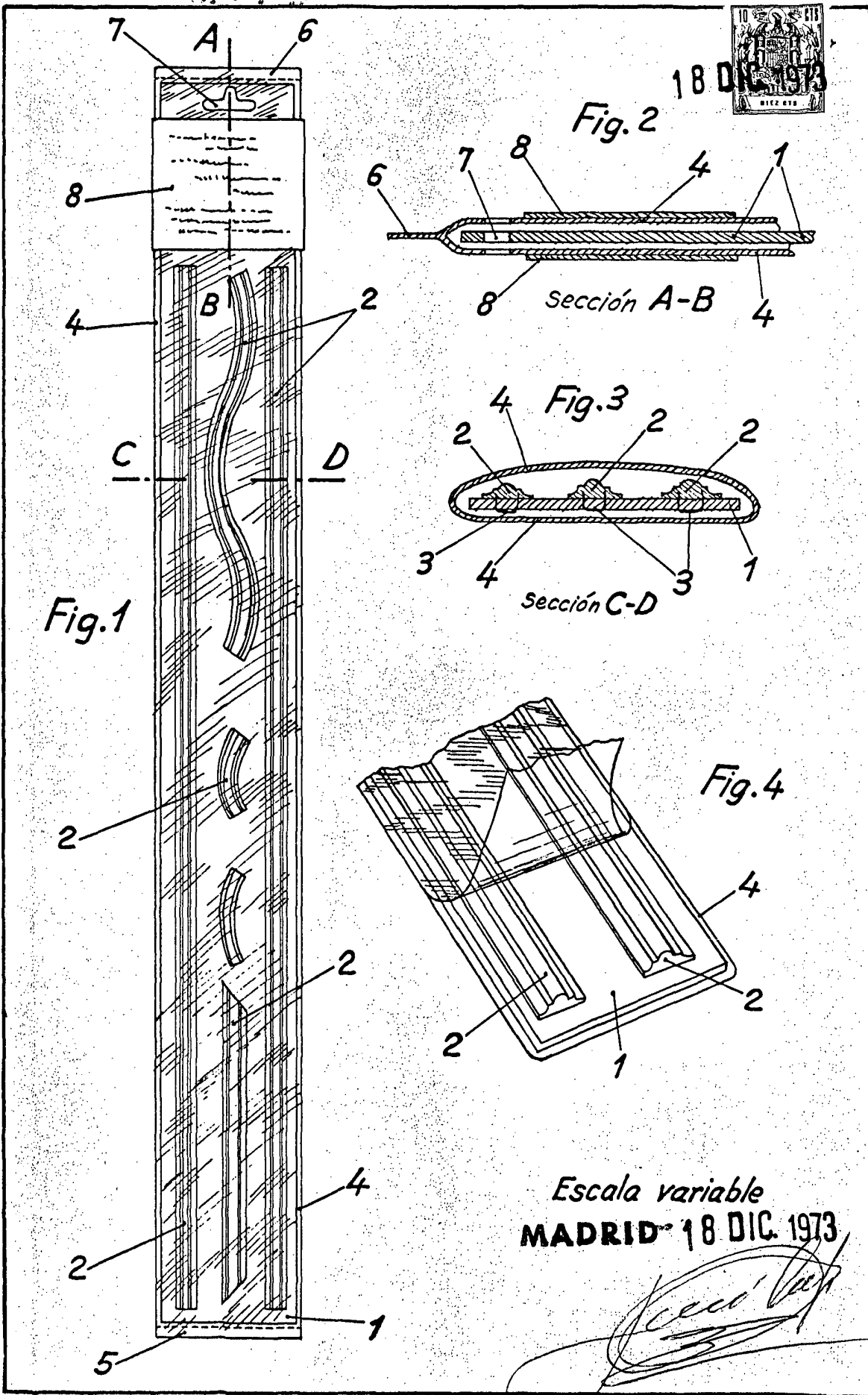

Escala variable  
MADRID 18 DIC. 1973