

198843



Int. Cl. A 67 F

MEMORIA DESCRIPTIVA

correspondiente a la solicitud de un

MODELO DE UTILIDAD

por: 20 AÑOS

en ESPAÑA

Solicitante: FABRILMALLA, S.A.

Nacionalidad: Española

Domicilio: Salvador Murt, s/n -IGUALADA- Barcelona

Enunciado: "EXPOSITOR VERTICAL"

-----oOo-----

198843 17



El presente Modelo de Utilidad se refiere a un expositor vertical, de pié elevado.

- 5.- El hecho de tener que aumentar la capacidad de muestreo de todas y cualquier tipo de actividad comercial obliga a disponer, además de los estantes, mostradores y paneles, de terminado número de expositores que por sus características especiales permiten y admiten cualquier tipo de estructura, forma y aspecto con posibilidad de abarcar fantasias que faciliten y aumenten la capacidad de captación del público comprador.
- 10.-

- En el caso presente se aprovecha determinada forma, típicamente evocativa, de un cartucho de dinamita con el que se empaca determinada prenda interior, aunque y como es natural, puede ser utilizado para cualquier otro tipo de empaque cilíndrico alargado, e incluso prismático de gran altura.
- 15.-

Para mejor comprensión de la invención vamos a describirla sobre la adjunta lámina de dibujos en la que se materializa una realización preferida de la misma, dada a título de ejemplo y sin carácter limitativo.

- 20.- En el dibujo que se muestra, en perspectiva, un expositor de este tipo podemos comprobar como a partir de una base 1 de suficiente área para que la vertical del centro de gravedad caiga siempre dentro de ella, de la que parte verticalmente un pié 2 lo suficientemente alto para que conjugado con el número de pisos expositores mantenga siempre el conjunto a una altura razonable, en cuyo pié 2 se vincula, centrada mente, una basamenta 3 cilíndrica sobre la cual se dispone, concéntrica y giratoriamente, una plataforma o bandeja 4 articulada a eje coincidente con el eje de figura vertical, plataformas o bandejas que pueden ser en número vario, dependiente
- 25.-
- 30.-

198843



1973

- del número de pisos de empaques a exponer y cuya separación - depende y es función de la altura del empaque a mostrar, estando estas plataformas o bandejas 4 provistas de pestaña perimetral para conformar un cuenco móvil que impida la caída de los empaques colocados en ellas. Sobre estos pisos de empaques 5 - se coloca un dosel cilíndrico de dimensiones apropiadas para - proporcionar esbeltez al conjunto y de cuyo plano superior y - centradamente sobresale un cordón que simula la mecha de un car - tucho imaginario que conforma todo el expositor.
- 5.-
- 10.- Dentro de la esencialidad de la invención caben variantes de detalle, asimismo protegidas y así podrá ser cualquiera la forma y adaptación de la base general del expositor, cualquiera el número de pisos a abarcar, dependiendo del total de la altura, cualquiera la forma y disposición de las plataformas o bandejas y, desde luego, cualesquiera las dimensiones y materias en que se construya.
- 15.-

N O T A

Se declara como de novedad y propiedad para todo el territorio español, el contenido de las siguientes:

20.-

R E I V I N D I C A C I O N E S

- 1ª.- Expositor vertical, c a r a c t e r i z a d o - por el hecho de que a partir de una base o pié de dimensiones - suficientes para abarcar siempre la proyección vertical del cen - tro de gravedad del conjunto, se dispone una basamenta cilindri - ca sobre la cual se dispone, concéntrica y giratoriamente, un - número determinado de plataformas o bandejas perimetralmente -- apestañadas para conformar un cuenco adaptado para sostener los empaques verticales con generatrices paralelas a la general del expositor, bandejas articuladas en su centro en el eje propiamente dicho de la figura y cuya separación mútua es función de
- 25.-
- 30.-

41278

- 4 -

198843



la altura de los empaques a contener, la cual también fija la colocación de un dosel terminal, cilindrico y de dimensiones adaptadas para proporcionar esbeltez al conjunto, de cuyo plano terminal y de su mismo centro sobresale un cordón a modo -
5.- de mecha.

2a.- EXPOSITOR VERTICAL.

Todo ello conforme se describe y reivindica en la presente memoria que consta de CUATRO hojas escritas a máquina por una sola de sus caras y dibujos que la ilustran.

10.-

Madrid, a 17 de Diciembre 1.973

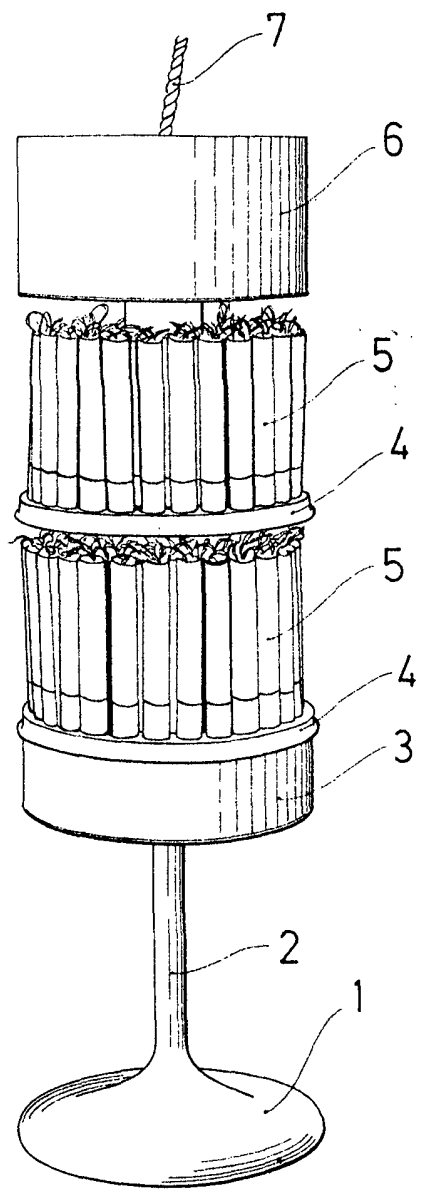

Madrid, 17 de Diciembre de 1973

escala variable