

43776

14 DIC



198791

A47B

MEMORIA DESCRIPTIVA

QUE SE ACOMPAÑA A LA SOLICITUD DE REGISTRO DE

MODELO DE UTILIDAD

Por 20 años en España y Provincias de Ultramar

a favor de

S.A. MOBILIARIO METALICO (OFITA), domiciliada en

Escalmendi, 3, Zona Industrial de Betoño, VITORIA.

Por:

"UN CLASIFICADOR DE HERRAMIENTAS"

---ooOOoo---

20176

198791

14 DI



5 La invención se relaciona con la fabricación de mobiliario metálico en general, proporcionando de modo más concreto un nuevo clasificador o armario para herramientas, que cuenta con cajones intercambiables, de peculiares características, así como con puertas correderas frontales de cobertura.

10 De modo fundamental, el clasificador o armario que se preconiza, está constituido de modo que adopta una organización general paralelepípedica, totalmente soldada, en cuyo interior se alojan seis soportes verticales perforados, dispuestos por parejas enfrentadas homológamente, con objeto de recibir a cualquier altura, series de guías telescópicas o fijas, por las que deslizan los correspondientes cajones.

15 Dichos cajones, dispuestos pues en dos filas contiguas, disponen de un rondo, potestativamente perforado, para hacer posible la introducción de agujas limitadoras de superficie o alojamiento de herramientas. Además, los cajones disponen, en sus paredes laterales y posterior, de cremalleras de tipo ranurado, que permiten la ubicación de tabiquillos  
20 separadores, a través de los que se logra disponer de compartimientos independientes, para la correcta clasificación de las herramientas.

25 Frontalmente, los cajones poseen tiradores unitarios, en los que es posible disponer tarjeteros de identificación. Todos los cajones resultan intercambiables entre sí, aunque en determinadas ocasiones haya que cambiar la posición de las guías de sustentación.

30 En la que constituye la encimera, existe una pestaña de rebordeado, que impide la caída fortuita de cualquier herramienta depositada en la zona.

14 DIC.



198791

Las particularidades y características más notables de la realización propuesta por el invento, se apreciarán más claramente a través de la descripción que a continuación se realizará de los dibujos adjuntos que lo representan y en los que:

La figura 1 muestra una perspectiva del mueble totalmente cerrado.

La figura 2 ilustra el mismo mueble con una puerta corredera desplazada y un cajón abierto.

Según se aprecia, el modelo se compone, esencialmente, de un armazón o cuerpo 1 exteriormente soldado, que aloja en sus paredes laterales y en el centro, seis soportes verticales perforados 2, en los que se fijan, a cualquier altura, series de guías 3 fijas o telescópicas, por las que se deslizan los correspondientes cajones 4.

Presenta una doble fila de cajones 4 a izquierda y derecha, los cuales disponen de un fondo 5, que puede ser perforado, para poder introducir en los agujeros y sujetar convenientemente unas agujas de limitación de superficie o alojamiento de herramientas. Estos cajones disponen, en sus paredes laterales y posterior, de sendas cremalleras ranuradas 6, para poder colocar entre ellas toda clase de separaciones y tabiques, que permitan la división del fondo del cajón en cuantas partes y formas se desee. Todos los cajones presentan su propio tirador 7, en el que puede alojarse un tarjetero de identificación. Los cajones son intercambiables entre sí, aunque para ello, en determinadas ocasiones, haya que modificar la posición de las guías correspondientes fijas al armazón.

La encimera 8 del armazón o cuerpo exterior, dispone



193791

de una pestaña periférica 9 de contención de cuanto se de-  
posite sobre ella, como herramientas, etc.

El armario cuenta frontalmente con dos puertas co-  
rrederas 10 con cerradura 11 incorporada y tiradores 12.

5            Descrita suficientemente en lo que precede la na-  
              turalaleza del Modelo, así como el modo de llevarlo ventajosa-  
              mente a la práctica y demostrado que constituye un positivo  
              adelanto técnico en la fabricación de clasificadores de he-  
              rramientas, es por lo que se solicita registro de Modelo de  
10            Utilidad, por 20 años en España y Provincias de Ultramar, ha-  
              ciendo constar que las disposiciones anteriormente indicadas  
              son susceptibles de modificaciones de detalle, en cuanto no  
              alteren su principio fundamental, siendo lo que constituye  
              la esencia del referido invento, lo que a continuación se es-  
15            pecifica en las siguientes:

REIVINDICACIONES

1ª.- Un clasificador de herramientas, del tipo que com-  
prende un mueble paralelepípedo, metálico, que aloja dos  
filas colaterales de cajones superpuestos, cubribles median-  
20            te puertas correderas; caracterizado porque para la fijación  
              de las guías de deslizamiento de dichos cajones, existen en  
              el interior del mueble seis soportes verticales, dispuestos  
              por parejas homólogas en los costados y en el centro, y cu-  
              yas guías pueden situarse en posiciones diversas, lo que permi-  
25            te la total intercambiabilidad de los cajones, los cuales po-  
              seen en sus paredes laterales y posterior, sendas cremalleras  
              ranuradas, que permiten la instalación de tabiquillos separa-  
              dores, así como cuentan en su fondo con una pluralidad de agu-  
              jeros, para la colocación de agujas delimitadoras de superfi-  
30            cie de los citados cajones del mueble, que por su parte, ex-

198791



teriormente, posee una pestaña perimetral proyectada hacia arriba, para impedir la caída fortuita de las herramientas colocadas en la encimera.

5 La presente solicitud de registro de Modelo de Utilidad, debe recaer sobre:

2ª.- UN CLASIFICADOR DE HERRAMIENTAS.

Todo ello según queda sustancialmente descrito en la presente memoria y reivindicaciones y representado por los adjuntos dibujos para los fines especificados.

Madrid, 14 DIC. 1973  
El Agente Oficial  
FERNANDO ALVAREZ

4776

14 DIC



198791

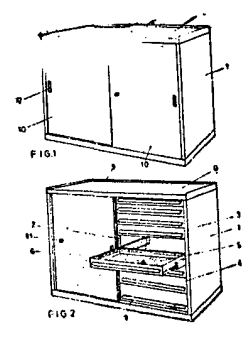

ESCALA VARIABLE

Madrid, 14 de Diciembre de 1.973  
El Agente Oficial  
**FERNANDO ALVAREZ**

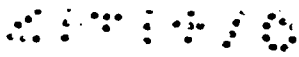

198791

S.A. MOBILIARIO METALICO, O.F.I.T.A.

HOJA UNICA

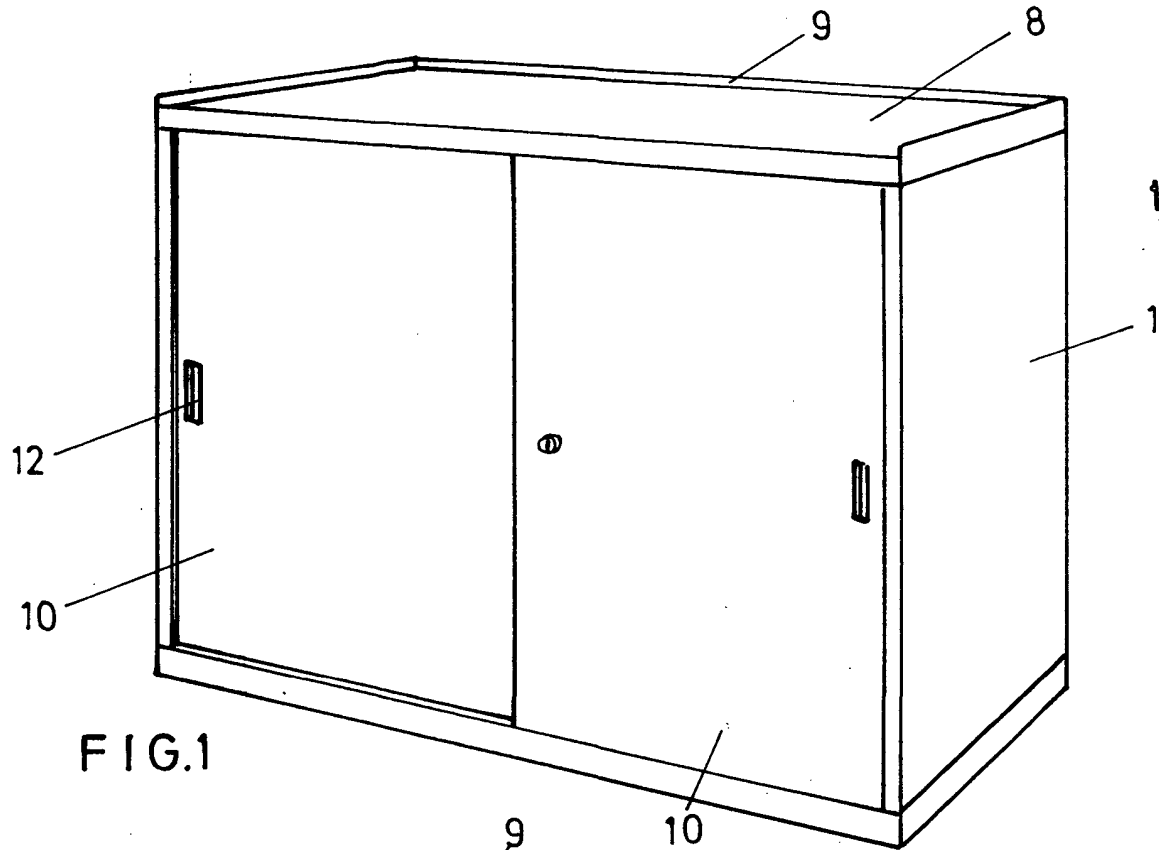

FIG. 1

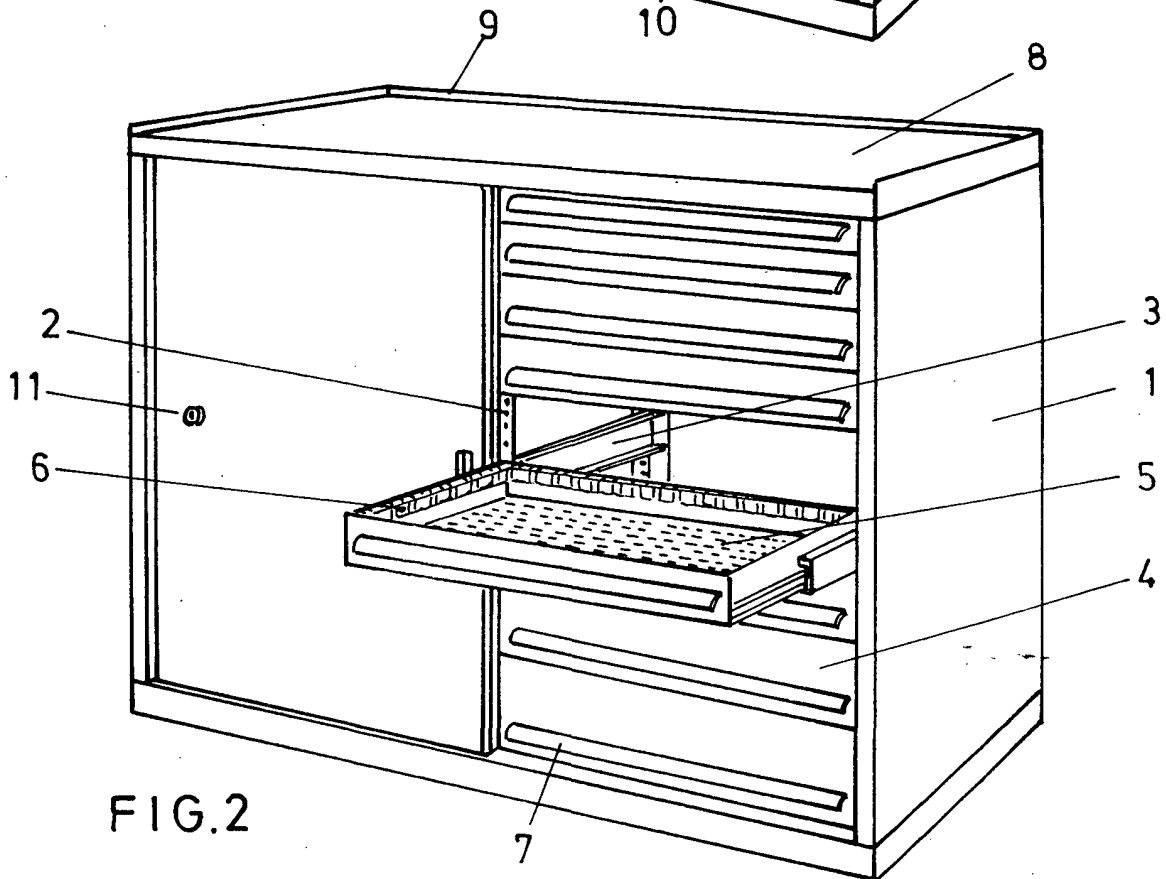

FIG. 2

MADRID 14 DICIEMBRE 1973

El Agente Oficial

FERNANDO ALVAREZ

Escala: variable