

198790

A47B

14 DIC.



198790

MEMORIA DESCRIPTIVA

QUE SE ACOMPAÑA A LA SOLICITUD DE REGISTRO DE

MODELO DE UTILIDAD

Por 20 años en España y Provincias de Ultramar

a favor de

S.A. MOBILIARIO METALICO (OFITA), domiciliada

en Escalmendi, 3, Zona Industrial de Betoño, VI-

TORIA.

Por:

"ARMARIO METALICO PARA HERRAMIENTAS"

====ooOoo====

198790

14 DI



Esta memoria concierne, como su enunciado indica, a la descripción de un nuevo armario metálico para clasificar ordenadamente herramientas de taller, conteniéndolas en una serie de cajones superpuestos, intercambiables entre sí.

5 En líneas generales, el modelo objeto de esta memoria, está constituido por un mueble paralelepípedo, metálico, enteramente soldado, en el cual, interiormente, existen sobre sus paredes laterales cuatro soportes, dispuestos dos a dos, por parejas enfrentadas, en posición vertical, en  
10 los que se fijan parejas enfrentadas de guías, que permiten la movilidad de sendos cajones.

Los comentados cajones, muy característicos en la realización, y visibles frontalmente -el mueble carece de puertas- poseen un fondo provisto de multitud de perforaciones, al objeto de sujetar convenientemente a unas agujas de  
15 limitación de superficies o alojamiento de herramientas.

Además, los cajones cuentan tanto en sus paredes laterales como posterior, con sendas cremalleras ranuradas, en las que pueden instalarse y sujetarse tabiquillos de  
20 separación, mediante los que se realizan divisiones interiores.

Frontalmente, todos los cajones poseen su propio tirador, susceptible de alojar un tarjetero de identificación. Los cajones así constituidos son intercambiables entre sí, aunque para ello, en algunas ocasiones, haya que modificar  
25 la posición de las guías, y se pueden cerrar simultáneamente a través de una cerradura y un mecanismo convencional.

Las particularidades y características más notables de la realización, se apreciarán más fácilmente a través de la descripción que de los dibujos adjuntos se realizará seguidamente y en los cuales:  
30

198790

14 D10



La figura 1 muestra el armario cerrado.

La figura 2 representa el mismo armario con uno de los cajones, el inferior, abierto.

Según se aprecia el citado modelo se compone, esencialmente, de un armazón o cuerpo exterior 1 enteramente soldado, que aloja en sus paredes laterales cuatro soportes verticales perforados, en los que se fijan, a cualquier altura, series de guías fijas o telescópicas por las que se deslizan los correspondientes cajones 2.

Los cajones 2 disponen de un fondo 3, que puede ser perforado, para poder introducir en los agujeros y sujetar convenientemente, unas agujas de limitación de superficie o alojamiento de herramientas. Estos cajones disponen, en sus paredes laterales y posterior, de sendas cremalleras ranuradas 4, para poder colocar entre ellas toda clase de separaciones y tabiques, que permitan la división de la superficie del fondo del cajón en cuantas formas se desee. Todos los cajones presentan su propio tirador 5, en el que se puede alojar un tarjetero de identificación. Los cajones son intercambiables entre sí, aunque para ello, en determinadas ocasiones haya que modificar la posición de las guías correspondientes fijas al armazón.

El clasificador dispone de un mecanismo de cierre simultáneo de cajones, con su cerradura 6 correspondiente.

Descrita suficientemente en lo que precede la naturaleza del Modelo, así como el modo de llevarlo ventajosamente a la práctica y demostrado que constituye un positivo adelanto técnico en la fabricación de armarios metálicos para herramientas, es por lo que se solicita registro de Modelo de Utilidad, por 20 años en España y Provincias de Ultramar, ha-

198790<sup>14 DIC.</sup>



5      ciendo constar que las disposiciones anteriormente indica-  
das son susceptibles de modificaciones de detalle, en cuan-  
to no alteren su principio fundamental, siendo lo que cons-  
tituye la esencia del referido invento, lo que a continua-  
ción se especifica en las siguientes:

R E I V I N D I C A C I O N E S

10      1ª.- Armario metálico para herramientas, del tipo  
constituido por un mueble exterior metálico y paralelepi-  
pédico, que aloja una pluralidad de cajones superpuestos,  
visibles y accesibles frontalmente, caracterizado porque el  
mueble aloja en sus paredes laterales, interiormente, cua-  
tro soportes verticales perforados, en los que se fijan, a  
cualquier altura, series de guías fijas o telescópicas, por  
las que deslizan los correspondientes cajones, los cuales  
15      disponen de un fondo perforado para la retención de agujas  
de limitación de superficies, y cuentan en sus paredes la-  
terales y posterior, con sendas cremalleras ranuradas al  
objeto de recibir tabiquillos de separación, mediante los  
que se crean divisiones interiores.

20      La presente solicitud de registro de Modelo de  
Utilidad, debe recaer sobre:

2ª.- ARMARIO METALICO PARA HERRAMIENTAS.

25      Todo ello según queda sustancialmente descrito  
en la presente memoria y reivindicaciones y representado  
por los adjuntos dibujos para los fines especificados.

Madrid, 14 DIC. 1973  
El Agente Oficial  
FERNANDO ALVAREZ

27476

198790 14 DIC 1973

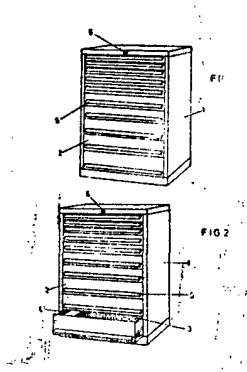

ESCALA VARIABLE

Madrid, 14 de Diciembre de 1.973  
El agente Oficial  
**FERNÁNDEZ ALVAREZ**

27476

S.A.MOBILIARIO METALICO,O.F.I.T.A.

198790

HOJA UNICA

14

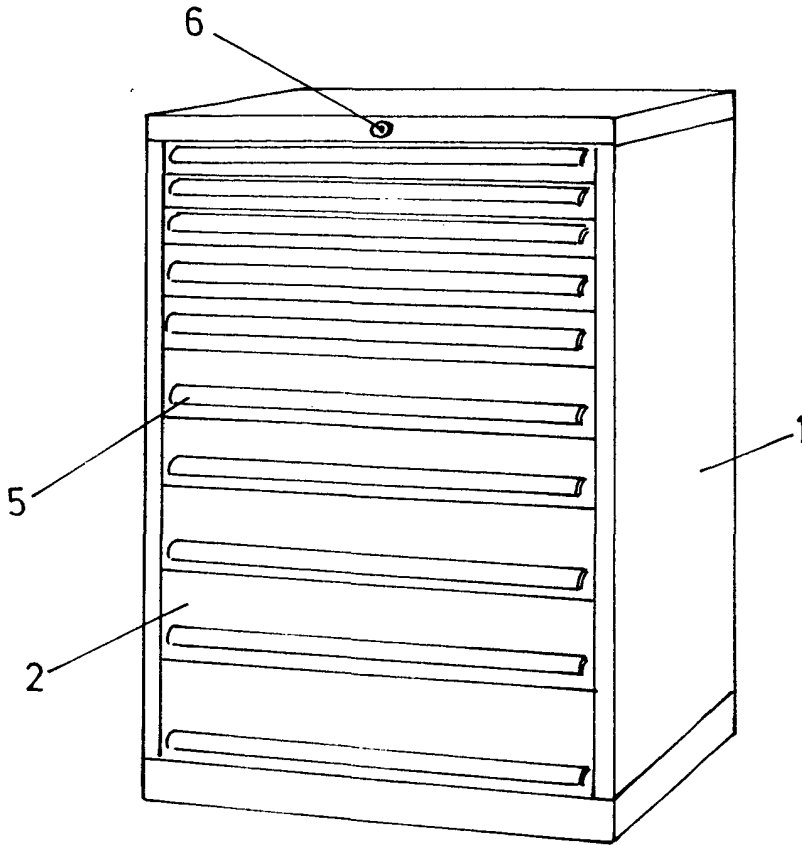

FIG.1

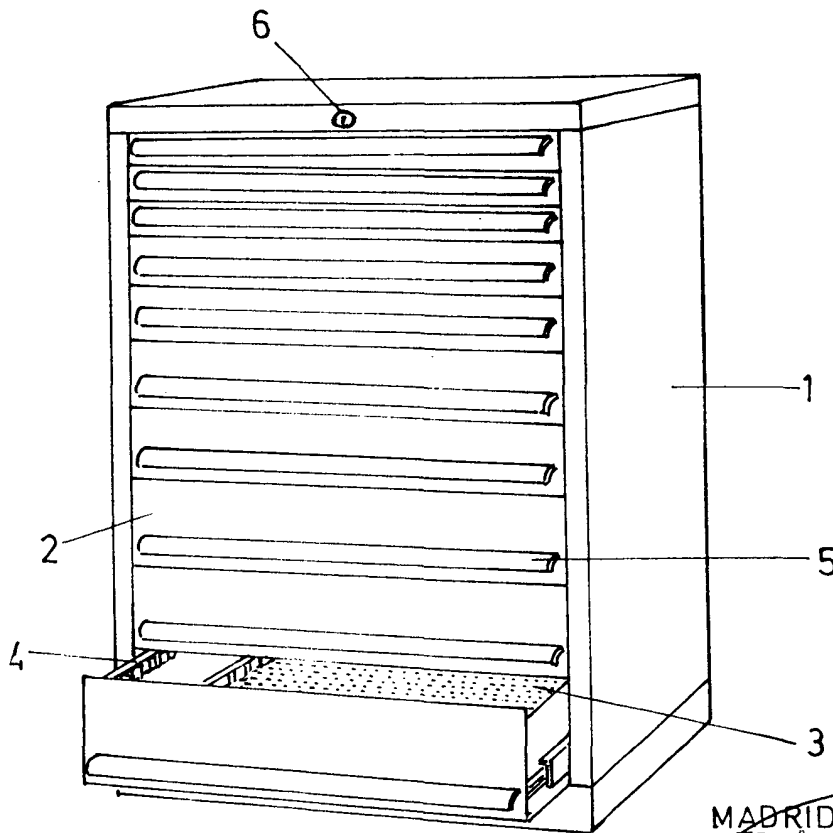

FIG.2

MADRID 14 DICIEMBRE 1973  
El Agente Oficial  
FERNANDO ALVAREZ

Escala: variable