

198749



13 DIC 1973

198749

B650
A63H

MEMORIA DESCRIPTIVA

que se acompaña a la solicitud de registro de un Modelo de Utilidad por veinte años, en España, por "ENVASE CON MUÑECO ACROBATICO INCORPORADO", a favor de D. JOSE LUIS PARRADO OTERO, de nacionalidad española, residente en Madrid, con domicilio en la calle Gustavo Fernández Balbuena, nº 28.

- - -

5. Es general la afición, más que afición diríamos obsesión, que el mundo infantil siente por todos los productos dulces comestibles, fabricados y/o vendidos en establecimientos tales como pastelerías, confiterías, etc. No es de extrañar, por tanto, el gran consumo que se efectúa de dichos productos.

10. Por otra parte, este mismo mundo infantil -- tiene casi exclusivamente polarizada su atención en una industria que ha experimentado gran auge en los últimos años: la juguetería. No es necesario recalcar la -



satisfacción y alegría producidas en un niño por la entrega de un regalo consistente en un juguete, cualquiera que sea la índole de éste.

5. Pues bien, el objeto del presente Modelo de Utilidad, reúne los atractivos anteriormente apuntados ya que, por una parte, sirve de envase para dulces, y por otra, dicho envase, que se desecharía inmediatamente después de vaciarlo, constituye una parte substancial de un juguete sumamente interesante.
10. Las características del objeto en cuestión - se describirán a continuación con ayuda de los dibujos de la adjunta hoja de planos, en los que se representa un modo de realización de la invención presentado a título de ejemplo y sin carácter limitativo, por lo que
15. todas sus posibles variantes, mientras sean meramente accidentales y no determinen la obtención de un resultado industrial nuevo y distinto, deben considerarse - incluídas en el ámbito de protección dimanante del registro que se solicita.
20. En la figura 1 se representa una vista en alzado de perfil del juguete objeto de la invención, - - ilustrándose en esta figura, con líneas continuas, la posición de reposo del muñeco acrobático que forma parte del mismo, y, con línea discontinua, la posición de
25. máximo ascenso de dicho muñeco.
- En la figura 2 se representa un despiece del juguete objeto de la invención.
- En tales figuras se indica:
- Con el nº 1, un largo tubo, de material transparente, abierto por su base superior, que constituye
30. un envase susceptible de contener dulces, confites, etc.



5. Con el nº 2, una cápsula, del mismo material que el tubo 1, que se acopla al extremo superior de éste para actuar como tapa o cierre amovible del mismo. Dicha cápsula presenta, en su borde superior, un par de vástagos (2a) diametralmente opuestos entre sí.

10. Con el nº 3, un casquillo de material flexible, que abraza al tubo 1 con posibilidad de deslizamiento a lo largo del mismo, y que aparece tangencial y solidariamente unido al extremo inferior de una tira (3a), del mismo material, provista, en los bordes laterales de su extremo superior, de sendos vástagos (3b).

15. Con el nº 4, un muñeco grotesco cuyas extremidades superiores, articuladas al tronco, lo están -- asimismo, por las manos, a los vástagos 2a de la cápsula 2; mientras que las extremidades inferiores, también articuladas al tronco, lo están igualmente, por los -- pies, a los vástagos 3b de la tira 3a.

El funcionamiento del dispositivo es el siguiente:

20. Al asir el casquillo 3 y obligarle a deslizarse sobre el tubo 1 en sentido ascendente, la tira 3a, articulada en su extremo superior a los pies del muñeco 4, provoca la elevación de las extremidades inferiores de éste y una serie de giros en las respectivas articulaciones del mismo, con lo que dicho muñeco, cuyas manos se encuentran articuladas a los vástagos 2a de la cápsula 2, adopta diversas posturas. La posición extrema corresponde a una postura invertida del muñeco, cuyas piernas no tienen la posibilidad de un mayor ascenso, ya que, el casquillo 3 que, mediante la tira 3a, las empuja, se encuentra en su deslizamiento

25.

30.



ascendente con el tope que supone el borde inferior de la cápsula 2 acoplada al extremo superior del tubo 1.

El descenso, inverso al anterior movimiento, del casquillo 3, provoca en el citado muñeco, posturas idénticas pero sucesivamente inversas a las conseguidas en el ascenso. Tal descenso finaliza al actuar como tope la propia longitud de piernas, brazos y tronco del muñeco, que adopta en este caso extremo una posición vertical con los brazos levantados.

5.

10.

N O T A

Descrito suficientemente el objeto del presente Modelo de Utilidad y sus distintas partes se declara que lo que constituye su esencialidad y para lo que se pide la correspondiente protección es lo que se concreta en las siguientes reivindicaciones:

15.

1ª.- Envase con muñeco acrobático incorporado caracterizado por estar constituido por un largo tubo que, además de ir provisto en su cápsula de cierre de dos vástagos diametralmente opuestos entre sí, es abrazado, con posibilidad de deslizamiento, por un casquillo al que va solidariamente unida una tira provista, en sus extremo superior, de otros dos vástagos - - opuestos entre sí, articulándose a unos y otros vástagos, respectivamente, las extremidades superiores e inferiores de un muñeco al tronco del cual van a su vez articuladas tales extremidades, de tal manera que al deslizarse el casquillo sobre el tubo, mediante un accionamiento externo, provoca una serie de movimientos y giros en el citado muñeco, adoptando éste distintas posturas.

20.

25.

30.

2ª.- Envase con muñeco acrobático incorporado.

198749

- 5 -

198749



Todo según se describe y reivindica en la presente Memoria descriptiva que consta de cinco hojas, - debidamente foliadas y escritas a máquina por una sola de sus caras y se representa en la adjunta hoja de planos.

Madrid, 13 de diciembre de 1.973

EL AGENTE

P.P.

198749

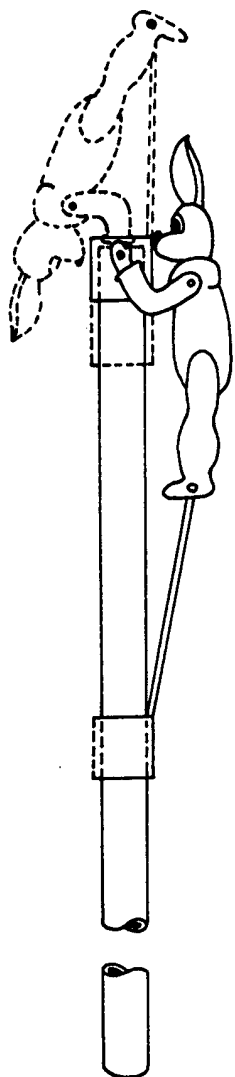

FIG. 1

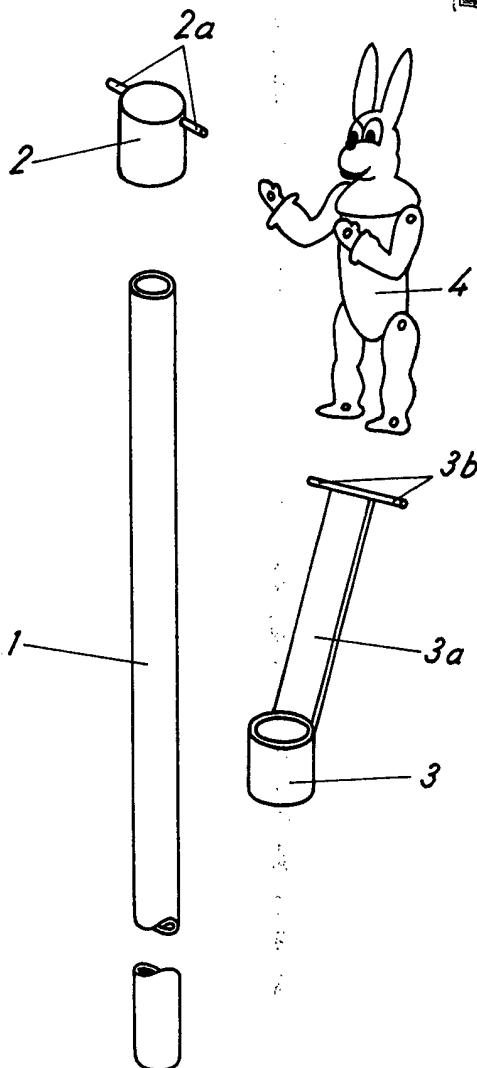

FIG. 2

Escala variable

Madrid, 13

El Agente
P. P.