

204176



198740

Int. A. E04D

MODELO DE UTILIDAD

por 20 años

A favor de D. PEDRO PLANAGUMA PALOME, de nacionalidad española, residente en OLOT (Gerona), Virgen de Montserrat, nº 6. -----

Por: "DISPOSITIVO DE SUSPENSION SIMPLIFICADO PARA FALSOS TECHOS."-----

MEMORIA DESCRIPTIVA

El presente modelo de utilidad se refiere a un dispositivo de suspensión simplificado especialmente aplicable a falsos techos que aporta notables y sensibles mejoras sobre los similares actualmente existentes. 5

En efecto, ya son conocidas las placas de escayola o material similares que por ensamble machihembrado se destinan a la formación de falsos techos. Ahora bien, el problema fundamental de las mismas radica en su sistema o dispositivo de suspensión del techo real, 10



que en la mayoría de casos se tiene que realizar en forma complicada, utilizando perfiles o pletinas interconectables y adosables a las placas también generalmente en forma compleja.

5 Ello queda resuelto con el actual modelo que prevé un sistema muy simple de suspensión para las citadas placas, compuesto por un elemento alámbrico doblado formando anilla oblonga que se prolonga en patillas en direcciones inversas que
10 van rodeadas por cáñamo y que se se empotran al igual que parte de la anilla en la masa de la placa, concretamente en un ángulo de la misma sobresaliendo la parte superior de la anilla por un rebaje radial practicado en la propia placa, en cuya zona es suje-
15 tado por un elemento de colgado convencional solitario al techo real.

Con el fin de facilitar la explicación se acompaña a la presente memoria descriptiva una hoja de dibujos en la que se ha representado un
20 caso práctico de realización, el cual se cita solo a título de ejemplo no limitativo del alcance del presente modelo de utilidad.

En dichos dibujos:

25 La figura 1 es una vista en perspectiva parcial del dispositivo en cuestión aplicado a un falso techo.

La figura 2 se corresponde con una sección de la propia placa por el plano de corte II-II de situación del dispositivo.

30 Según tales figuras, el dispositivo de



suspensión simplificado para falsos techos objeto del presente modelo de utilidad está contituído por un elemento alámbrico, doblado en forma de anilla oblonga -1- y embebido en la masa de la propia
5 placa -2- que, junto con otras -2a- forma el falso techo por acoplamiento machihembrado -3-4-.

Dicho elemento -1- se prolonga en direcciones inversas en sendas patillas -5-6-, asimismo incrustadas en la placa -2- y rodeadas de trozos de
10 cáñamo -7- para mejorar el agarre hierro-escayola.

Por otra parte, la placa -2- lleva en el ángulo de situación de dicho dispositivo un rebaje radial -8- por donde sobresale, a modo de aro, la parte superior del elemento -1- con lo que puede
15 cogerse el mismo por otro elemento de colgado -9-, también alámbrico, directamente solidario al techo real -10-.

El modelo, dentro de su esencialidad, puede ser llevado a la práctica en otras formas de realización
20 que difieran sólo en detalle de la indicada únicamente a título de ejemplo, a las cuales alcanzará igualmente la protección que se recaba. Podrá, pues, fabricarse este dispositivo en cualquier forma y tamaño, con los medios y materiales más adecuados, y con los accesorios
25 más convenientes por quedar todo ello comprendido en el espíritu de las siguientes reivindicaciones.

39476



- 4 -

198740

N O T A

Se reivindica como objeto del presente
modelo de utilidad:

5 I.-Dispositivo de suspensión simplificado
para falsos techos, del tipo éste formado por placas
machihembradas, c a r a c t e r i z a d o esencial-
mente por estar constituido en cada placa por al
menos un elemento alámbrico doblado formando anilla
10 oblonga, prolongada en direcciones inversas en
sendas patillas rodeadas por cáñamo y embebidas al
igual que parte del anterior elemento en la masa
de la propia placa, quedando la parte superior del
mismo a modo de aro respecto de un rebaje radial
de la citada placa constituyendo el punto de sujeción
15 de un convencional elemento de colgado anclado al techo
real.

2.- DISPOSITIVO DE SUSPENSION SIMPLIFICADO
PARA FALSOS TECHOS.

Consta la presente memoria descriptiva de
cuatro hojas, mecanografiadas, foliadas, numeradas y
escritas por una sola cara, acompañada de una lámina de
dibujos.

Madrid, a 13 DIC 1973

PEDRO PLANAGUMA PALOME
P.A.

MANUEL DE RAFAEL
P.P.

198740

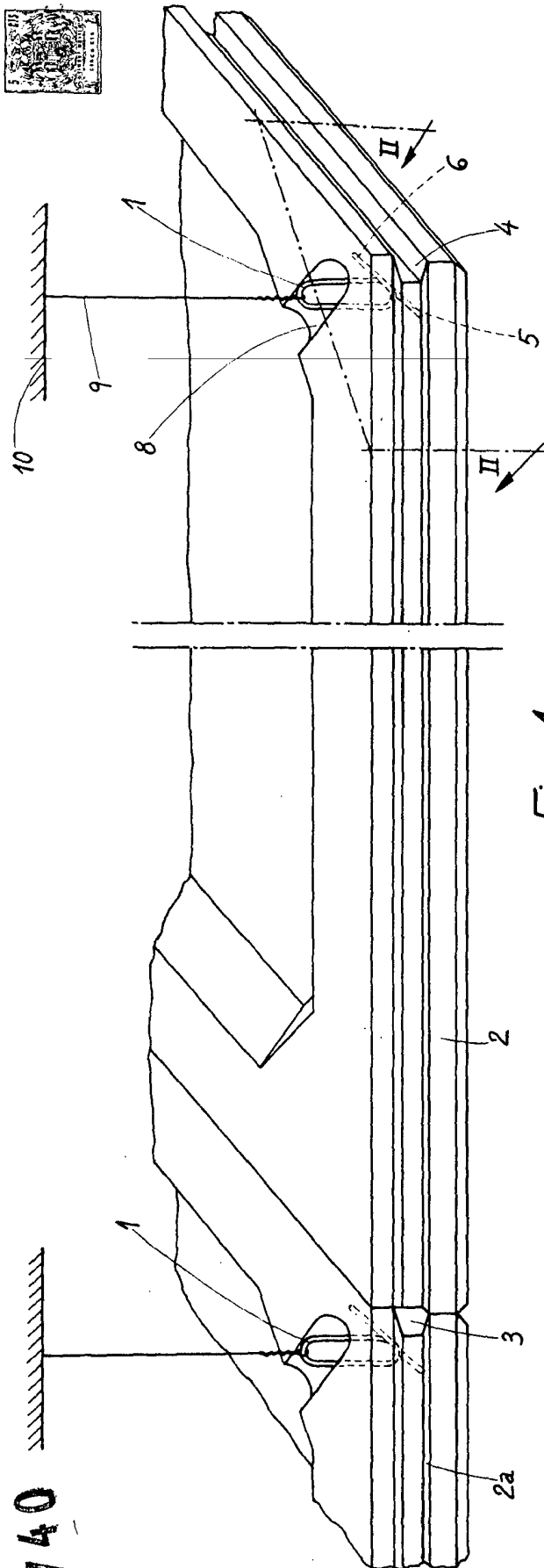

Fig. 1

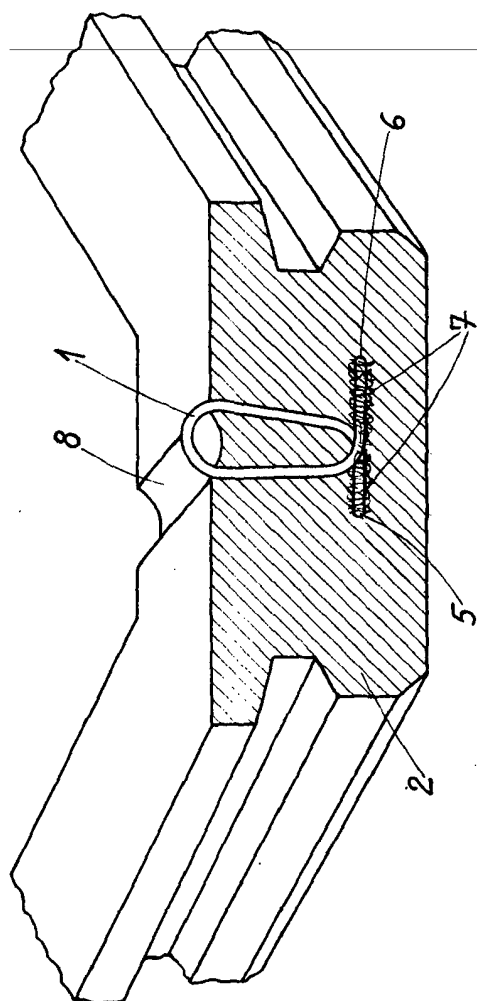

Fig. 2

Madrid 13 de Diciembre de 1973
 MANILVÉN DE MARCEL
 P. P. *[Signature]*