

198733

10 JUL



198733

MEMORIA DESCRIPTIVA

De una solicitud de Patente de Invención por 20 años a favor de
CONSTRUCTORA INDUSTRIAL DEL MEDITERRANEO, S.A. con domicilio en
Avd. del Doncel Luis Felipe García Sanchez, 123, de Valencia.

Por:

"UN APARATO AUXILIAR PARA ARMAR CAJAS DE MADERA".

Inventor: BENJAMIN MUÑOZ RODRIGO. NACIONALIDAD: ESPAÑOLA.

.....

La invención a que se refiere la presente memoria, cons-
tituye una novedad industrial con características y ventajas que
la hacen acreedora al privilegio de explotación exclusiva que por
ella se solicita, de acuerdo con las prescripciones del Estatuto
5.- vigente de la Propiedad Industrial de 26 de Julio de 1.929, texto
refundido, publicado en 30 de Abril de 1.930.

Actualmente, en fábricas de conserva, de vinos y licores
etc, y muy particularmente en almacenes de confección de naranja,
10.- tienen dedicada una sección de la fábrica o almacén, a la construc-
ción de cajas de madera para el envasado de botes, botellas, fru-
tos, etc., para el mercado interior o exportación. Estas cajas son
montadas de una forma muy primitiva y costosa, ya que los operarios
dedicados a este trabajo deben trazarse las distancias en que tie-
nen que clavar las puntas que sujetan los fondos y tabla central,
15.- después centrar los mismos para que formen ángulo recto con los la-
terales de la caja, y que al mismo tiempo, tenga las medidas exac-
tas para que los productos envasados, queden sujetos dentro de las
mismas, sin holguras que les perjudiquen al transportarlos a sus
destinos. Todos los problemas expuestos quedan solucionados de una



- 55.- sobre la base (12) y se une entonces el lateral (14) a los fondos (1) y (2); Una vez unido este lateral se le imprime otro cuarto de vuelta a los platos (3), (4) y (5) en el sentido de la flecha y queda el conjunto como indica la figura D; apoyando los fondos (1) y (2) en la base (12); en esta posición se clava o atornilla
- 60.- el tercer lateral (15) de la caja, que una vez unido a los fondos (1) y (2) constituye el conjunto de la misma, dispuesta para el envasado, una vez sacada del aparato en el sentido que indica la flecha.

NOTA REIVINDICATORIA.

Los puntos que reivindicamos en esta patente de invención,

65.- como nueva y propia, están caracterizados por:

1^a.- Un aparato auxiliar para armar cajas de madera, caracterizado por estar formado por una base sobre la cual descansan los fondos de la caja a construir, situándolos en dos mismos planos y en ángulo recto.

70.- 2^a.- El mismo aparato reivindicado en el punto anterior pero caracterizado porque sobre la base reivindicada en el punto primero, lleva unos soportes que retienen axialmente a unos platos, los cuales pueden girar a la vez sobre estos y cuya misión es mantener a una determinada distancia los fondos que constituirán la caja que

75.- se ha de construir.

3^a.- El mismo aparato reivindicado en los puntos anteriores, pero caracterizado, porque sobre la misma base del punto primero van unos soportes, y sobre ellos unas barras que coinciden con el eje longitudinal de los soportes del punto segundo.

80.- 4^a.- El mismo aparato reivindicado en los puntos anteriores, pero caracterizado, porque sobre las barras del punto anterior van unos platos, que giran libre sobre ellas y cuya misión es retener en la posición debida los fondos que han de constituir la caja.

85.- 5^a.- El mismo aparato reivindicado en los puntos anteriores, pero caracterizado porque sobre una de las barras del punto tercero

198733

10 JUL



caja que se ha de construir y que es retenido axialmente por la misma, pudiendo girar libre sobre ella.

6^a.- El mismo aparato reivindicado en los puntos anteriores, pero caracterizado porque los platos reivindicados en el punto cuarenta reciben un empuje axial de unos muelles o resortes que reaccionan a su vez sobre los soportes del punto treinta y dos.

7^a.- El mismo aparato reivindicado en los puntos anteriores, pero caracterizado, porque los muelles o resortes del punto anterior van montados sobre unas arandelas que impiden a estos rozamientos inútiles.

8^a.- "POR UN APARATO AUXILIAR PARA ARMAR CAJAS DE MADERA", todo tal y como se describe, a título de ejemplo, en la presente memoria, la cual consta de cien líneas, y a título de ejemplo, se representa en los dibujos adjuntos.

Valencia, 10 de Julio de 1.951.-

CONSTRUCTORA INDUSTRIAL
DEL MEDITERRÁNEO, S. A.

Paull
DIRECTOR



Figura A



Figura B

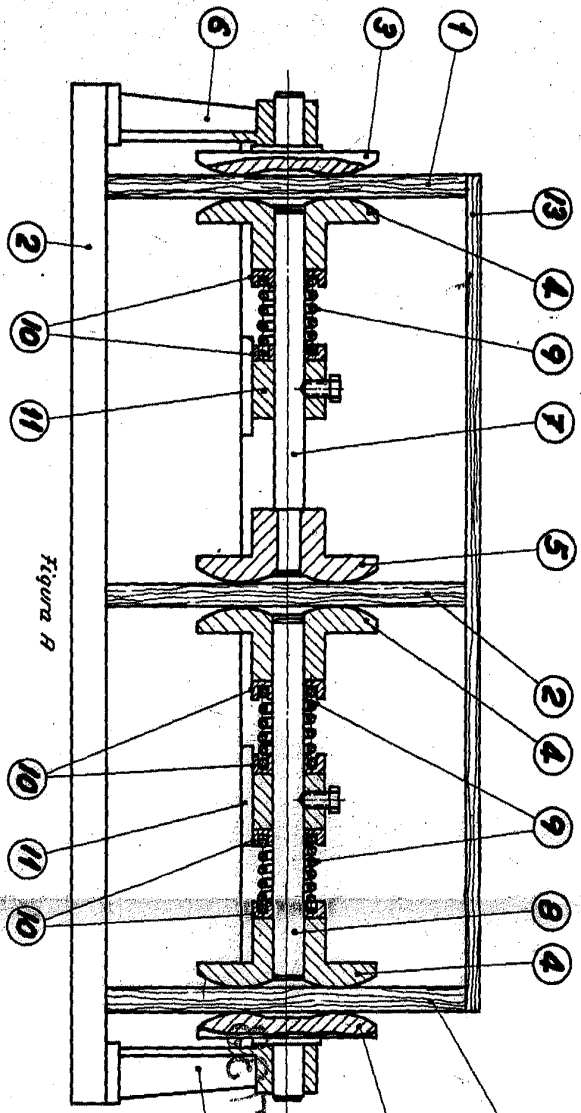

Figura C

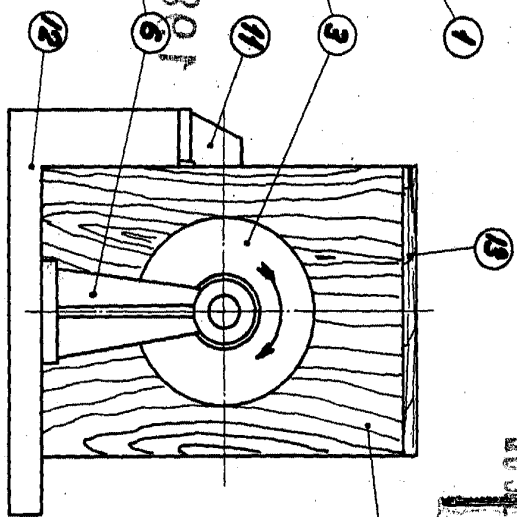

Figura D

Valencia, 10 de Julio 1951.
CONSTRUCTORA INDUSTRIAL
DEL MEDITERRANEO, S. A.
Cañillo
DIRECTOR

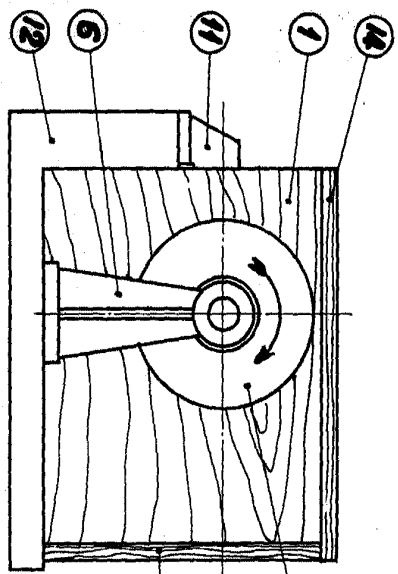
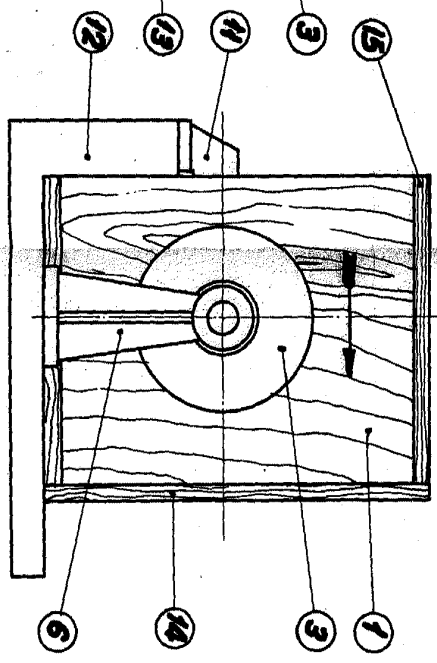