

120176

198723

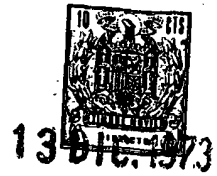

Int. Cl.: A47B

MEMORIA DESCRIPTIVA

Correspondiente a la solicitud de registro de un Modelo de Utilidad que -
por veinte años se reivindica para España a favor de Don Antonio ORTEGA -
MARTES, de nacionalidad española, domiciliado en Zaragoza, Camino del Va-
do, sin número - - - - -

p o r

"ESTRUCTURA TUBULAR SIMPLIFICADA PARA ARMARIOS ZAPATEROS "

- - - - -
De conformidad con lo previsto en la legislación vigente en la -
materia y conforme se prescribe en la misma, se solicita el privilegio de -
explotación exclusiva para un perfeccionamiento constructivo aplicado a -
la fabricación de muebles desarmables o tambien denominados plegables y -
mas concretamente en la constitución de un armario zapatero de nueva con-

2476

- 2498723

130



cepción y diseño.

La simplificación constructiva que constituye la esencia reivindi-
cada en este modelo de utilidad se concreta en la estructuración de un -
conjunto tubular con el que se consiguen señaladas ventajas frente a lo -
conocido como es la eliminación de tableros, la supresión de los junquillos
10 de refuerzo y de las uñas de apoyo que normalmente son empleadas en esta -
clase de objetos.

Merced a tal disposición constructiva se obtienen otras señaladas
ventajas y entre ellas, el notable abaratamiento en la consecución del -
conjunto funcional que más adelante será descrito en detalle en la presen-
15 te exposición de características del utensilio doméstico cuya protección
se preconiza.

Por consiguiente esta simplicidad de construcción representa me-
nor cantidad de materiales en movimiento desde el punto de vista de la -
20 fabricación del objeto.

Por último, cabe añadir que mediante el procedimiento de montaje
elegido para facilitar las operaciones de armar y desarmar el armario za-
patero, se consigue un grupo compacto que representa gran reducción de -
volumen en embalaje por tratarse de un conjunto plegable.

Para mayor claridad se acompaña a esta memoria una hoja de dibu-
25 jos con la finalidad de aclarar en lo posible el contenido de la misma, -
Los diseños se referirán por consiguiente a un simple caso de realización
en la práctica que se cita y representa a título de ejemplo ilustrativo -
con el caracter de mera enunciación y sin limitación alguna.

En dichos planos se observan las siguientes representaciones es-
30 quemáticas:

Figura 1.- Perspectiva general del objeto. Con línea de trazo disconti-
nuo se muestra el recubrimiento de tela, material plástico, etc. que cons-
tituye el cerramiento del armario, con su puerta o superficie delantera -
35 replegada en la parte superior del armario. Este recubrimiento queda ex-



cluido de la reivindicación del presente modelo de utilidad.

Figura 2.- Vista lateral de la estructura en la que se puede ver la colocación del calzado en las parrillas.

Figura 3.- Perspectiva de una parrilla.

40 Figura 4.- Detalle correspondiente a una sección vertical de un tubo del armazo y de la penetración en el mismo del extremo de una de las varillas de la parrilla.

45 Haciendo referencia a la numeración dada a los diversos elementos y piezas que componen el objeto de la presente protección, seguidamente se expone su construcción detallada y características del mismo.

50 Se trata de una estructura tubular compuesta básicamente por una pluralidad de elementos tubulares rectos -1- y otros conformados correspondientes a la zona de techo -2- y de piés -3-. Estos últimos -3- serán por lo general de forma de "L" invertida mientras que los elementos -2- adoptarán forma de "U" (Figura 2).

55 Los tubos rectos -1- son enchufables en forma indistinta entre ellos y los elementos -2- y -3-. Estos elementos -1- presentan la particularidad de estar dotados de unos agujeros (Figura 4) por los que entran los extremos de las varillas -4- de las parrillas (Figura 3) sobre las que se deposita el calzado. Dada la disposición de tales agujeros en los tubos -1- las parrillas quedan dispuestas en posición inclinada hacia adelante para mayor comodidad del usuario (Figura 2).

60 Tanto los elementos -2- como los piés -3- son arriostros entre sí por medio de unos tubos-travesaño -5- enchufables en unos apéndices -6- soldados a dichos elementos -2- y -3- (Figura 1) dando gran solidez y el necesario grado de rigidez al conjunto desarmable y plegable.

65 Según se deducirá de lo acabado de exponer, las varillas -4- de las parrillas son enchufadas una vez se han montado los tubos -1- en los piés -3-, procediéndose luego a enchufar los tubos -1- en los elementos cenitales -2- que previamente han quedado solidarizados entre sí por medio



de los travesaños -5- al igual que se hace con los piés. Una vez armado el conjunto tubular en la forma expuesta, se procede a disponer sobre el mismo el recubrimiento plástico que sirve de cerramiento a dicho conjunto.

70 Una vez expuestas las características constructivas y funcionales del objeto de la presente protección registral con amplitud y claridad suficientes para permitir su puesta en práctica, se declara como nuevo en el mercado nacional, haciéndose la expresa salvedad de que los detalles acci-
75 dentales de forma, tamaño y materiales utilizados en su construcción, podrán ser objeto de alteración sin que tal modificación desvirtúe la esencialidad que queda resumida en la siguiente:

N O T A

EN RESUMEN: El presente modelo de utilidad que por veinte años se solicita para España, ha de recaer sobre las siguientes reivindicaciones:
80 1ª.- "ESTRUCTURA TUBULAR SIMPLIFICADA PARA ARMARIOS ZAPATEROS", caracterizada esencialmente por estar constituida por un conjunto tubular enchufable compuesto por unos elementos rectos, otros dos doblados en forma de "I" invertida que sirven de piés y finalmente otros dos de forma de "U" correspondientes a la parte alta del armario, con la particularidad de que en dichos elementos rectos han sido previstos unos taladros destinados a
85 recibir los extremos de las varillas de unas parrillas que de este modo quedan inclinadas, siendo éstas los elementos sobre los que se coloca el calzado; encontrándose los citados piés y elementos encimeros provistos de apéndices en los que son enchufadas unas barras-travesaño que rigidizan el conjunto tubular descrito, sobre el cual se dispone un recubrimiento
90 laminar plástico que sirve de cerramiento al mismo.

2ª.- Se reivindica como objeto sobre el que ha de recaer la protección que por veinte años se solicita para España,

p o r

" ESTRUCTURA TUBULAR SIMPLIFICADA PARA ARMARIOS ZAPATEROS "

95 Todo conforme queda expresado en la presente memoria descriptiva

12476

198723
- 5 -



que consta de cinco folios mecanografiados por una sola cara y una hoja -
de planos que se acompaña.

Madrid,

P.A.

1987/3
[Handwritten signature]

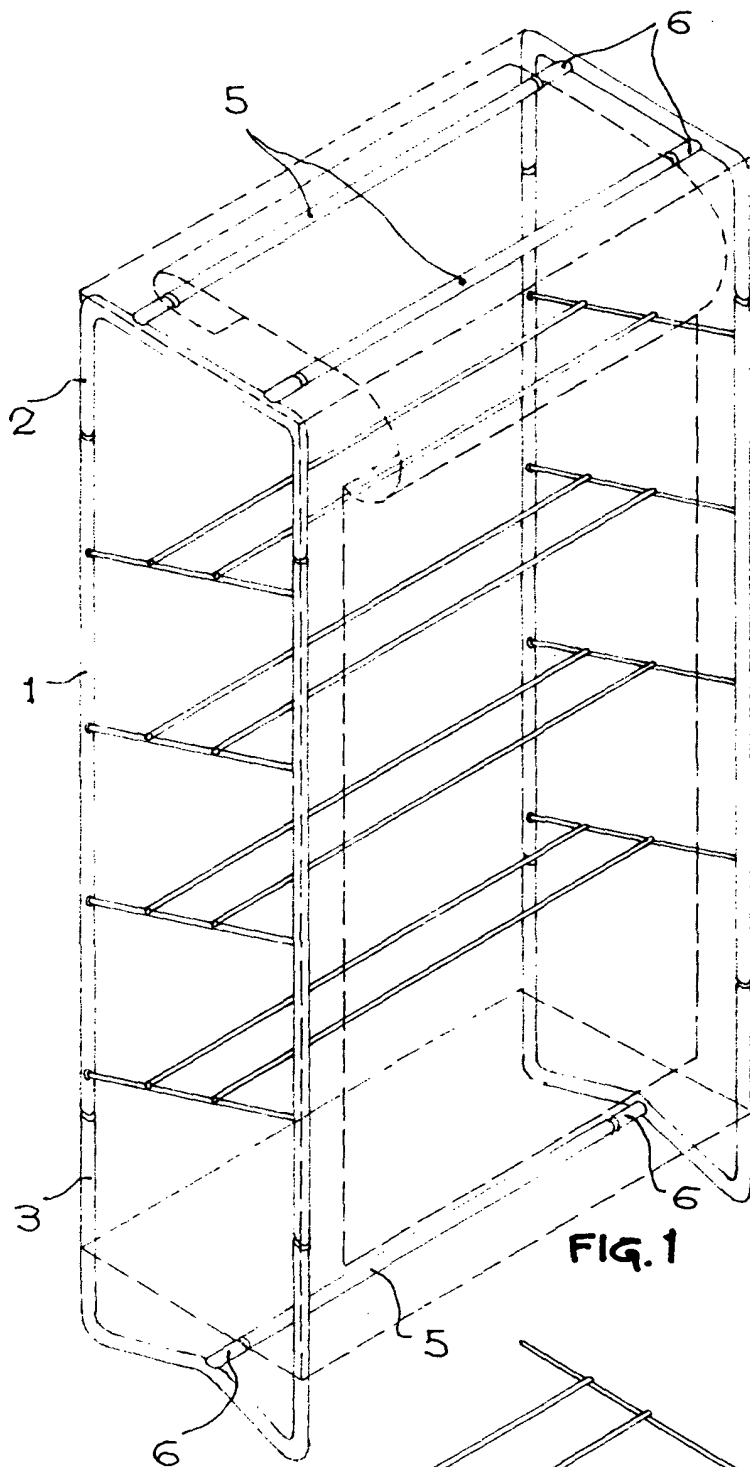

FIG. 1

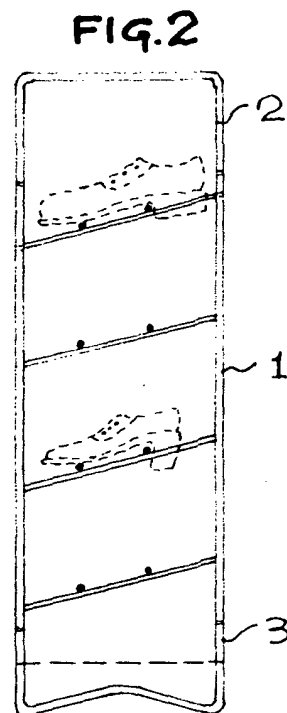

FIG. 2

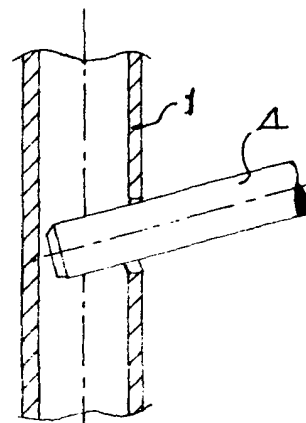

FIG. 4

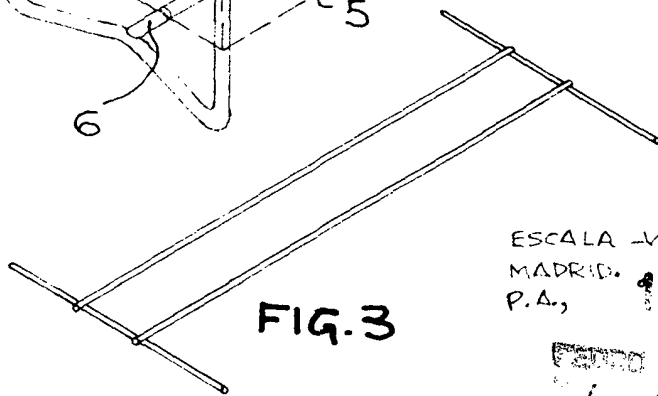

FIG. 3

ESCALA VARIABLE.

MADRID. 1973

P.A.,

[Handwritten signature]