



198714

Int. Cl.:	C12
	A63H

MODELO DE UTILIDAD

por 20 años por

" JUEGO DE TIRO AL BLANCO DE COMPETICION ", a favor de la firma JUGUETES Y ESTUCHES, S. A., de nacionalidad española, domiciliada en IBI (Alicante), Avda. de D. Joaquín Vilanova, nº 16.

MEMORIA DESCRIPTIVA
 =====

5.- Las industrias del juguete y afines en su evolución constante, logran la consecución de artículos cada vez más perfeccionados como resultado de las técnicas modernas, con cuya realización consiguen los fines a que están dedicados, reportando una mayor economía en los materiales de fabricación y haciendo que los modelos y creaciones sean cada día más perfectos.

10.- Con la aplicación de sencillos mecanismos a los más diversos juguetes se logra que éstos efectúen cualquier movimiento tratando en todo momento de que los artículos no se encarezcan demasiado y se encuentren al alcance de las más débiles economías .



15.- Es notoria la creciente afición de los niños por el empleo de juguetes lanzadores de objetos, así como de aquellos que permiten la práctica de tiro sobre blancos diversos.

20.- Considerando dicha práctica, ofrece mayor interés para los pequeños poder ejercitarse en el tiro a blancos fijos o movibles de modo que al impactar directa y suficientemente fuerte, se cause su caída o giro provocado por un sencillo mecanismo.

25.- El niño, protagonista principal de ese mundo fantástico que constituye el juguete, se muestra exigente a la hora de la elección de los mismos, gozando de su preferencia los que emulan actitudes de la vida real, en su preparación para la integración a la sociedad, por tanto es preocupación constante por parte de los fabricantes del juguete, conseguir modelos que colmen las exigencias de los pequeños usuarios, al tiempo que les reporten alguna utilidad práctica para su vida futura, tal como agudización del ingenio, características de observación y desarrollo de las facultades emotivas y físicas, etc.

30.- El objeto del modelo de utilidad que nos ocupa, viene a encajar plenamente en las necesidades de los niños, pues consiste en un ingenioso juego de tiro al blanco de competición, que en virtud de un sencillo mecanismo logra que los blancos giren cuando incida sobre ellos el proyectil idóneo, y por tanto obligan al usuario a fijar su puntería para impactar correctamente.

35.- Conocidas que nos son en virtud del preliminar precedente las funciones a realizar por el objeto del modelo de utilidad que nos ocupa, y por ser el tipo que ha de servir de base para llevar a cabo la confección de las diversas formas de realización a que en la práctica puede llegarse con la aplicación de sus fundamentos básicos, se

40.-

45.-



cita en la presente memoria a título de ejemplo y será descrito a continuación con la ayuda de la lámina de dibujos que se adjunta.

50.- En la figura 1ª, se representa una vista en alzado anterior del objeto del modelo de utilidad que se preconiza, apreciándose los blancos y el disco numerado en dos sentidos, de que consta.

55.- La figura 2ª, representa una vista en alzado posterior del mismo objeto, apreciándose el mecanismo que provoca el giro de los blancos.

En la figura 3ª, se representa una vista de perfil del antedicho objeto, con apreciación de la totalidad de las piezas que lo integran y el sistema de apoyo sobre cualquier superficie.

60.- El juego está constituido por una pantalla vertical 1, sostenida por los soportes adecuados 2, en cuya cara anterior se dispone un disco 3, numerado en dos sentidos y dotado de la correspondiente aguja marcadora 4.

65.- El eje 5, se une por su extremo libre a una rueda dentada 6, que se encuentra engranada con el piñón de eje vertical 7, en que concluye el cilindro hueco 8, en el que se introduce la varilla vertical 9, de una cruceta 10.

70.- A ambos extremos de la cruceta 10, se unen sendos blancos 11, que son visibles desde el exterior a través de las ventanas 12, practicadas al efecto en la pantalla, cuyas ventanas se encuentran unidas por una abertura 13, para permitir el movimiento giratorio del brazo portador de los blancos.

75.- Con todo lo que al impactar sobre ellos se producirá su giro, con lo que la aguja marcadora señalará la puntuación obtenida en cada disparo.



Suficientemente descrito que nos es el objeto del modelo de utilidad que nos ocupa, que lo es solamente a título de ejemplo y una de las múltiples formas de realización a que en la práctica puede llegarse tomando como fundamento en su construcción el descrito en la presente memoria, únicamente nos resta señalar que las modificaciones de forma, tamaños, materiales empleados u otras no fundamentales, no deben ser consideradas variaciones que afecten a su esencialidad.

N O T A

El modelo de utilidad descrito, recaerá, pues sobre las siguientes reivindicaciones:

1ª.- " JUEGO DE TIRO AL BLANCO DE COMPETICION ",
caracterizado por cuanto está constituido por una pantalla vertical, sostenida por los soportes adecuados a cuya cara anterior se asocia un disco exteriormente visible, numerado en dos sentidos y dotado de la correspondiente aguja marcadora, cuyo eje se une por su extremo libre, situado detrás de la pantalla, a una rueda dentada que se encuentra engranada con el piñon de eje vertical en que concluye un cilindro hueco en el que se introduce la varilla vertical de una cruceta a cuyos extremos se unen sendos blancos, visibles desde el exterior a través de las ventanas practicadas al efecto en la pantalla, cuyas ventanas se encuentran unidas por una abertura horizontal para permitir el movimiento giratorio del brazo portador de los blancos, cuyo movimiento tendrá lugar debido al impacto de un proyectil idóneo, con lo que la aguja marcadora señalará la puntuación obtenida en cada disparo, según la perfección y potencia del impacto.

2ª.- " JUEGO DE TIRO AL BLANCO DE COMPETICION "



Todo ello tal y conforme queda descrito, representado y reivindicado.

- 110.- Esta memoria consta de cinco hojas mecanografiadas y foliadas por una sola de sus caras, conteniendo un total de ciento doce líneas.
- 112.-

MADRID A 5 DE ENERO DE 1.974

P.A.

MANUEL DE ARPE.



D I S E Ñ O

=====

DE UN MODELO DE UTILIDAD, A FAVOR DE LA FIRMA, JUGUETES Y ESTUCHES, S. A., DOMICILIADA EN IBI (Alicante), Avda. de D. JOAQUÍN VILANOVA, nº 16, POR: " JUEGO DE TIRO AL BLANCO DE COMPETICION ".

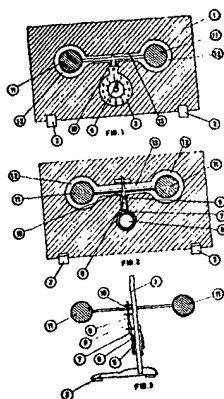

Escala variable

MADRID A 5 DE ENERO DE 1.974

P.A.

MANUEL DE ARPE.

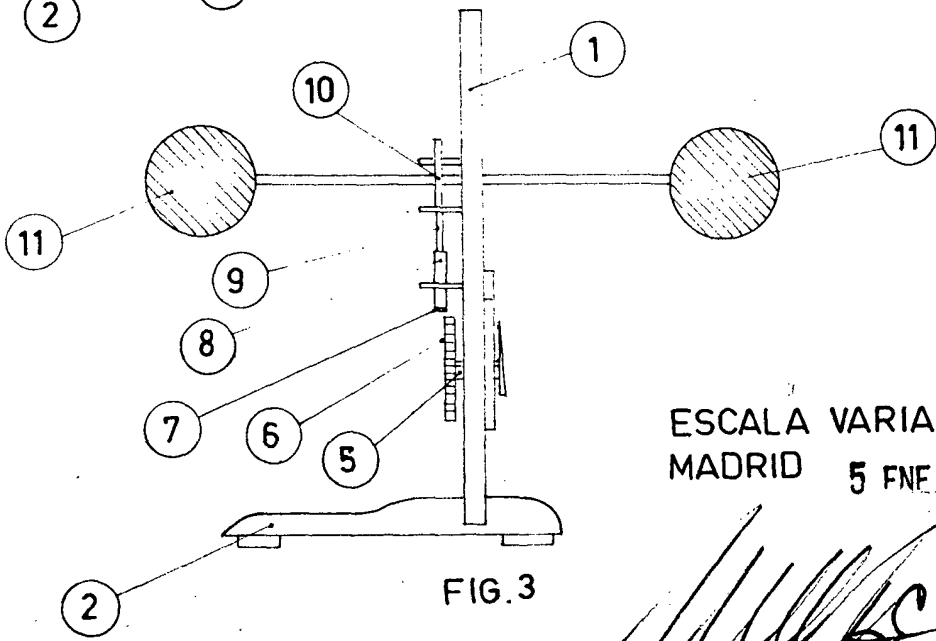
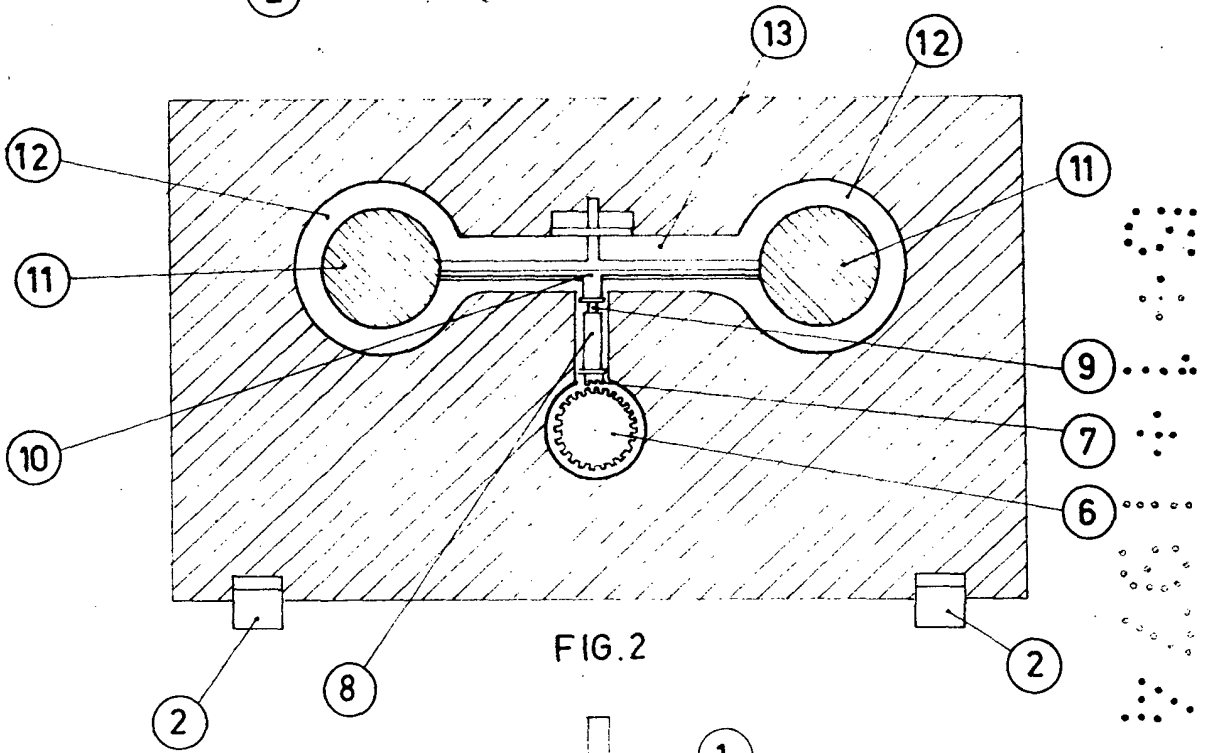
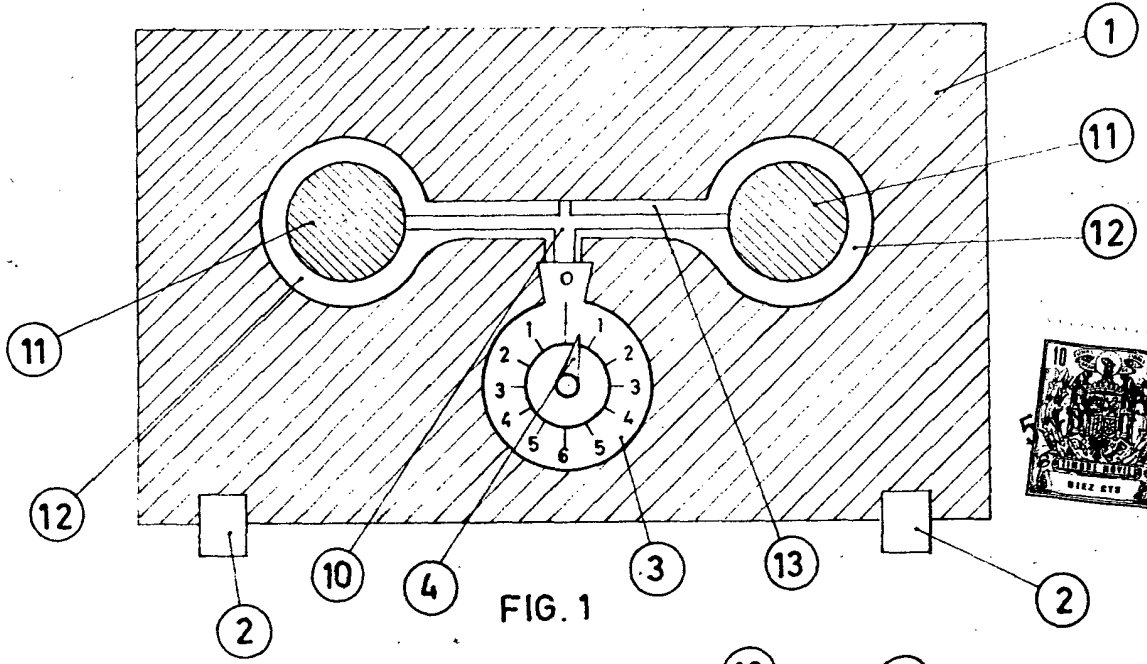

ESCALA VARIABLE
MADRID 5 FNE. 1974