

4 12 78

198582



1985

Int. Cl: E04B

MEMORIA DESCRIPTIVA

que se acompaña a la solicitud de un

MODELO DE UTILIDAD

.....

A favor de Construcciones Metalicas Añuri, S. L., entidad de nacionalidad Española, residente en Añezcar (Navarra), Carretera de San Sebastian Km. 9, por:

"CUBRICIONES MODULARES PREFABRICADAS"

=====

El presente registro de Modelo de Utilidad, concierne a un tipo de estructura de cubrición modular, como indica su enunciado, que reúne en un solo elemento reúne todas las ventajas y características que con los sistema clásicos al uso se logran mediante diferentes



elementos totalmente independientes entre sí.

10 La vista de conjunto de esta cubierta será de perfil en " M ", con diversas variantes en la forma de sus nudos o vértices, según se podrá apreciar en los dibujos que se acompañan.

En comparación con el sistema que se preconiza seguidamente consideraremos las necesarias condiciones exigibles a una buena cubierta, como son:

- 15 - Resistencia a los agentes exteriores.
- Perfecta estanqueidad e impermeabilidad.
- Total aislamiento acústico y térmico.
- Perfecta iluminación diurna o natural
- Ventilación.
- Calefacción.
- 20 - Puntos de acomodo de iluminaciones accesorias.

25 Todas estas características se realizan y obtienen normalmente en las cubriciones normales a base de elementos independientes entre sí y montados por equipos o secciones diferentes con la consiguiente complejidad para su montaje.

30 La cubierta que ampara la presente solicitud tiene por objeto principal la integración en una sola unidad de todos los elementos y características indicados en un producto "Standarizado" y homogéneo que garantiza una mayor economía al obtenerse una reducción tanto del coste, como así del tiempo de montaje.

35 La elaboración, obtención y puesta en práctica de las ideas expuestas no conduce a la obtención de un elemento de cubrición autportante que agrupa los equipos imprescindibles, y que, constituye una realidad de



gran utilidad que no solo conserva las características ya indicadas, sino que las mejora.

3 En resumen, los objetivos logrados con este tipo de cubierta han sido aunar en un sólo elemento las siguientes ventajas:

40

- Resistencia mecánica suficiente que garantice la estabilidad.

- Permanencia de la forma.

45

- Autoprotección de los diversos equipos indispensables integrados en el elemento base.

- Eliminación en el montaje de mano de obra de gran especialización, remitiéndose a un proceso simple por un solo equipo.

- Bajo coste de entretenimiento y mantenimiento.

50

- Inalterabilidad tanto a los agentes externos como internos.

- Perfecta estanqueidad.

- Total aislamiento térmico y acústico.

- Iluminación total natural perfectamente repartida.

55

- Dispositivos para el montaje y instalación de puntos artificiales de iluminación.

- Ventilación natural.

- Posibilidad de montaje de elementos de ventilación artificial y calefacción totalmente integrada.

60

La constitución estructural del módulo presenta forma de " V " invertida con terminaciones laterales extremas que determinan un aspecto de "M".

A continuación se hará una detallada descripción de las cubriciones que nos ocupan, con referencia a los dibujos que se acompañan, en los que se representa

65

198582

- cuatro -

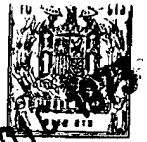

a simple título de ejemplo, no limitativo, una forma preferente de realización, susceptible de todas aquellas variaciones de detalle que no supongan alteración fundamental de las características esenciales del mismo.

70

En dichos planos se ilustra:

FIGURA I.- Vista en alzado de una cubrición ó módulo en sección intermedia.

FIGURA II.- Otra vista como la anterior pero en sección estructural.

75

FIGURA III.- Alzado de conjunto de un diagrama de montaje.

FIGURA IV.- Detalle interior de un vértice o nudo.

FIGURA V.- Variante de un vertice a todo angulo.

FIGURA VI.- Variante de un vertice circular.

80

FIGURA VII.- Detalle de unión entre extremos determinantes de los canalones.

FIGURA VIII.- Otra forma concreta de unión entre estas partes.

FIGURA IX.- Perspectiva de dos modulos unidos.

85

FIGURA X.- Alzado frontal de un conjunto.

FIGURA XI.- Alzado lateral de un conjunto, incompleto, de un módulo, seccionado parcialmente.

La parte exterior -1- esta constituida por una chapa de material practicable, tal como plasticos rígidos, cuya forma representa una "V" invertida. Esta chapa -1- además de ser elemento resistente cumple otras misiones:

90

a) como elemento de cubrición.

b) forma con sus pliegues laterales extremos los canalones, quedando totalmente garantizada la impermeabilidad en la unión con el siguiente mediante un sombrero

95



198582

o capaceta -6-.

100 La estructura de sustentación del módulo queda organizada mediante unos caballetes -2-, de forma idonea para ajuste de la pieza -1-, regularmente distribuidos en la total longitud de la estibación, los cuales por sus flancos o vertientes, quedan unidos por verillas -3- que aseguran la estabilidad del módulo y lo rigidizan.

105 La unión entre los modulos se garantiza mediante angulos -7- previstos en las bases de los caballetes -2-. El sistema de aislamiento térmico y acústico esta formado por sendas capas de una fibra fina -9- y otra de vidrio -8-, quedando alojadas entre los elementos -1- y -10-.

110 El elemento -11- es el remate para soporte de los puntos de iluminación artificial y ocultar a la vez es sistema de conduccion electrica.

El sistema calefactor esta constituido por un elemento radiante -12- asociado al tubo de circulación de agua -13-, siendo la colocacion de este elemento optativa.

115 El aislamiento acústico queda reforzado mediante el elemento -10- que resulta un panel apoyado en los elementos -11- y -12- y esta situado debajo de la pelicula aislante -10-.

120 La iluminacion natrual se conségue por las aberturas previstas -5- en los flancos o vertientes del modulo -1- y que convenientemente orientadas facilitan una perfecta iluminación interior. Estas ventanas -5- cuentan con un sistema hermético de cierre -4- traslúcido.

125 Como elemento de remate a fin de ocultar totalmente la estructura, desde el interior, tenemos una placa -14- soportada por los elementos -12- mediante presión.



La fijación de los soportes -12- a la parte resistente se realiza mediante tacos -15- que evitan las formaciones de puntos térmicos.

130 Hay que hacer notar que se pueden fabricar una serie de variantes en la forma de los nudos o vértices, respecto al elemento estructural base, pero que en absoluto afectan al sistema general de ensamblaje del conjunto, al igual que las forma de constitución estructural de los extremos de los modulos determinantes de los canalones de recogida de aguas.

135

La forma, los materiales y las dimensiones podran ser variables, y en general cuanto sea accesorio y secundario, siempre que no altere, cambie o modifique la esencialidad del objeto que se describe.

140 Los términos en que queda redactada la presente solicitud, son ciertos y fiel reflejo del objeto descrito, debiendose interpretar todos sus conceptos en el sentido mas amplio y nunca en forma limitativa.

145 Descritas suficientemente la naturaleza y el alcance de la Invención, asi como la forma de llevarla a la práctica, se reivindica a título privativo las siguientes particularidades características sobre las que ha de recaer la CONCESION del privilegio de explotación exclusiva que se solicita, conforme y al amparo del vigente Estatuto que rige sobre Propiedad Industrial.

150

R E I V I N D I C A C I O N E S

=====

155 PRIMERA.- Por "CUBRICIONES MODULARES PREFABRICADAS " caracterizadas por constituirse sobre la estructura unos entibados o armazones que determinaran el es-



198582

queleto de apoyo de la cubrici3n, y que estar3 formado por una serie de piezas angulares o caballetes, regularmente distribuidos en la total longitud de la estructura, quedando unidas entre ellas a partir de unos perfiles o nervios que en conjunto determina una base angular, quedando asi organizada la sustentaci3n de la cubrici3n, bas-
160 tando entonces cubrir adecuadamente con paneles prefabricados o m3dulos este esqueleto para obtener una perfecta estructura de cubrici3n total, de una forma f3cil y econ3mica, ya que determina ante todo, la sustituci3n de
165 mano de obra altamente especializada, pues obtenidos los m3dulos en fabrica, es unicamente preciso su acople sobre el chasis.

SEGUNDA.- Por "CUBRICIONES MODULARES PREFABRICADAS", segun reivindicacion primera, caracterizados por que estos m3dulos se prevén estructuralmente obtenidos a partir de chapas practicables, tales como plasticos r3gidos, de tal suerte que en sus laterales quedan formados los canalones de desagüe, asi como los elementos que garantizan la perfecta uni3n entre ellos, mediante angulos
170 determinandose sobre estas uniones una capaceta o sombrirete que prohíbe el paso de aguas entre las juntas.

TERCERA.- Por "CUBRICIONES MODULARES PREFABRICADAS ", segun reivindicaciones precedentes, caracterizadas porque bajo la chapa que constituye la cubrici3n
180 externa, se acomodan los elementos de aislamiento, tanto t3rmico como ac3stico, asi como las conducciones necesarias para lograr un fin ideal y una utilidad real, tales como las conducciones calorificas y luminosas, aquellas
185 por comportar un elemento radiante asociado a un tubo



de circulación de fluido, y estas por acomodarse perfectamente, bien entre las uniones de los módulos o bajo los vértices o nudos o en las vertientes, según las necesidades, los circuitos eléctricos y puntos de luz artificial necesarios para obtener una perfecta iluminación interior de las naves, no obstante para el mejor aprovechamiento de la luz diurna o natural, se preben en una de las vertientes de cada módulo, sendas oquedades, dotadas de puertas accesibles, regularmente distribuidas, estando las dimensiones y la cuantía de ellas, en consonancia con la longitud de la cubrición y la superficie de ellas, quedando interiormente oculto todos los elementos por una superficie de idéntica organización estructural y adecuada al fin previsto, mediante correspondiente y simple ajuste.

CUARTA.- Por "CUBRICIONES MODULARES PREFABRICADAS", según precedentes reivindicaciones, caracterizadas también, porque dentro de una forma general en "V" invertida, con sus extremos angulares, previniéndose una serie indeterminada de variantes totalmente efectivas, y de las mismas características de utilidad, tales como por presentar en el vértice o nudo superior una franja longitudinal plana, o bien de ángulo circular, así como que los extremos determinantes de los canalones, por donde los módulos se unen con los siguientes, pueden presentar igualmente una gran diversidad de formas que conservaran las propiedades de estanqueidad, aislamiento y conjunción racional necesarias para el fin concebido.

QUINTA.- Por "CUBRICIONES MODULARES PREFABRICADAS".

4124

- nueve -



198582

Todo ello, tal y como se describe en el cuerpo de la Memoria precedente, la cual consta de nueve hojas foliadas, mecanografiadas a dos espacios por una soña de sus caras, a la que se acompañan dos de dibujos, para la mejor comprensión del objeto descrito.

220

Madrid, siete de diciembre de 1.973.

P.A. de CONSTRUCCIONES METALICAS AÑURI, S.L.

E. RODRIGUEZ RIVAS.

P.P.

224.-

CR/Jr.
\$\$\$\$\$\$

///

FIG.

FIG. X

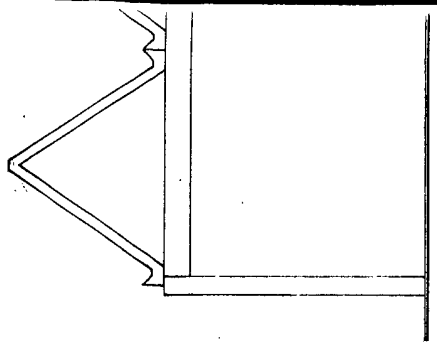
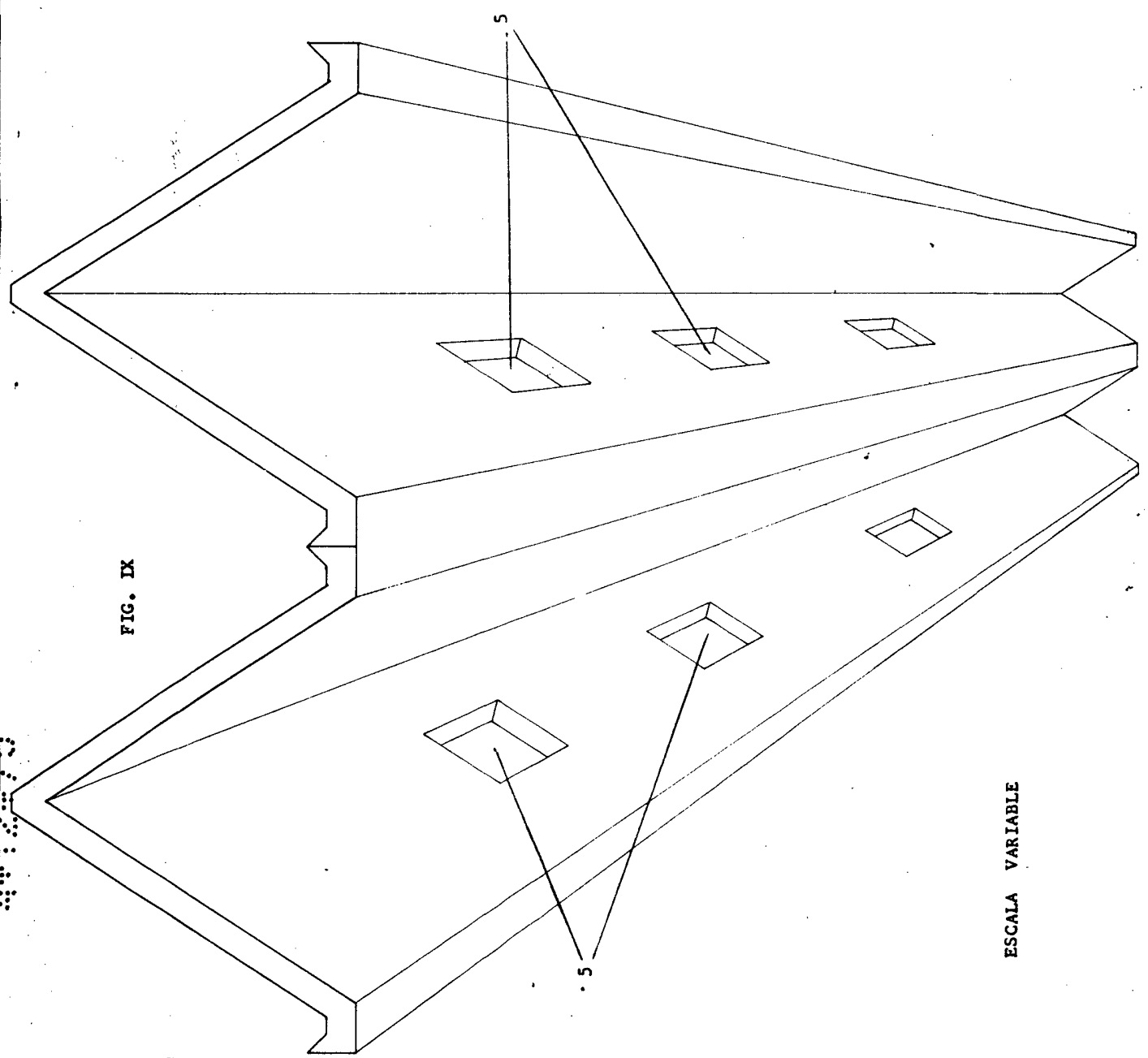

FIG. IX



ESCALA VARIABLE

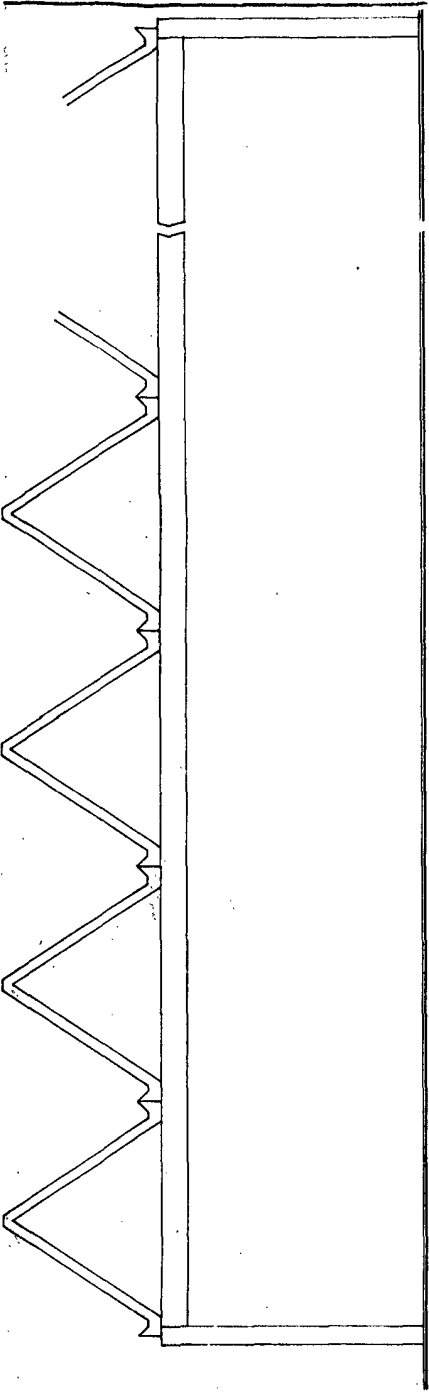

FIG. X

Madrid, 7 Diciembre 1.973
P.A.

E. RODRIGUEZ DE RIVAS
P.P.

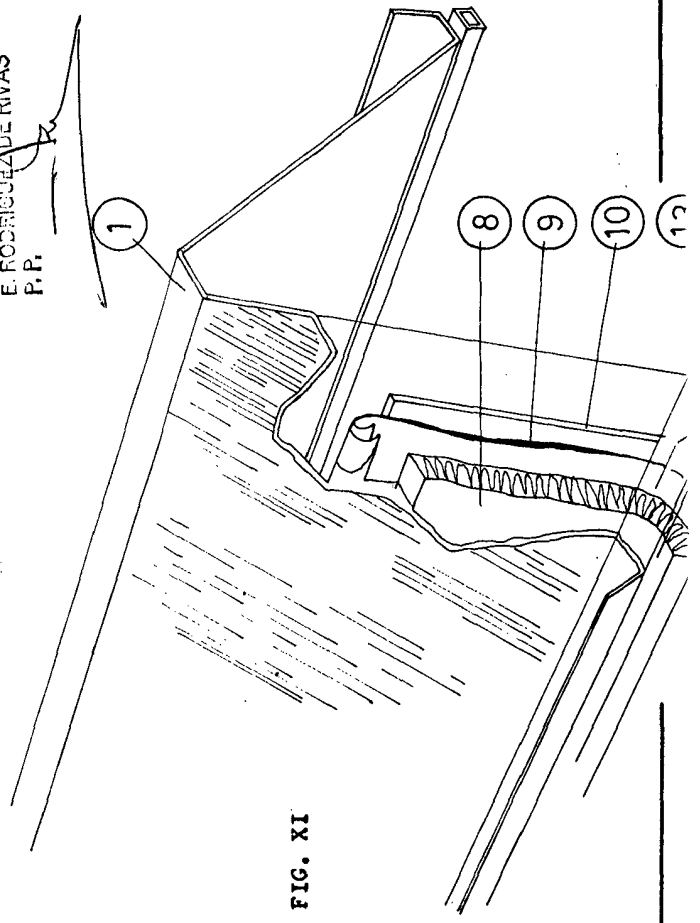
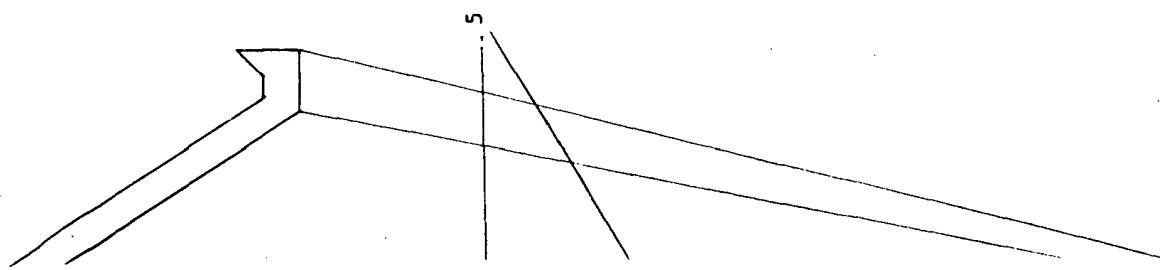

FIG. XI



5

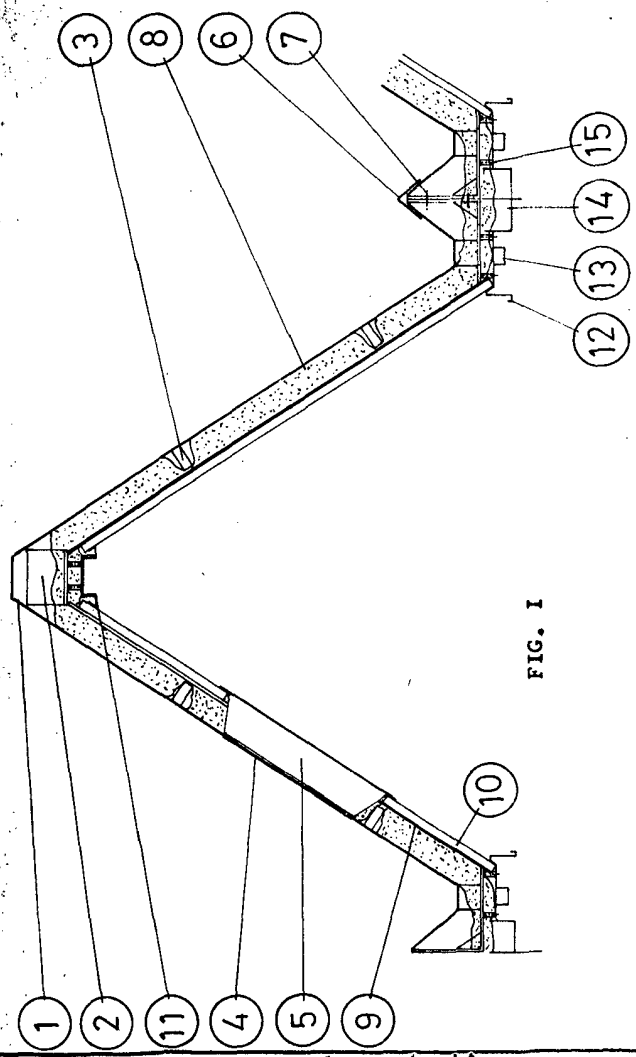

FIG. I

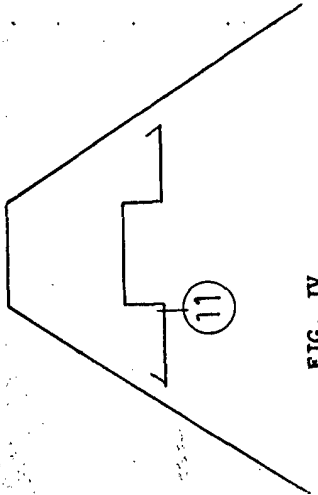

FIG. IV

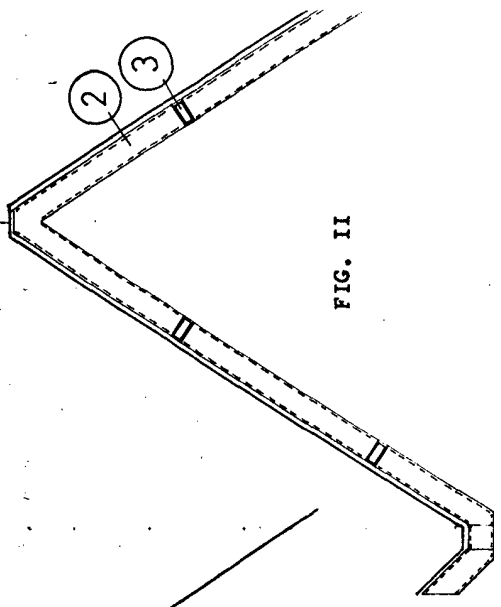

FIG. II

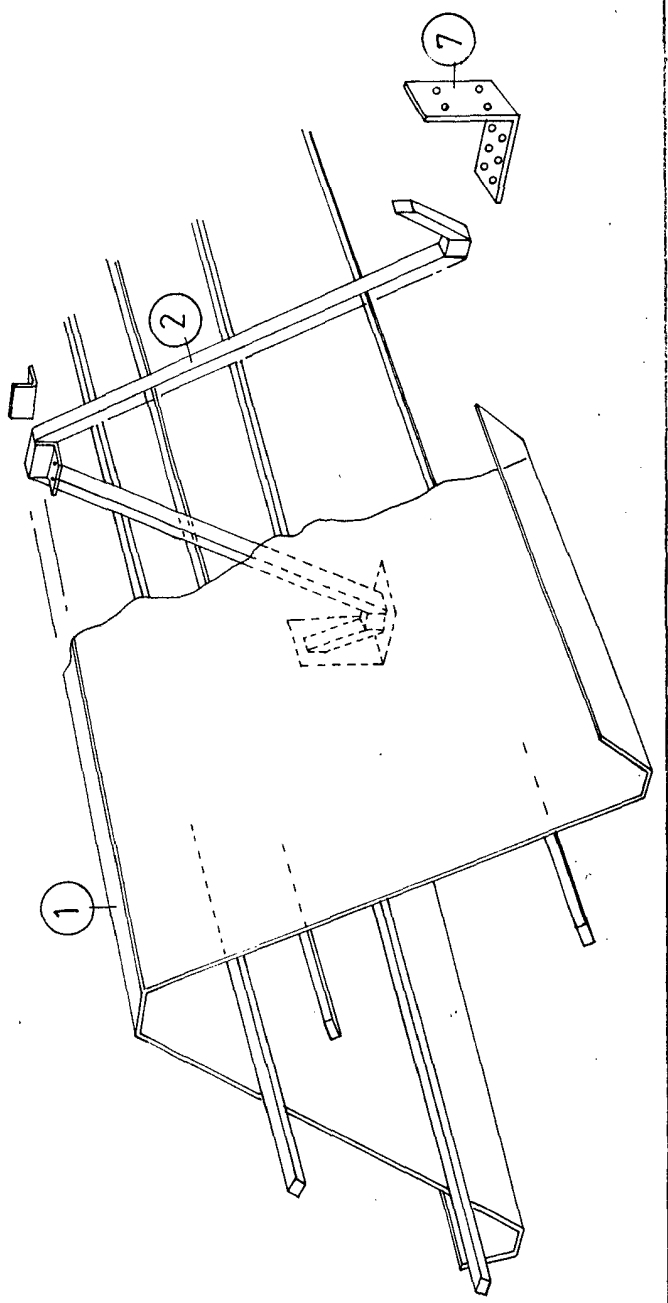

FIG. III

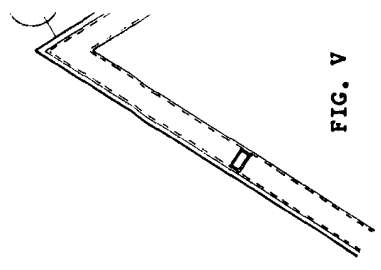

FIG. V

ESCALA VARIABLE

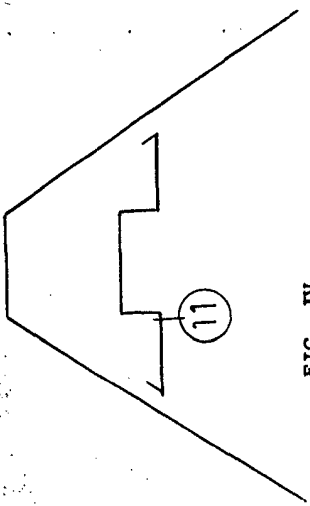

FIG. IV

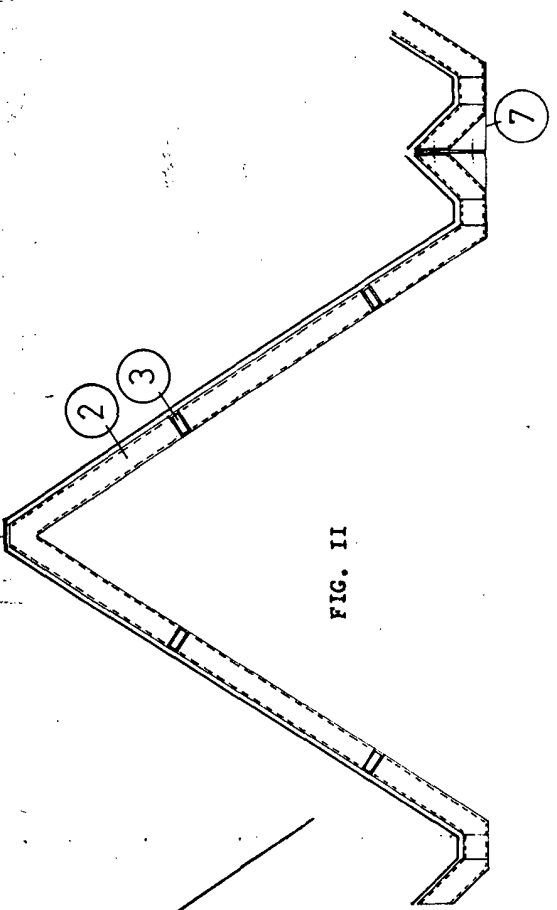

FIG. II

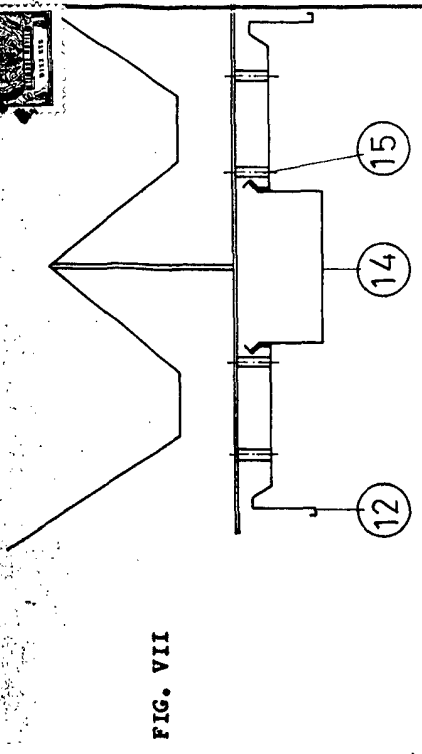

FIG. VII

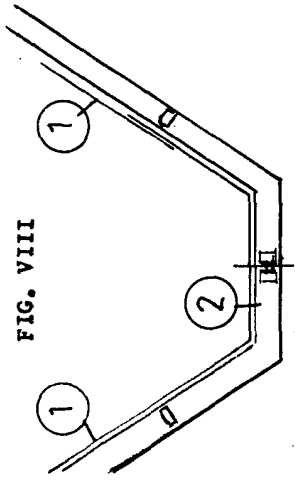

FIG. VIII

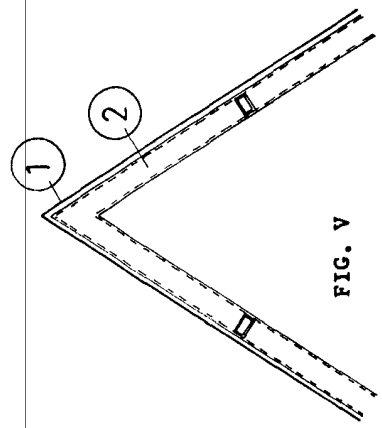
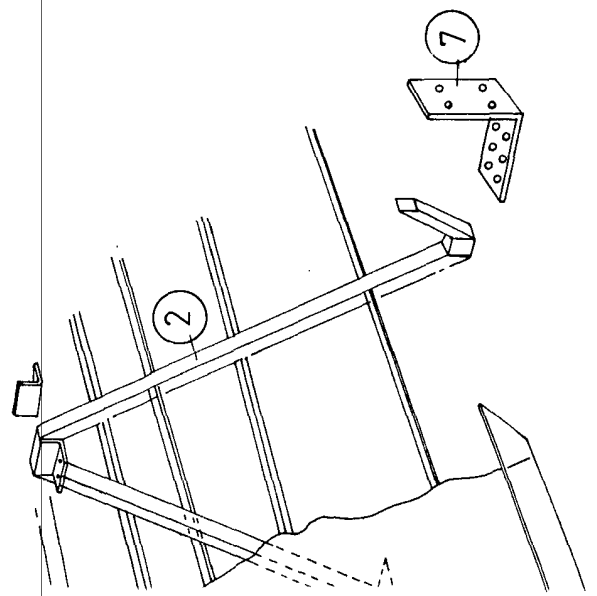

FIG. V

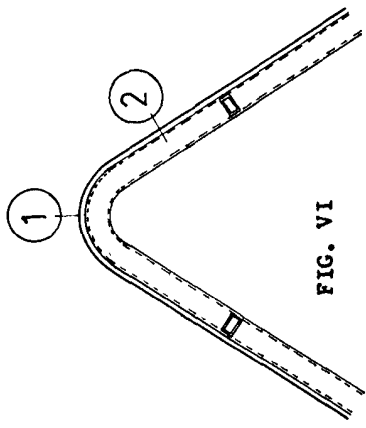

FIG. VI

Madrid, 7 Diciembre 1973
P.A.

E. RODRIGUEZ DE RIVAS
P.P.

