



270/6. 1973

Modelo E04C

198579

- 1 -

M E M O R I A D E S C R I P T I V A

que se acompaña

a la solicitud de

registro de un Modelo de Utilidad, por veinte años en España, a favor de DON JOSE BAGANT PI
TARCH, residente en CASTELLON, Ca. Nac. Valen-
cia-Barcelona Km. 63'8, de nacionalidad espa-
ñola,

por:

" PERFIL MEJORADO PARA LA CONSTRUCCION ".

198579



La invención a que se refiere la presente memoria, constituye una novedad industrial con características y ventajas que la hacen merecedora del privilegio de explotación exclusiva que por ella se solicita, de acuerdo con las prescripciones del Estatuto vigente -
5 sobre Propiedad Industrial de 26 de Julio de 1.929, texto refundido, publicado el 30 de Abril de 1.930.

El presente registro de Modelo de Utilidad concierne, como su enunciado indica, a un perfil mejorado para la construcción, de acuerdo con la descripción detallada que del mismo se realiza, debiendo
10 interpretarse siempre este concepto en su más amplio sentido y nunca en limitativo.

Para la debida comprensión de este objeto, se adjunta a la presente memoria descriptiva una hoja de planos, en la que a título de ejemplo, se representan todas y cada una de las partes que lo forman y relación que guardan entre sí.
15

En la citada hoja de dibujos que representa una vista en perspectiva seccionada transversalmente, del perfil para la construcción cuyo registro se preconiza, se aprecian las siguientes referencias:

1.- Base del conjunto constituida por un tramo recto de posición horizontal y de longitud apropiada.
20

2.- Ala prevista en un lateral de la base -1- y en posición vertical plegada a 90°.

3.- Terminal del ala -2-, acodada en la misma graduación angular y con proyección interior, siendo paralela a la propia base.

4.- Ala dispuesta en el extremo opuesto al de su homóloga -2- de menor altura que ésta, pero con la misma graduación y proyección vertical.
25

5.- Escalonamiento horizontal exterior, constituido en el borde superior del ala -4-.

6.- Plegamiento inferior y oblicuado de 180° en su vértice infe-
30



498570

rior, acondicionado en el ala -5- y con proyección longitudinal, paralela a la base -1-.

La profundidad de este plegamiento curvo es la más apropiada.

35 7.- Ala exterior y superior, dispuesta en el borde correspondiente del plano horizontal -6- y de altura igual o aproximada a la de su correspondiente y opuesta -2-, pero situado en un plano superior.

40 8.- Acodamiento superior e interior de la citada ala -7-, de plano horizontal, de anchura igual o aproximada que la del plegamiento opuesto -3-, pero previsto a mayor altura que éste.

Este perfil, será fabricado en un conjunto monopieza, con los materiales metálicos mas apropiados, siendo sus formas y dimensiones las más convenientes, no existiendo sobre el particular ninguna limitación.

45 Hecha la descripción precedente, es preciso añadir que los detalles de realización de la idea expuesta pueden variar, sin que por ello cambie la esencia de la invención, que es la que se desprende de los párrafos que anteceden y se reivindica en la siguiente

N O T A

50 En resumen: El Modelo de Utilidad que se solicita, recaerá sobre las reivindicaciones siguientes:

55 1ª.- Perfil mejorado para la construcción, caracterizado esencialmente por comprende la disposición de una base recta horizontal de dimensiones apropiadas, que presenta en un lateral y en posición perpendicular un ala, que se acoda en su parte superior e interior a 90°.

60 2ª.- Perfil mejorado para la construcción, según la anterior reivindicación, caracterizado esencialmente porque comprende la disposición en el lateral opuesto de la base descrita otra ala, de menor altura que su enfrentada homóloga y que se pliega exteriormente a 90°.



formando un escalonamiento horizontal, en cuyo tercio interior está previsto un plegamiento inferior curvo a 180º en su vértice y oblicuado, pero paralelo con respecto a la base solidaria, existiendo en éste lateral mencionado otro ala, asimismo vertical de aproximada --
65 igual altura que el ala opuesta y que asimismo se pliega a 90º hacia su parte interior, pero a un nivel superior con respecto al perfil -
acodado del lado contrario.

3a.- PERFIL MEJORADO PARA LA CONSTRUCCION.

70 Todo ello tal y como se describe en la presente memoria, que -
consta de cuatro páginas escritas a máquina y dibujos que se acompañan.

Madrid, 7 de Diciembre de 1.973

JOSE LAHIDALCA

A large, stylized handwritten signature in black ink, written over the typed name 'JOSE LAHIDALCA'.

10 CTS
- 7 DIC 1973
0172 018

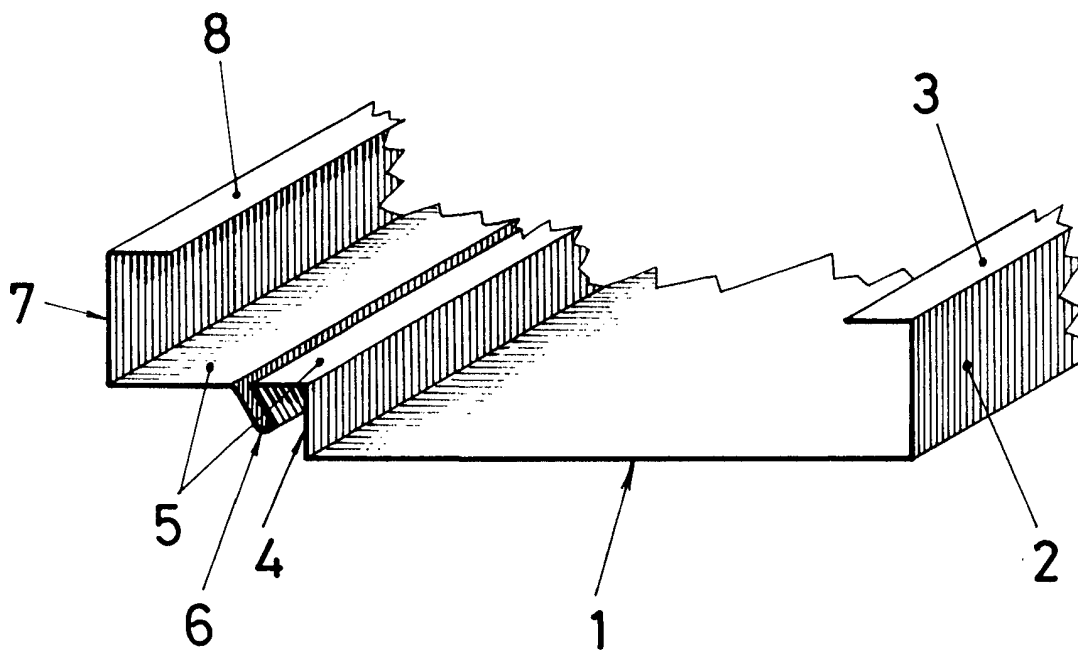

MADRID, 7 de Diciembre de 1.973,

JOSE LAHIDALGA

ESCALA VARIABLE