



198559

A63H

MEMORIA DESCRIPTIVA

=====

5. Correspondiente a la solicitud de registro de Modelo de Utilidad que, por veinte años, se solicita para todo el territorio nacional, a favor de Don Eugenio GRACIA LANUZA, de nacionalidad española, residente en Barcelona, Plaza Universidad nº 5 5ª 1ª, - - - - -

p o r

"JUEGO DE TIRO A BLANCOS EN MOVIMIENTO"

=====

10. El objeto del presente Modelo de Utilidad se refiere a un juego de tiro a blancos en movimiento consistente en un dispositivo que pone en circulación continua una serie de discos rodantes constituidos en blancos, creando la consiguiente dificultad para efectuar la puntería. Este juego presenta una sencillez que lo hace igualmente apto para su instalación en puestos ambulantes de tiro, como para 15. diversión y entrenamiento caseros.



198559

57

Para una correcta interpretación se describe a continuación un caso de realización práctica, a título de ejemplo no limitativo del juego de tiro a blancos en movimiento, acompañándose de una hoja de dibujos, en la que:

5. La figura 1 representa un alzado seccionado en el que se aprecia la disposición interna del presente juego.

Y la figura 2 ilustra una vista en planta del mismo.

10. De acuerdo con lo diseñado el presente juego está conformado por dos paredes verticales -3- enfrentadas paralelamente, las cuales cerca de sus bordes superiores llevan dispuesta una rampa -4- que desciende y desemboca en un extremo arqueado -5- que se eleva desde un fondo -6- dispuesto asimismo entre aquellas paredes -3-.

15. Dicho fondo -6- está situado bajo la rampa -4-, y tiene una inclinación contraria a la misma. Su otro extremo arqueado -7- asciende y termina frente y por encima del principio de la rampa superior -4- constituyendo todo ello un conducto o circuito sin fin para circulación de unos discos rodantes -8-.

20. El final de la rampa inferior -6- y el principio de la superior -4- están relacionados por un disco giratorio -9- accionado por un órgano motriz conveniente -10- eléctrico o de cuerda. Entre este citado disco -9- y el extremo arqueado -7- del fondo o rampa inferior -6- existe una distancia menor que el diámetro de los propios discos rodantes -8-, de forma que al llegar éstos, uno tras otro, al final de la rampa inferior -6-, el primero de ellos hace tope con el disco giratorio -9- en espera de ser recogido por éste merced a un entrante semicircular -11- con-

25.
30.

198559



5. formado en su periferia y trasladado por un apéndice curvado consecutivo -12- que lo eleva al inicio de la rampa superior -4- donde, por gravedad, se suelta de su alojamiento semicircular y desciende visiblemente rodando por dicha rampa -4- y ofreciendo un blanco móvil al tirador.

10. Entre las paredes -3- hay dispuesto un tabique distanciador -13- que impide el que éstas por deformación pudieran acercarse estrechando y entorpeciendo el paso de los discos rodantes -8-. Asimismo bajo dichas paredes -3- existen unas patas transversales -14- para sustentación de todo el conjunto en la posición de horizontalidad adecuada.

15. Son variables las circunstancias de tamaño, forma y material particularmente referidas a cada uno de los elementos que integran el conjunto, en el que podrá ser variado todo aquello que no suponga una alteración de la esencialidad del objeto expuesto en la pasada descripción lo cual deberá ser considerada en su más amplio sentido y no como una limitación de posibilidades de realización.

20. N O T A

Descrito el objeto y utilidad de la presente invención, lo que se declara como no divulgado ni practicado en España, comprende las siguientes reivindicaciones:

25. 1ª.- Juego de tiro a blancos en movimiento, caracterizado por el hecho de comprender dos paredes verticales enfrentadas paralelamente, entre las cuales se ha creado un conducto sin fin para circulación de unos elementos rodantes, tales como unos discos libres, conducto que está formado por una rampa descubierta e intercalada cerca de

198559

- 4 -



- los bordes superiores de aquellas paredes, la cual desciende y adentrándose entre las mismas desemboca en el extremo arqueado que se eleva desde un fondo dispuesto igualmente entre las mismas, debajo de la citada rampa, y que tiene
5. una inclinación contraria a ella; el extremo opuesto también arqueado de este fondo, asciende y termina por encima y frente al principio o punto más elevado de la rampa superior, habiendo descrito un arco concéntrico a un disco giratorio interpuesto entre aquel principio de la rampa superior y el punto bajo o final de la rampa inferior, cual
10. disco, es accionado por el conveniente órgano motriz eléctrico o de cuerda y tiene conformado en su periferia un entrante semicircular seguido de un apéndice encorvado, al objeto de recoger de uno en uno los elementos rodantes
15. llegados al final de la rampa inferior y trasladarlos al punto de partida de la rampa superior donde por gravedad se su-eltan de su alojamiento semicircular, y descienden visiblemente rodando por esta rampa descubierta y ofreciendo unos blancos móviles que aparecen a intervalos regulares.
20. 2ª.- Juego de tiro a blancos en movimiento, según la anterior reivindicación, caracterizado por el hecho de que la distancia entre la periferia del disco giratorio y el extremo arqueado del fondo o rampa inferior es menor que el diámetro de los elementos rodantes, de forma que el
25. primero de éstos hace tope con aquel disco en espera de ser recogido por su entrante semicircular y apéndice encorvado.
30. 3ª.- Juego de tiro a blancos en movimiento, según las anteriores reivindicaciones, caracterizado por el hecho de que entre una y otra pared vertical hay dispuesto un tabique distanciador al objeto de impedir que aquellas pudieran deformarse estrechando el conducto y entorpecien-



198559

do el paso de los elementos rodantes, existiendo en la parte inferior del conjunto unas patas transversales que lo sustentan en la posición de horizontalidad adecuada para el buen funcionamiento de la rampa superior y del fondo inferior.

5.

4a.- JUEGO DE TIRO A BLANCOS EN MOVIMIENTO.

Según se describe y reivindica en la presente Memoria descriptiva que consta de cinco hojas foliadas y escritas por una sola cara y acompañada de una hoja de dibujos.

10.

Madrid, a 7 de Diciembre de mil novecientos setenta y tres.

P.A.,

A. Archa

p. p.

19659

19659

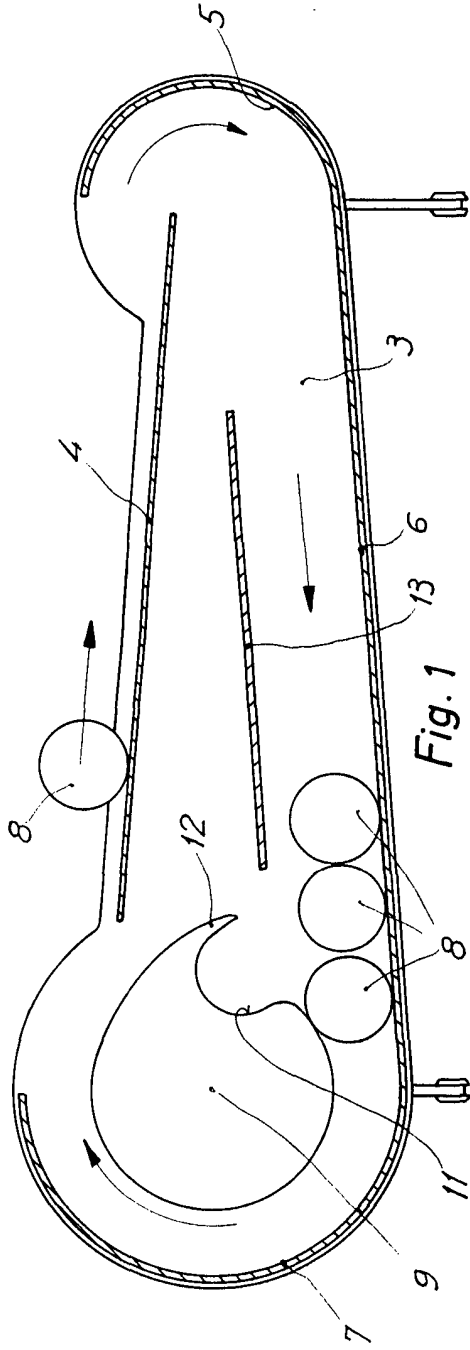

Fig. 1

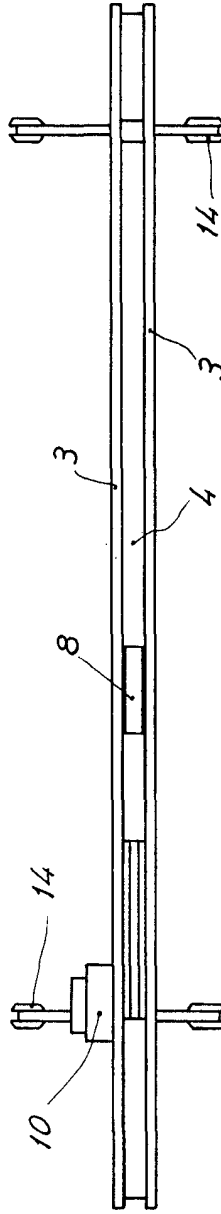

Fig. 2

Madrid 7 Diciembre 1973

P.P.

A. Aricha.
 P. P.
[Signature]