

PATENTE DE INVENCION



198555

Solicitante: D. Luis Villares Torres.

Residencia: ORDENES (La Coaña)

198555

oooOooo

MEMORIA DESCRIPTIVA

Sobre:

"GENERADOR DE ENERGIA ELECTRICA O ELECTRONICA"

oooOooo

La presente invención se refiere a un generador de energía, eléctrica o electrónica, apropiado a todas las necesidades, tanto fijas como móviles.

En los dibujos adjuntos, a título de ejemplo no limitativo, se ilustra una forma de ejecución del invento, y en ellos:

Fig. 1, es un corte longitudinal del generador,

Fig. 2, es una perspectiva del generador, vista de frente,

Fig. 3, es una perspectiva del generador, vista posterior,

10 Fig. 4, es una perspectiva del generador, vista superior.

198555

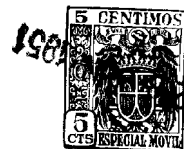

Fig. 5, es una perspectiva del generador, vista lateral izquierdo.

Fig. 6, es una perspectiva del generador, vista lateral derecho.

Fig. 7, es un detalle del distribuidor.

Fig. 8, es un esquema del distribuidor, y

Fig. 9, es un esquema del colector fijo.

Con referencia a los mentados dibujos, se ha diseñado un generador en bloque apto para movimiento encontrado, así como se enumeran las distintas piezas de que consta, sin que necesariamente haya de ser esta la forma básica del generador, ya que puede suprimirse ciertas piezas para casos de generadores de rendimiento reducido, que hasta pueden adquirir forma plana y rígida, habiéndose elegido dicha forma de representación, para que se comprendan los principios físicos en que se funda.

Con, 3, se referencia una batería de acumuladores que, cerrado su circuito, alimenta el distribuidor, 17, el que, a voluntad, nos crea campos giratorios en los inductores señalados, 1 y 11; campos conectados en la serie correspondiente, habida cuenta de la resistencia de los conductores, único gasto para la obtención del flujo magnético. Por influencia de este, los distintos inducidos girarán en el sentido del campo, pero como el piñón, 7, está colocado en forma de acuerdo con el tornillo, 6, el movimiento del volante, 10, y del eje, 9, se opone al de los inducidos, 12, con lo que el movimiento sería nulo, y aunque esto ya por sí solo bastaría para engendrar cierta inducción, para aumentar ésta se aprovecha el diámetro del volante, 10, y el paso de rosca del tornillo, 6, que combinan las leyes de la palanca y plano inclinado, acrecentando, por tanto, la fuerza de los inductores, 1, que obligando a los inducidos, 12, a un giro contra el -



electromotriz, y así esta velocidad, sumada a la del giro
45 inductor, nos dá la fuerza electromotriz necesaria.

Con, 4, se ha referenciado un disyuntor que evita que la batería descargue sobre el colector, 5, cuando está en reposo, y los anillos, 13, son para recoger corriente alterna trifásica en este caso.

50 El distribuidor, 17, base de este generador, se detalla más minuciosamente en las Figs. 7, 8 y 9, donde se presenta apta para crear el circuito giratorio y recoger la corriente continua de los inducidos; en caso de recoger corriente alterna no es necesario el colector (Fig.9), transformándose en los anillos, 13, o directamente del inducido
55 en la forma rígida, si se adopta esta.

La fig. 7, nos presenta el repetido distribuidor, 17, en sección longitudinal, que consta de un motorcito eléctrico corriente, cuyo eje sostiene en un extremo el distribuidor
60 de corriente cuyas delgas se alimentan por conductores que recorren el interior del eje y se conectan a los bornes, 1, y a las escobillas giratorias. Los bornes, 2 y 3, sirven para tomar la corriente que recogen las escobillas, igualmente referenciadas, y que se lleva a los inductores, los cuales cambian de signo o mueren, según el movimiento giratorio,
65 según se demuestra en dicho dibujo Fig. 7.

Como se aprecie en detalle en la Fig. 9, al otro extremo del eje se disponen dos o más escobillas fijas al mismo, que en su giro por el interior de la corona que hace de colector recoge la corriente engendrada en el inducido estático, cuya distribución se detalla en dicha Fig. 9.
70

También, con referencia a la Fig. 7, los dos aros dispuestos a continuación del colector sirven, para recoger la corriente de la batería por los bornes, 1, y escobillas para iniciar el movimiento y entregas después la recogida del
75



colector.

Al objeto de concretar aun más la descripción del generador a que la presente invención se contrae, resumimos a continuación las referencias correspondientes a las distintas figuras de los planos adjuntos:

Fig. 1.- 1, inductores motor; 2, inducidos motor; 3, batería acumuladores; 4, disyuntor; 5, colectores de delgas, corriente continua; 6, tornillo sin-fin; 7, cigüeñal dentado; 8, cojinete de bolas; 9, eje motor; 10, volante motor; 11, inductores alternadores y dinamo; 12, inducidos alternadores y dinamo; 13, colectores corriente alterna; 14, bornes toma corriente alterna; 15, bornes toma corriente continua; 16, bola base motor y 17, distribuidor campo giratorio. Líneas rojas: corriente continua; líneas verdes, corriente alterna.

Figs. 2 a 6.- 15, bornes toma corriente continua; N, nivel aceite; R, reostatos motor y campo; A, amperímetros motor y campo y alternadores; V, voltímetros motor y campo y alternadores; F, frecuencímetro; 14, bornes toma corriente alterna, y 8, engrasadores.

Figs. 7.- 1, 2 y 3, bornes; 3, escobillas fijas; 4, interruptor intercambiador; 5, conductores; 6, eje; 7, rotor; 8, inductores; 9, soporte colector; 10, escobillas fijas de toma general para uso exterior; 11, conductores; 12, aros de contacto; 13, delgas colector; 14, soporte colector, y 15, escobillas rotativas fijas al eje.

Fig. 8.- 1, a inductores activos; 2, a inductores inactivos; 3, escobillas fijas; 4, aros alimentación; 5, delgas intercambiadoras, y 6, eje.

Fig. 9.- 1, eje; 2, conductores; 3, soportes colector y gufa conductores; 4, delgas colector fijo; 5, escobillas de toma de corriente giratorias fijas al eje en contacto con aros y distribuidor, y 6, a las bobinas inducidas.



Observase pues que la pieza fundamental y que ahorra
110 la energía que hasta ahora se aplicaba para el funciona-
miento de dinamos o alternadores, es el distribuidor, 17,
con su interruptor intercambiador, que crea un campo gira-
torio en el inducido, que sustituye al mecánico ahorrando
más del 99% de fuerza, según los casos. También la combina-
115 ción de volante, tornillos sin-fin y rueda dentada, permite,
con poco esfuerzo, sustituir uno grande. En definitiva: que
con el generador se consigue, revolucionariamente, obtener
potencia, energía útil y suficiente, para alimentarse a si
mismo y crear un remanente para otros usos.

120

NOTA

Descrita suficientemente la naturaleza del invento y su
forma de realización práctica, se hace constar que la pre-
sente memoria descriptiva es susceptible de modificaciones
de detalle, mientras no altere su esencialidad, y siendo -
125 por tanto lo que se solicita Patente de Invención por 20
años en España, y se recoge en las siguientes,

REIVINDICACIONES

1ª.- Generador de energía eléctrica o electrónica, caracte-
rizándose porque, siendo apropiado a todas las necesi-
130 dades, tanto fijas como móviles, comprende una batería de
acumuladores que, cerrado su circuito, alimenta el distri-
buidor el cual, a voluntad, crea campos giratorios en los
correspondientes inducidos; campos conectados en la serie
correspondiente, habida cuenta de la resistencia de los con-
135 ductores, único gasto para la obtención del flujo magnéti-
co.

2ª.- Generador de energía eléctrica o electrónica, según -
reivindicación precedente, caracterizándose, porque los
distintos inducidos giran en el sentido del campo, engen-
140 drándose inducción por el hecho de que el piñón está colo-
cado en forma y de acuerdo con el tornillo sin-fin, el mo-



- vimiento del volante y del eje, opuesto al de los inducidos.
- 3^a.- Generador de energía eléctrica o electrónica, según -
reivindicaciones anteriores, caracterizándose porque
145 para aumentar la inducción se aprovecha el diámetro del volante y el paso de rosca del tornillo sin-fin, que combinan las leyes de la palanca y del plano inclinado, acrecentando la fuerza de los inductores y obliga a los inducidos a un giro contra el electromotriz.
- 150 4^a.- Generador de energía eléctrica o electrónica, según -
reivindicaciones anteriores, caracterizándose porque comprende un inductor que evita que la batería descargue - sobre el colector, cuando está en reposo, así como los anillos que recogen la corriente alterna trifásica.
- 155 5^a.- Generador de energía eléctrica o electrónica, según
reivindicaciones anteriores, caracterizándose porque el distribuidor consta de un motorcito corriente, cuyo eje sostiene en un extremo el distribuidor de corriente cuyas delgas se alimentan por conductores que recorren el interior del eje y se conectan a los bornes y a las escobillas
160 giratorias, sirviendo los bornes para tomar la corriente - que recogen las escobillas, y que se lleva a los inductores los cuales cambian de signo o mueren, según el movimiento giratorio.
- 165 6^a.- Generador de energía eléctrica o electrónica, según -
reivindicaciones anteriores, caracterizándose porque en uno de los extremos del eje del motor se disponen dos o más escobillas fijas al mismo, que en su giro por el interior de la corona que hace de colector, recoge la corriente
170 engendrada en el inducido estático.
- 7^a.- Generador de energía eléctrica o electrónica, según
reivindicaciones anteriores, caracterizándose porque se disponen dos aros a continuación del colector, que sirven para recoger la corriente de la batería por los corres-



- 175 pondientes bornes, así como escobillas para iniciar el movimiento y para entregas, después la recogida del colector.
- 8ª.- Generador de energía eléctrica o electrónica, según reivindicaciones anteriores, caracterizándose porque es fundamental en su funcionamiento el distribuidor, con
- 180 su interruptor intercambiador, que crea un campo giratorio en el inducido, que sustituye al mecánico, economizando - más del 99% de fuerza, según los casos, así como porque la combinación de volante, tornillo sin-fin y rueda dentada permite, con poco esfuerzo, sustituir uno mayor.
- 185 9ª.- "Generador de energía eléctrica o electrónica; según queda sustancialmente descrito en la presente memoria que consta de siete páginas mecanografiadas por una sola - cara y representado en los dibujos adjuntos.

Madrid, 28 de Junio de 1951.-

EMILIO GUILL SIRENI

P. P.

Luis Villares Torres

HOJA PRIMERA

198555

98555

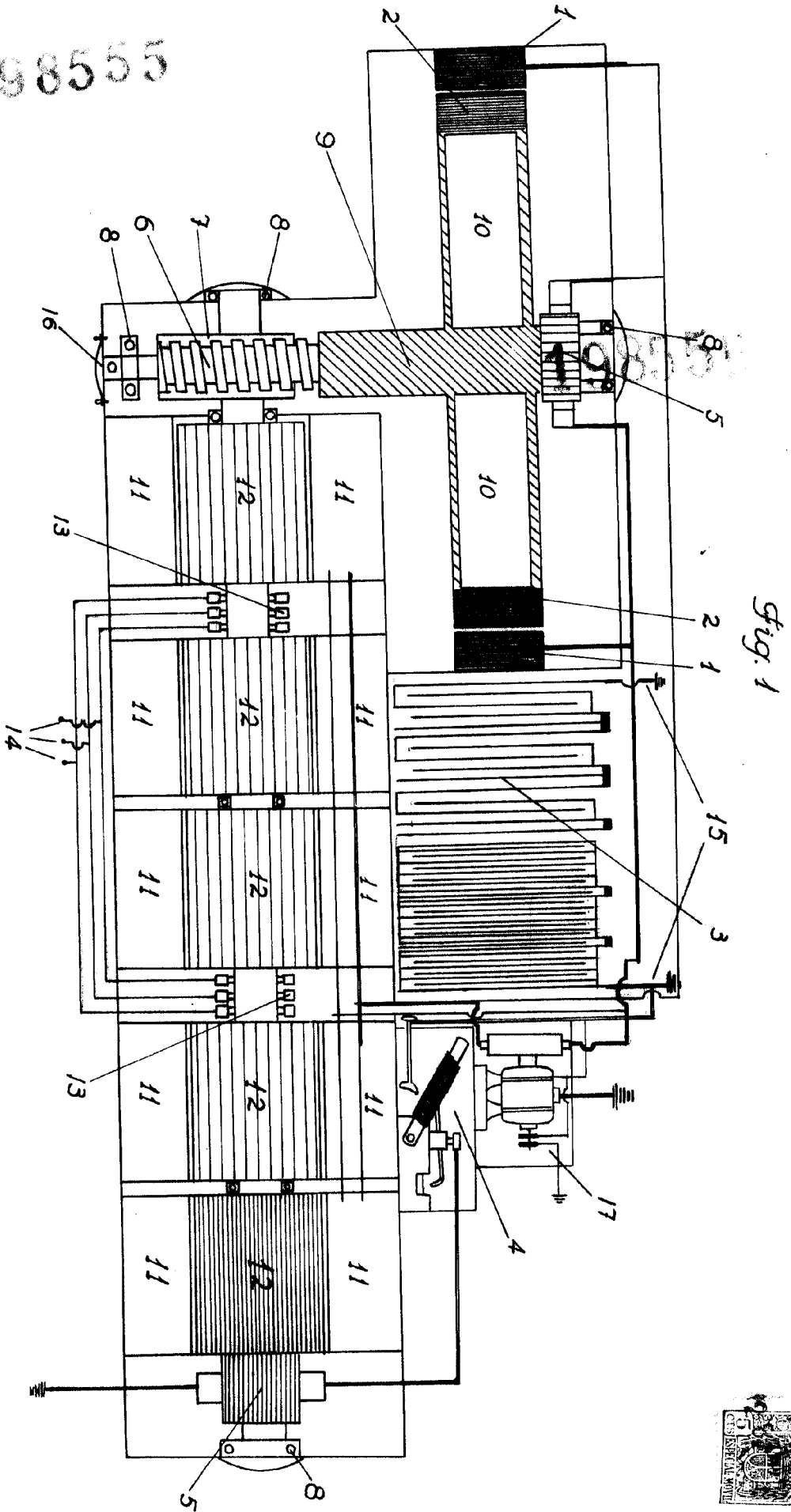

Fig. 1

MADRID, 28 JUNIO 1951
 LUIS VILLARES TORRES
 P.º EMILIO GUILLESPENI
Quint





198555 Fig. 7

198553

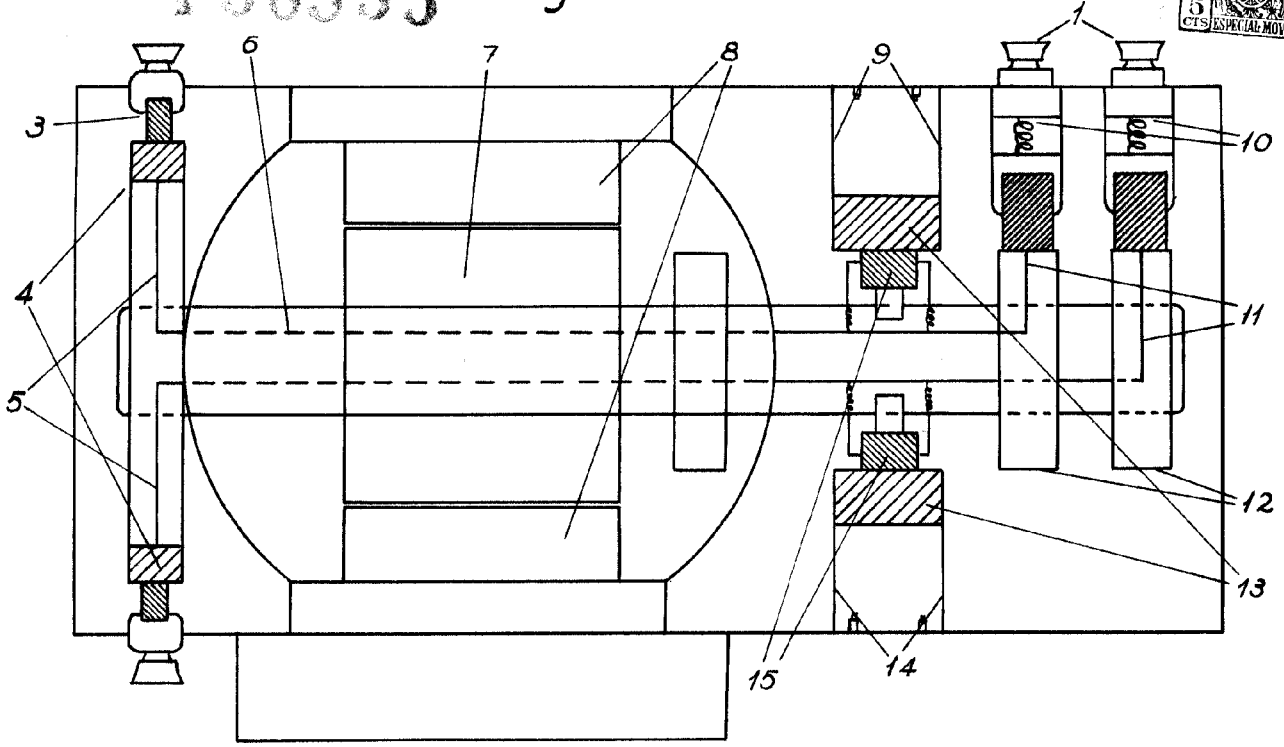

Fig. 8

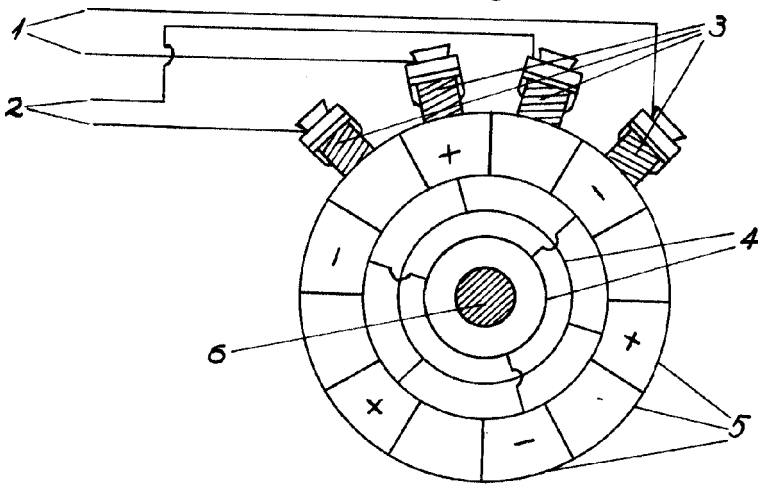
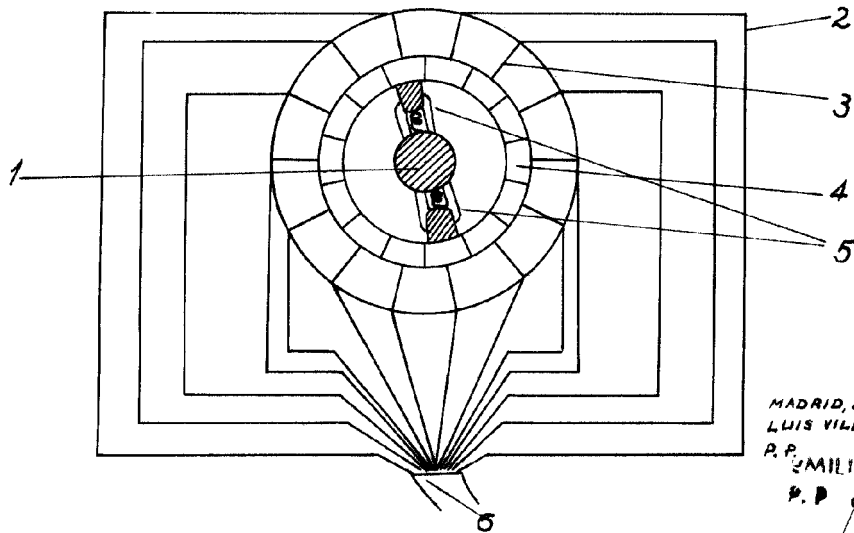

Fig. 9



MADRID, 26 JUNIO 1951
LUIS VILLARES TORRES
P. P. EMILIO GUILL SIVANI

Emilio Guill Sivani