

198493

27



Int. Cl. B60J

M O D E L O
D E
U T I L I D A D

a favor de Don José RIBES PONS, de nacionalidad española, residente en Javea (Alicante) Pasaje Pio X, escalera B, puerta 5, Puerto de Javea, por "SOPORTE PARA ESTUCHES SUMINISTRADORES DE HOJAS".

- . -

MEMORIA DESCRIPTIVA

La presente invención se refiere a un soporte para estuches suministradores de hojas de papel, tales como servilletas o pañuelos de un solo uso.

5. El uso de servilletas o pañuelos desechables es cada día más extendido, de tal forma que se hace necesario idear soportes para los estuches que contienen estos pañuelos, a fin de situarlos en lugares accesibles como puede ser en el interior de un vehículo.

10. De acuerdo con estas necesidades se ha ideado el soporte objeto de la invención, especialmente ideado

198493

27



para ser instalado en el interior de un vehículo de forma que sitúe los pañuelos en un lugar accesible y que no molesten a los ocupantes del vehículo.

5. El soporte para estuches suministradores de hojas consta esencialmente de una cubeta abierta superior e inferiormente, en cuyo interior queda retenido el estuche, con la abertura de salida de las hojas en su cara inferior, cuya cubeta está articulada a un brazo con medios de fijación y solicitada elásticamente hacia una
10. posición tope.

- Más concretamente el soporte está formado por un marco dotado de una pestaña en todo su contorno, saliente hacia el interior, en la que se apoya el estuche situado en el interior del marco, que está articulado
15. a bisagra en un brazo acodado, entre el cual y el marco se hallan dispuestos unos resortes que actúan sobre el marco para situarlo en la posición tope.

- Para la mejor comprensión de cuanto queda descrito en la presente memoria, se acompañan unos dibujos
20. en los que, tan sólo a título de ejemplo, se representa un caso práctico de realización del objeto de la invención.

- En dichos dibujos, la figura 1 es una vista en sección longitudinal del soporte en posición de reposo;
25. la figura 2 es una vista similar, si bien el soporte ha oscilado para permitir la substitución del estuche; la figura 3 es un detalle en sección transversal; y la figura 4 es una vista en perspectiva que muestra el so-

198493

27



porte montado en el techo de un vehículo.

El soporte descrito consta en los dibujos de un marco -1- dotado de una pestaña -2- que sobresale de su borde inferior y sigue todo su contorno interior.

5. En uno de los lados menores del marco se halla unida una bisagra -3-, en la que está articulado un brazo -4- con doble acodamiento, dotado en su extremo libre de un dispositivo convencional -5- para su anclaje en una superficie, en este caso concreto, el techo -6-.
10. En el mismo lado del marco -1- en el que está fijada la bisagra -3-, están anclados unos resortes helicoidales -7-, fijados a su vez al brazo -4- y que tienden a mantener al marco -1- en una posición tope.
15. En el interior del marco -1- se coloca un estuche -8- que contiene los pañuelos o servilletas -9-, los cuales sobresalen por una abertura inferior -10- del estuche.
20. El brazo -4- se fija sobre la superficie deseada, por ejemplo el techo de un vehículo, de tal forma que los resortes -7- tienden a mantener el marco en posición paralela al techo (figuras 1 y 4). Cuando es preciso substituir el estuche -8-, se hace oscilar al marco -1- alrededor de la bisagra -3-, para poder extraer el estuche agotado y colocar uno nuevo en su lugar (figura 2). Al soltar el marco, este es solicitado por los resortes -7- y vuelve a su primitiva posición.
- 25.

Al mantenerse el marco apoyado prácticamente

29478

- 4 -

198493 27



contra el techo -6-, hace que el conjunto ocupe el menor espacio posible, y a la vez evita cualquier caída fortuita del estuche.

5. Serán independientes del objeto de la invención los materiales empleados en la construcción de las distintas piezas que constituyen el dispositivo, formas y dimensiones de las mismas y cuantos detalles accesorios puedan presentarse, siempre y cuando no afecten a su esencialidad.

- . -

N O T A

10. Se reivindica como objeto del presente modelo de utilidad:-

15. 1. Soporte para estuches suministradores de hojas, caracterizado esencialmente por el hecho de que consta de una cubeta abierta superior inferiormente, con medios para la retención en su interior del estuche situado con la abertura de salida de las hojas en su cara inferior, cuya cubeta está articulada a un brazo con medios para su fijación en una superficie convencional, cuya cubeta está solicitada elásticamente hacia una posición tope determinada.

20. 2. Soporte para estuches suministradores de hojas, según la reivindicación anterior, caracterizado por el hecho de que la cubeta está formada por un marco

198493

27

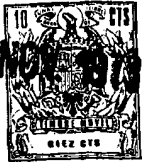

dotado de una pestaña que sobresale de su borde inferior hacia el interior sobre la que se apoya el estuche, en tanto que en el marco está fijado por lo menos un resorte unido a su vez al brazo y que tiende a situar al marco en una posición tope.

5.

3. Soporte para estuches suministradores de hojas.

La presente memoria descriptiva consta de cinco hojas foliadas escritas a máquina por una sola cara.

Barcelona, 27 de noviembre de 1973

José RIBES PONS
p.a.

FIG. 1

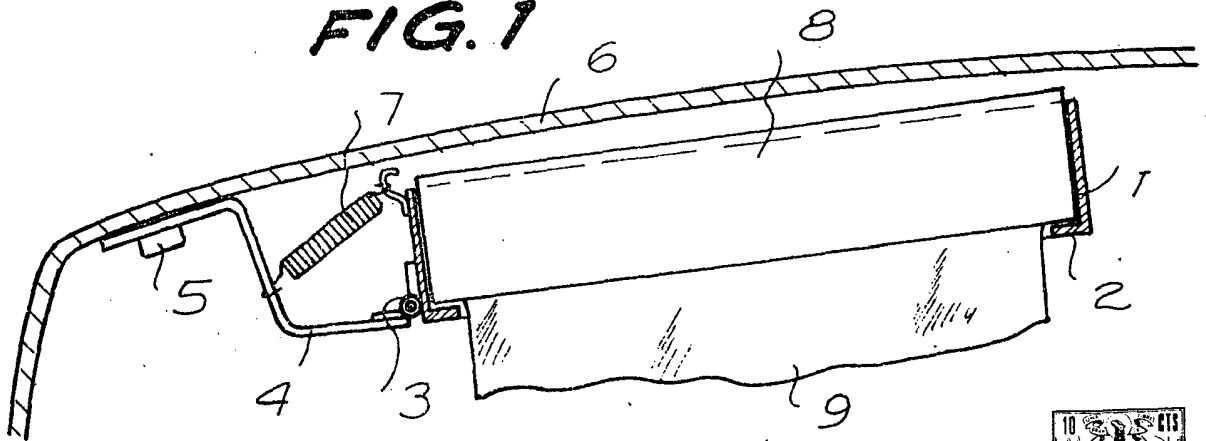

27 NOV 1973



FIG. 2

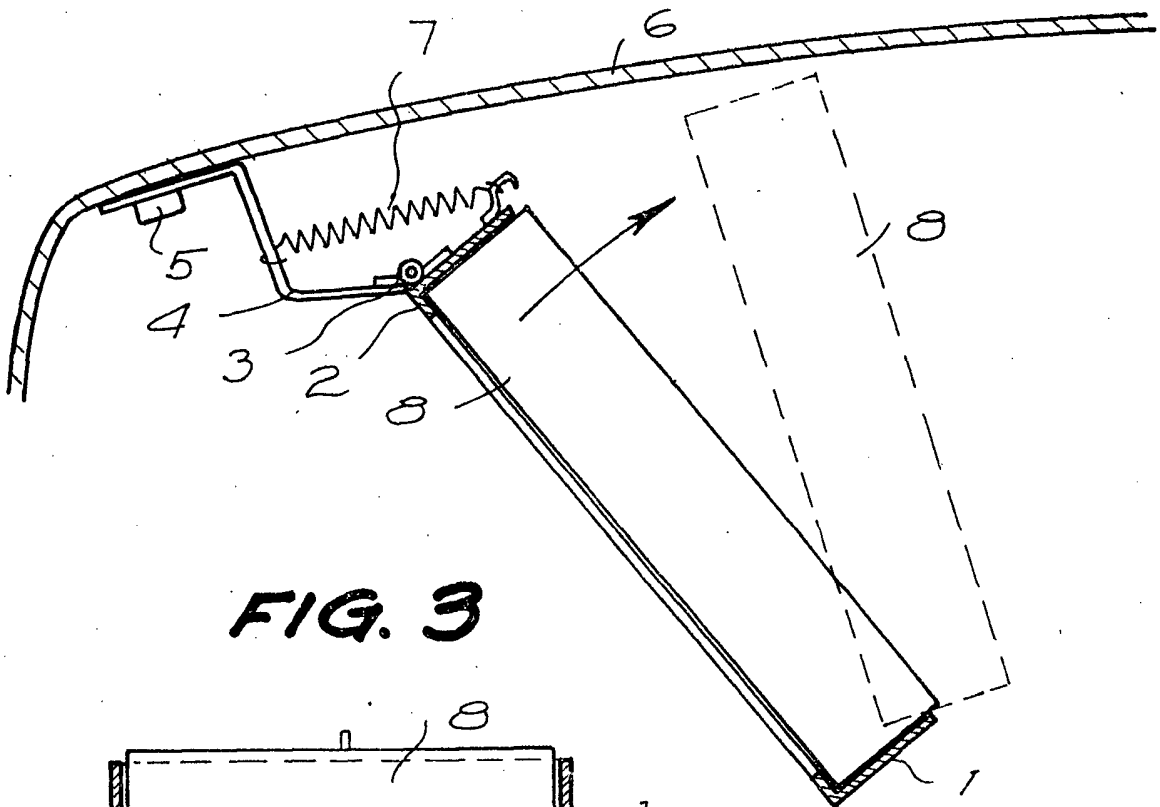
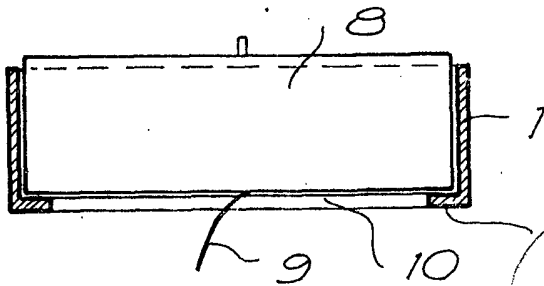

FIG. 3



Barcelona, 27 NOV. 1973
p.a.

24179/2

27 NOV 1973



FIG. 4

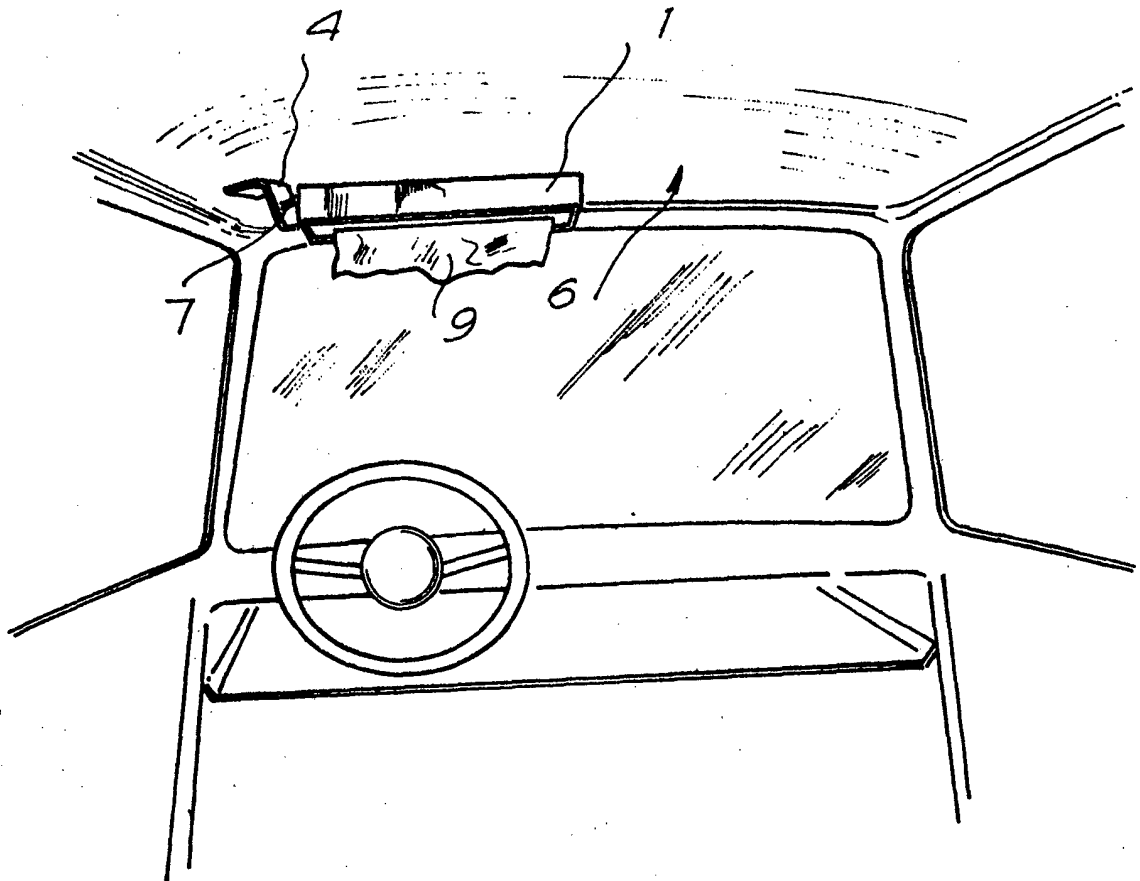

24179/2

Barcelona, 27 NOV. 1973

p.a.