

198418

19 NOV 1973

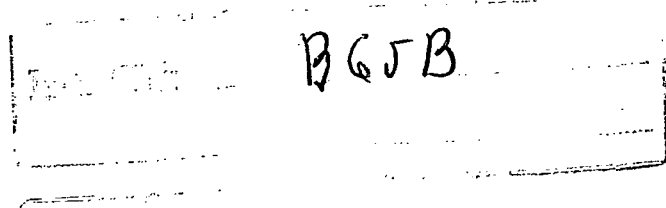
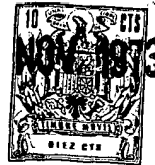

M O D E L O
D E
U T I L I D A D

a favor de MESTRE Y BALLBE, S.A., entidad española, domiciliada en Barcelona, Calle Vilá y Vilá, 85, por "ASA PARA BOLSAS".

- . -

MEMORIA DESCRIPTIVA

5. La presente invención se refiere a un asa para bolsas, mediante cuya aplicación, dadas sus especiales características, y de un modo sencillo y económico, se resuelven los problemas y defectos de que adolecen los medios que para este mismo fin se vienen aplicando hasta la fecha.

10. Las bolsas aludidas son las que están confeccionadas a base de material plástico y las que con gran profusión se emplean para las ventas en toda clase de establecimientos. En estas bolsas conocidas, el asa se realiza mediante la formación de un par de aberturas, en una zona cercana a los bor



198418



des del tramo abierto , que se corresponden en posición para permitir el paso de la mano del usuario. El principal defecto de esta realización reside en la circunstancia de que los bordes de tales aberturas quedan totalmente desprotegidos y, en consecuencia, acostumbran a rasgarse fácilmente.

5.

Con el asa objeto de la presente invención, de un modo extremadamente sencillo y económico, tal eventualidad queda descartada, lo que significa una notable mejora en la utilización de las asas del tipo que se ha descrito.

10.

La citada asa se caracteriza, en líneas generales, por el hecho de que sobre las caras externas de las láminas que forman la bolsa se hallan aplicadas unas piezas anulares de material rígido, las cuales se hallan dispuestas de modo que circundan la periferia de las aberturas que determinan la formación del asa correspondiente.

15.

Los dibujos adjuntos muestran tan sólo a título de ejemplo, no limitativo del alcance de la presente invención, un caso práctico de realización de un asa según las características descritas.

20.

En dichos dibujos, la figura 1 muestra una vista en perspectiva de un despiece del asa; la figura 2 es también un despiece, pero visto en sección longitudinal; la figura 3 es una vista en perspectiva del asa en posición de uso; y la figura 4 es una sección longitudinal.

25.

Así, pues, según la representación de los dibujos, que responden a una realización preferida, el objeto de la presente invención es especialmente aplicable al tipo de asa que está constituido por las aberturas -1-, de forma arriño-



198418

nada, efectuadas, posicionalmente correspondientes, en zonas contiguas a los bordes de la abertura de la bolsa -2-.

5. El asa que se describe se caracteriza por el hecho de estar constituida por las piezas anulares -3-, formadas por un material rígido, tal como un plástico apropiado, cuya forma de segmento circular determina la formación del relieve externo -4- y el plano interno -5-.

10. Estas piezas -3- se hallan aplicadas sobre las superficies externas de la bolsa -2-, colocadas de modo que circundan el perímetro de las aberturas -1-, de lo que se deduce que tales piezas -3- deben poseer la misma forma arriñonada.

15. La aplicación de las piezas -3- se efectúa por su zona plana -5-, en la que están formados los pequeños relieves -6- que forman una superficie irregular que facilita la fijación de las piezas -3- tanto si se emplea un adhesivo como si el medio escogido es el de termosoldadura.

20. Como puede deducirse de lo anteriormente descrito, la disposición de las piezas anulares -3- proporciona a los bordes de las aberturas -1- un notable refuerzo, impidiendo las rasgaduras de los mismos, a las que se ha hecho alusión en la nota introductoria de la presente memoria, incluso en aquellas circunstancias en que el contenido de la bolsa -2- sea ligeramente pesado, al mismo tiempo que al complementar-
25. se forman un conjunto que se adapte a la mano del usuario.

Serán independientes del objeto de la presente invención los materiales empleados en los distintos elementos constitutivos del asa para bolsas, así como las formas y di-

198418



mensiones, tanto absolutas como relativas, de los mismos, y, en consecuencia, todo cuanto no afecte a su esencialidad.

- . -

N O T A

Se reivindica como objeto del presente modelo de utilidad:

5. 1. Asa para bolsas, del tipo que comprenden unas aberturas formadas adyacentemente a los bordes de la emboadura de la bolsa en posición correspondiente, que se caracteriza por el hecho de que sobre las superficies externas de las láminas que forman la bolsa se hallan aplicadas
10. unas piezas anulares de material rígido, las cuales se hallan dispuestas de modo que circundan la periferia de las aberturas que determinan la formación del asa, proporcionando rigidez a sus bordes.
15. 2. Asa para bolsas, según la reivindicación 1, caracterizada por el hecho de que las piezas anulares poseen por lo menos parcialmente una sección de perfil redondeado, formando un relieve externo y una zona plana interna que es la de aplicación, siendo ambas piezas susceptibles de complementarse para formar un conjunto que se adapta a la mano del
20. usuario.
3. Asa para bolsas.

La presente memoria descriptiva consta de cinco

41275

- 5 -



198418

19

hojas foliadas escritas a máquina por una sola cara.

Barcelona, 19 de noviembre de 1973

MESTRE Y BALLBE, S.A.

p.a.

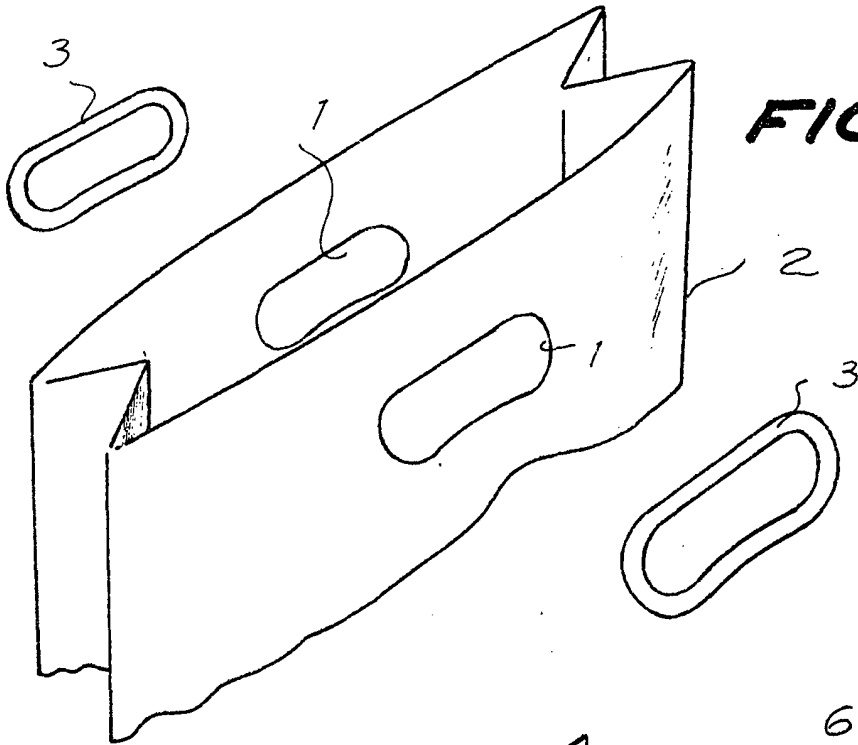

FIG. 1

FIG. 2

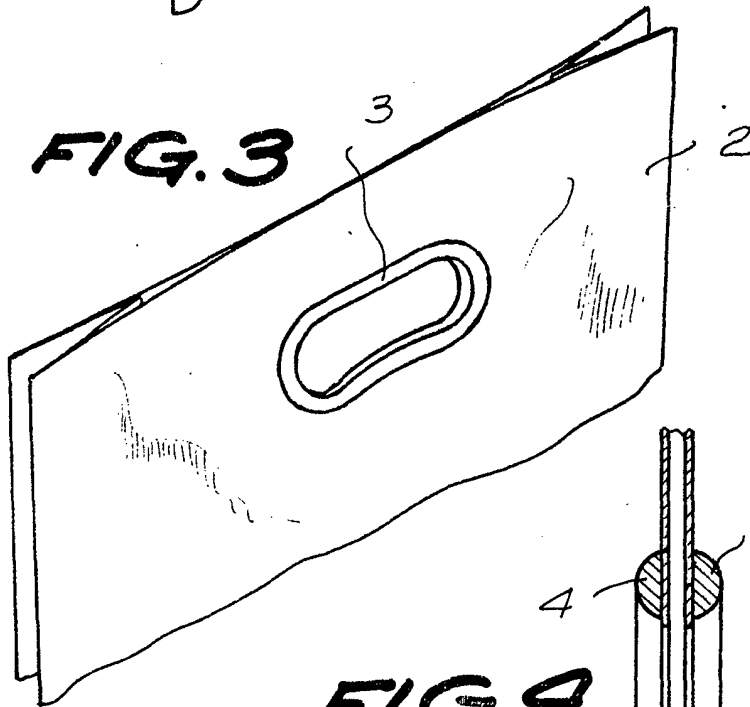

FIG. 3

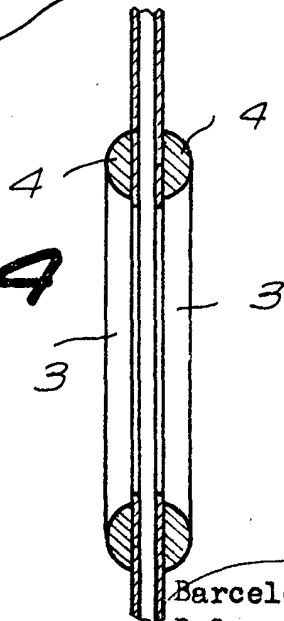
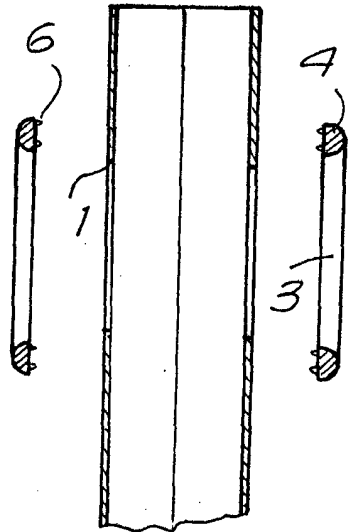

FIG. 4

Barcelona, 19 novembre 1973
p.a.

24189/1