

MALA REPRODUCCION  
POR DEFECTO DEL ORIGINAL

198381

=9



198381

D. Juan Sorina Usón, de nacionalidad española, domiciliado en Barcelona, Avda. General Sanjurjo nº 7, solicita registrar una patente de invención, por 20 años, para España y sus Colonias, que se refiere a "PERFECCIONAMIENTOS INTRODUCIDOS EN LA LUBRIFICACION DE LOS ORGANOS MOVILES DE LOS MOTORES DIESEL" Clase 24, Grupo 3º del Nomenclator.-

- - - -

La presente solicitud de patente de invención tiene por objeto dar a conocer y reivindicar la absoluta novedad de unos perfeccionamientos introducidos en el sistema de lubricación de los órganos móviles de los motores Diesel, gracias a los cuales se logra un mayor rendimiento del motor y gran economía en el consumo de lubricante, ya que éste es constantemente refrigerado y purificado, al pasar a través de unos filtros que eliminan todas las impurezas que haya podido arrastrar durante el ciclo de lubricación.-

5

10

La novedad esencial de este nuevo sistema de lubricación de los motores Diesel, estriba en que el carter no contiene depósito de aceite, sino que el lubricante se reúne en un depósito inferior, situado en la base del motor, desde el cual es aspirado por una bomba, para ser inyectado, en forma de chorro, contra las partes a lubricar, cayendo luego en el fondo del carter, de donde es aspirado por otra bomba, para obligarlo a pasar a través de unos filtros purificadores, y finalmente al depósito inferior, que solo contiene aceite limpio.-

15

20

En los dibujos adjuntos, que forman parte integrante -



198381

de la presente memoria descriptiva, se representa, a título de ejemplo, una aplicación de los citados perfeccionamientos a un motor Diesel, de reducida potencia.-

Dichos dibujos muestran:

25

Fig. 1, una vista frontal de un motor Diesel parcialmente seccionado para que pueda apreciarse la disposición del depósito recolector del lubricante, así como el lugar que ocupan los filtros regeneradores del aceite.-

30

Fig. 2, una vista lateral del motor representado en Fig. 1, igualmente seccionada.-

Haciendo referencia a los citados dibujos, pasamos a detallar las partes del motor que han sido objeto de mejora, describiendo, al mismo tiempo, el circuito que sigue el líquido lubricante, y los medios previstos para la refrigeración del mismo.-

35

Junto a la base del motor y debajo del carter -C-, que podríamos llamar seco, se halla un depósito -1- que contiene el aceite lubricante -A-. Por encima del nivel de dicho líquido se hallan unos filtros -2-, de tipo adecuado a la clase del lubricante que se desea filtrar.-

40

El aceite es recogido del fondo del depósito -1- por un tubo -3-, que lo conduce hacia la bomba aspirante e impulso -4-, que luego lo impulsa, a través del tubo -5-, hacia el distribuidor -6-, del cual sale para ser dirigido hacia el carter, pasando por un tubo -7- que comunica con la zona central -C- del motor, donde se hallan sus principales órganos móviles.-

45

El aceite, u otro líquido lubricante, al salir del depósito -1-, sigue el circuito indicado por las flechas -a-a'-a"-, siendo dirigido, bajo presión, contra la superficie de los órganos móviles que ha de lubricar, para caer luego al fondo del carter, de donde es recogido por otra -

50



55

bomba -4'-. La circulación del aceite a purificar, tiene lugar al propio tiempo que su inyección, mediante la referida bomba -4'-, de la que parte otro tubo -8-, que conduce el lubricante hacia el distribuidor -6- y de éste, a través del tubo -9-, hacia los filtros -2-, pasando, una vez filtrado, a mantener el nivel -A- del aceite limpio contenido en el depósito -1-, siguiendo el circuito marcado por las flechas -b-b'- del dibujo de referencia.-

60

La doble circulación forzada del lubricante activa la refrigeración parcial del mismo, la cual es completada por la disposición de un tubo -10-, que atraviesa el depósito -1 del aceite, por el interior del cual pasa la corriente de agua refrigeradora del motor.-

65

A fin de que la circulación del aceite sea regular, e impedir la formación de burbujas en el interior del depósito -1-, se mantiene la misma presión sobre el nivel del aceite, que en el interior del carter, mediante un tubo -11- que comunica el depósito -1- con el carter.-

70

Este nuevo sistema de refrigeración y purificación simultánea del aceite, ofrece la ventaja de que el lubricante, cuando llega el momento de ejercer su función sobre las partes a lubricar, está en perfectas condiciones de limpieza y temperatura, que son las óptimas para un buen rendimiento del motor.-

75

Naturalmente que la forma, dimensiones, disposición y arreglo del conjunto y de cada una de las partes que integran el nuevo sistema de lubricación de motores Diesel, que acabamos de describir, podrán variar y sufrir todas aquellas modificaciones que se estimen convenientes, para adaptarlas a los diversos tipos de motores, a los que puedan ser aplicables los perfeccionamientos que se patentan.-

80

198381

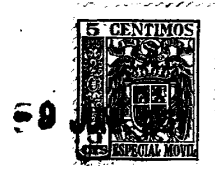

85

La patente de invención por "Perfeccionamientos introducidos en la lubricación de los órganos móviles de los motores Diesel", cuyo privilegio de explotación en España, sus Colonias y Protectorado, se solicita por un periodo de 20 años, recaerá sobre las particularidades que se concretan en las siguientes

90

REIVINDICACIONES

95

1ª.- "PERFECCIONAMIENTOS INTRODUCIDOS EN LA LUBRIFICACION DE LOS ORGANOS MOVILES DE LOS MOTORES DIESEL" caracterizados por el hecho de que para lograr un mayor rendimiento del motor y gran economía en el consumo del lubricante éste es constantemente filtrado y refrigerado, obligándolo a seguir dos circuitos de circulación distintos, de modo que el lubricante limpio, que está contenido en un depósito situado en la parte inferior del motor e independiente del carter, es aspirado por una bomba para ser inyectado, en forma de chorro, contra las partes a lubricar, cayendo luego en el fondo del carter, de donde es extraído por otra bomba que le obliga a pasar por unos filtros, situados en la parte superior del depósito que contiene el lubricante limpio.-

100

105

2ª.- "PERFECCIONAMIENTOS INTRODUCIDOS EN LA LUBRIFICACION DE LOS ORGANOS MOVILES DE LOS MOTORES DIESEL", según la primera reivindicación, caracterizados por el hecho de que para refrigerar constantemente el lubricante limpio, el depósito que lo contiene es atravesado por un tubo, por cuyo interior pasa la corriente de agua refrigeradora del motor.-

110

3ª.- "PERFECCIONAMIENTOS INTRODUCIDOS EN LA LUBRIFICACION DE LOS ORGANOS MOVILES DE LOS MOTORES DIESEL", según -

198381



115 las reivindicaciones precedentes, caracterizado por el hecho  
de que a fin de que la circulación del lubricante sea de -  
velocidad regular e impedir la formación de burbujas, se man-  
tiene, sobre el nivel del líquido, la misma presión que exis-  
te en el interior del carter, estableciéndose la comunica- -  
ción entre el depósito del lubricante limpio y el carter -  
120 por un tubo.-

4ª.-"PERFECCIONAMIENTOS INTRODUCIDOS EN LA LUBRIFICA- +  
CION DE LOS ORGANOS MOVILES DE LOS MOTORES DIESEES".- Tal como  
se ha descrito y demostrado en los dibujos adjuntos.-

Consta de cinco hojas, foliadas y mecanografiadas por -  
125 una sola cara.-

Barcelona a 9 de Junio de 1951.

P.A. de D. Juan Soriano Usón.-

Fig. 1

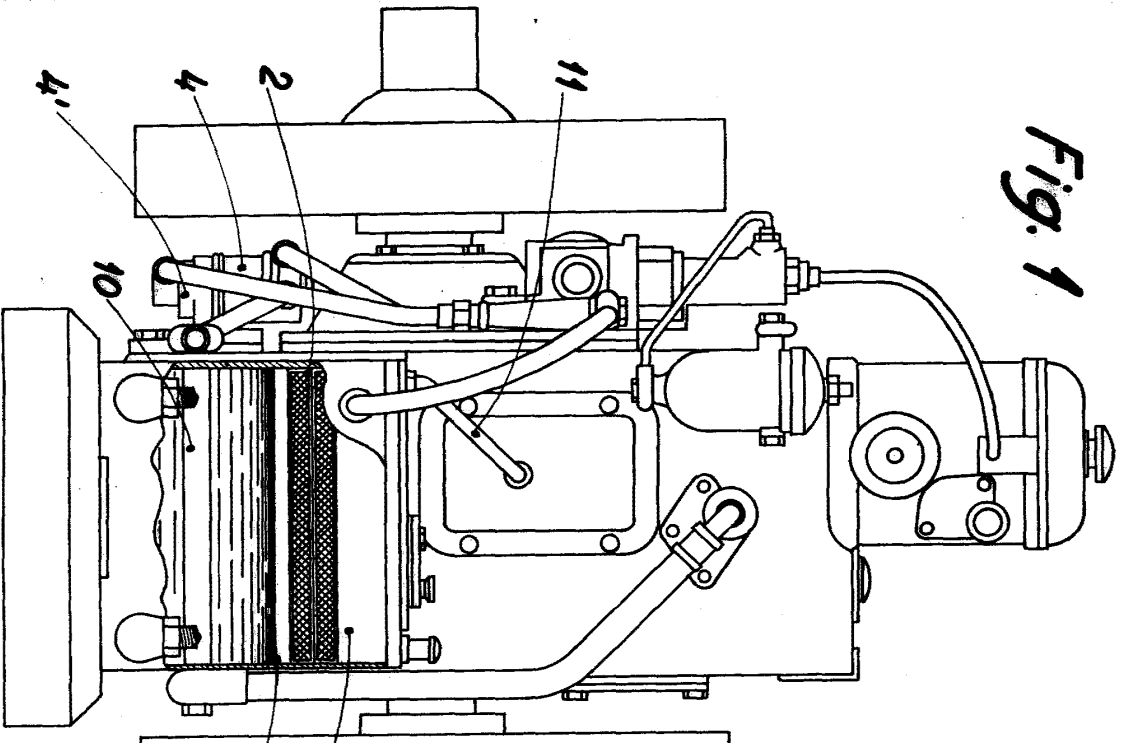
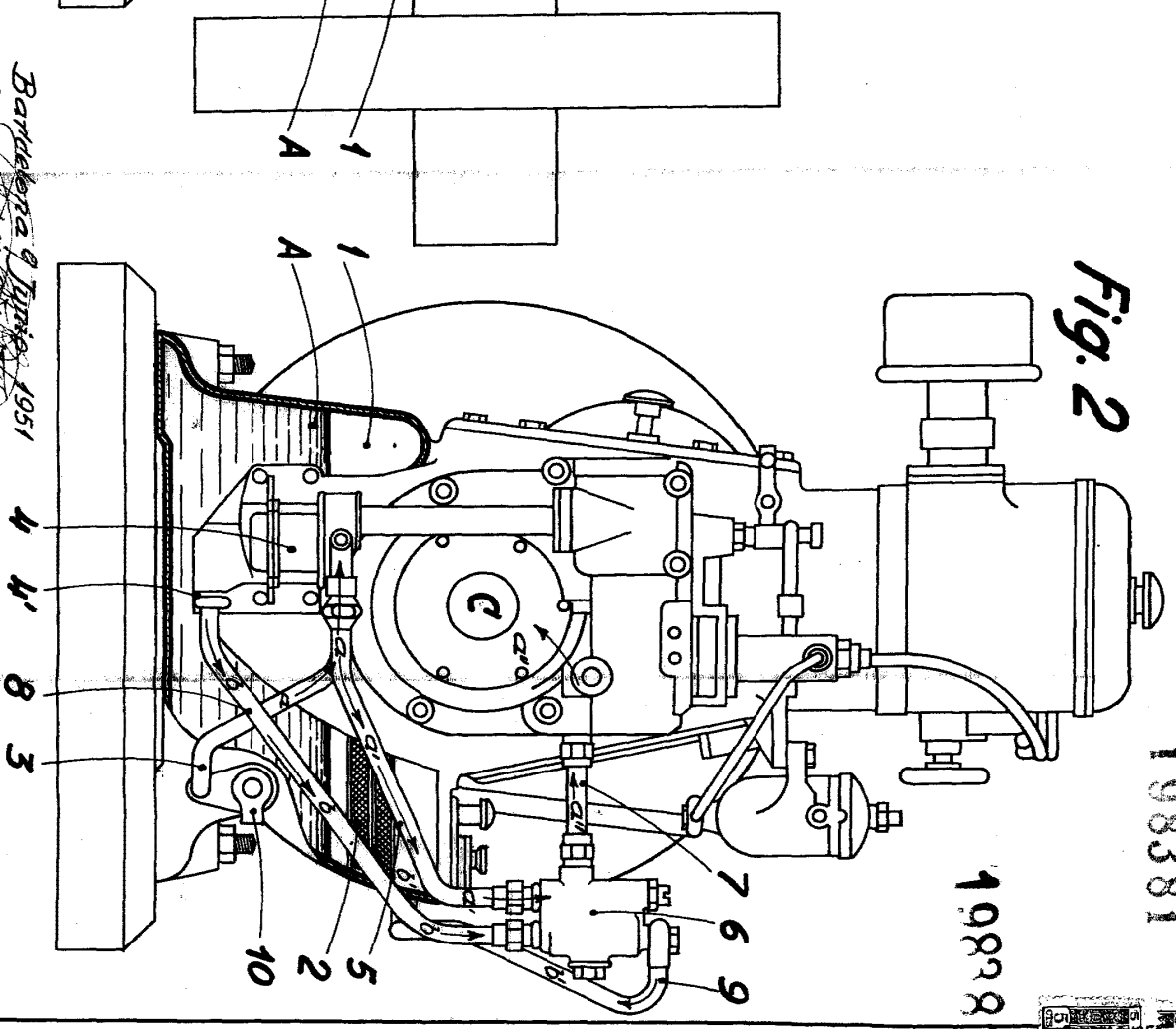

Fig. 2



198381

198281



Escala variable

Bandoena 9 Mayo 1951  
 P.A. ~~110000~~  
 Juan B. Fortina Ridaura