

198254

198254

MALA REPRODUCCION  
POR DEFECTO DEL ORIGINAL

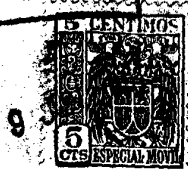

MEMORIA DESCRIPTIVA

---

Correspondiente a la solicitud de registro de una Patente de Invención que, por veinte años, se solicita para España y sus Colonias, a favor de Don Gerardo LOPEZ ALVAREZ, de nacionalidad española, residente en Madrid, calle del General Alvarez de Castro número 41,

p o r

" PERFECCIONAMIENTOS EN EL PROCEDIMIENTO DE FABRICACION DE CARPINTERIA METALICA "

---

Las reconocidas ventajas de la carpintería metálica quedan considerablemente disminuidas por algunos inconvenientes, que limitan notablemente su uso.

Entre tales inconvenientes se destacan principalmente el excesivo coste, por la gran cantidad de material y mano de obra que requiere; su peso excesivo, innecesario en puertas y ventanas que no requieren una excepcional resistencia; y deficiente y complicada sujeción del cerco a la obra de fábrica.

Para evitar tales inconvenientes, se han ideado los per-

198254

- 2 -



feccionamientos objeto de la presente Memoria descriptiva, y de los cuales se representa un posible ejemplo de realización de una puerta, en los dibujos adjuntos.

15 El cerco (1) se construye por troquelado de una chapa ó pletina metálica, para obtener el perfil deseado, trás lo cual se procede a cortar los perfiles resultantes a las longitudes adecuadas para la formación del dintel y las jambas que se unirán, en escuadra, mediante soldadura, por ejemplo, y dejando una pestaña lateral, a lo largo del perfil, provista de perforaciones (2), para su fijación al muro, mediante  
20 una capa de cemento, que pasará a través de las mismas, con lo cual la fuerza no se ejerce sólo en puntos aislados, sino uniformemente, y se hacen innecesarias las perforaciones del tabique, para la introducción de garras, según el procedimiento ordinario.  
25

La puerta propiamente dicha se arma sobre unos travesaños de madera (3), dispuestos convenientemente, -en aspa en el ejemplo del dibujo-, que se recubren con tableros de madera contrachapada (4), de espesor adecuado, que dejarán entre ellos y los travesaños unas espacios huecos que forman cámaras (5), de aislamiento térmico y acústico, y contribuyen a disminuir considerablemente el peso de la puerta.  
30

Los bordes de los tableros (4), debidamente fijos sobre los travesaños ó peñazos (3), se recubren con perfiles bígulares en U, que, como en el caso del cerco, se recortan y se unen en escuadra, prodeciéndose seguidamente al acabado con pintura duco ú otra apropiada a los motivos decorativos de la habitación.  
35

Claro está que los perfeccionamientos descritos, obvían los inconvenientes anteriormente apuntados, y que los mismos no se alteran por modificaciones secundarias en materia, di  
40

198254

- 3 -



mensiones y detalles de forma, más de tipo decorativo que --  
constructivo esencialmente.

N O T A

45     **EN RESUMEN:** La patente de invención que, por veinte años, --  
se solicita para España y sus Colonias, ha de recaer sobre --  
Las siguientes reivindicaciones:

1ª:- " PERFECCIONAMIENTOS EN EL PROCEDIMIENTO DE FABRICA--  
CION DE CARPINTERIA METALICA ", caracterizados porque del --  
50     cerco, constituido por perfiles de chapa troquelada, sobresa  
le una pestaña, provista de perforaciones para su fijación --  
con cemento al muro ó tabique, con lo cual la fuerza no se --  
ejerce sólo en puntos aislados, sino uniformemente, y se ha--  
cen innecesarias las perforaciones del tabique, para la intro  
55     ducción de garras, según el procedimiento ordinario.

2ª:- " PERFECCIONAMIENTOS EN EL PROCEDIMIENTO DE FABRICA--  
CION DE CARPINTERIA METALICA ", según reivindicación 1ª, ca--  
racterizados porque la puerta propiamente dicha se forma fi--  
jando, sobre travesaños ó peinaos convenientemente dispues--  
60     tos, tableros de madera contrachapada, que se recubren late--  
ralmente con perfiles biángulares, que forman una cámara de  
aislamiento térmico y acústico, al mismo tiempo que se logra  
disminuir el peso de la puerta considerablemente.

3ª:- Por último, se reivindica como objeto sobre el que ha  
65     de recaer la presente patente de invención que, por veinte  
años, se solicita,-----

p o r

" PERFECCIONAMIENTOS EN EL PROCEDIMIENTO DE FABRICACION DE  
CARPINTERIA METALICA ".

70     Todo conforme queda expresado en la presente Memoria des--  
criptiva que consta de tres páginas escritas a máquina por  
una sólo cara y plano que se acompaña.

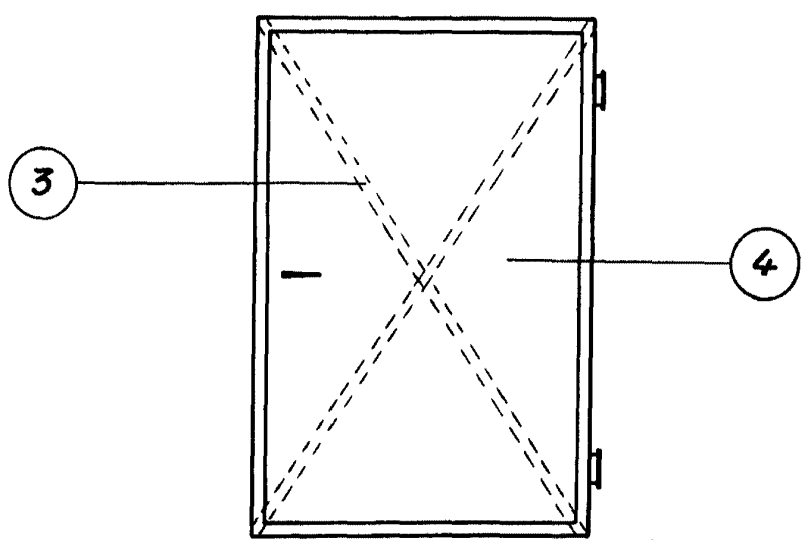
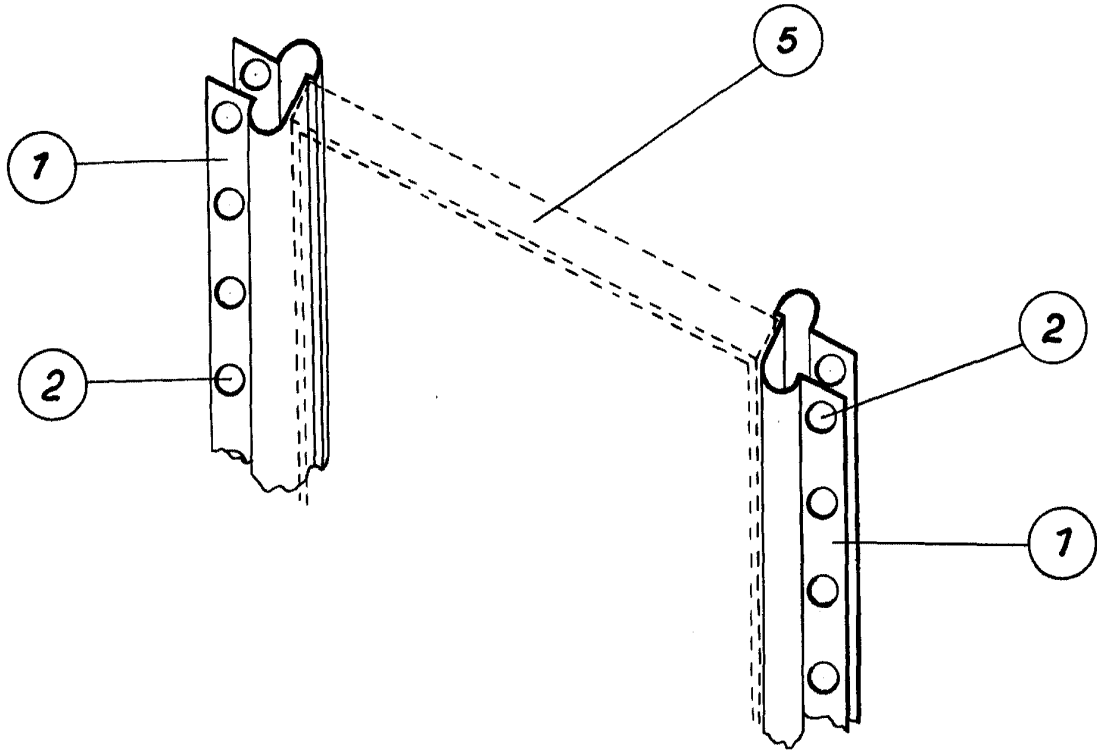

ESCALA VARIABLE  
MADRID, 9 DE JUNIO 1951  
P.A.