

20178

12 NOV.



198243

|          |         |
|----------|---------|
| Inventor | B G S D |
|          |         |
|          |         |

MODELO DE UTILIDAD

por 20 años

por "CIERRE MEJORADO PARA ENVASES", a favor de NUEVOS DE SARROLLOS, S.A. "N.U.D.E.S.A.", de nacionalidad española, domiciliada en SABADELL (Barcelona), Gerona, 210.

=====

MEMORIA DESCRIPTIVA

La presente memoria descriptiva y los dibujos complementarios adjuntos hacen referencia a un cierre mejorado para envases, destinados principalmente a contener productos alimenticios para los que se requiera, a efectos de conservación, una perfecta estanqueidad y para todos aquéllos, en general, que de acuerdo con su función necesiten estar dotados de un cierre hermético.

Este cierre mejorado para envases presenta ventajas interesantes por su sencillez, facilidad de apertura y subsiguiente separación, sin precisarse para ello ningún útil ni instrumento especial. Asimismo este cierre es de uso repetitivo, toda vez que en las sucesivas extracciones no queda inutilizado. Ello resulta muy práctico en el supuesto de que no se consuma la totalidad del contenido del envase, pudiéndose por tanto, restituir al

78

- 2 -

198243

12 NOV



mismo la estanqueidad inicial.

Este cierre se realizará preferentemente en material de estructura laminar, semirrígido y de la misma naturaleza que el propio envase, tal como plástico o de características similares, dotado de cierta flexibilidad.

El cierre mejorado para envases, objeto del presente Modelo de Utilidad, consiste en una tapa constituida por una lámina de configuración circular, de cuya periferia parte una pared cilíndrica circundante, ortogonal al plano definido por la lámina, de escasa altura y terminando en una aleta plana, dirigida radialmente hacia el exterior, doblándose en su borde según un tramo paralelo a la pared cilíndrica. Esta aproximadamente en su parte media presenta una zona ligeramente adentrada en conjugación con otra zona, practicada en la pared del envase y con objeto de conseguir la estanqueidad de cierre, en colaboración con la condición elástica del material constituyente.

Para una mejor comprensión de las características generales que concurren en este cierre mejorado para envases, se acompañan a la presente memoria unos dibujos descriptivos, en los que se ha representado un caso práctico de realización del mismo, según los principios de las reivindicaciones, con la particularidad de que las figuras diseñadas deberán ser observadas en sentido amplio y general, y sin carácter restrictivo alguno, dada su condición meramente informativa.

En los dibujos:

La figura 1 es una representación, vista en sección principal, del cierre mejorado para envases, objeto



del presente Modelo de Utilidad.

La figura 2 es una representación, vista asimétrica en sección principal, de este cierre mejorado, separado de la embocadura del envase, en la cual va aplicado.

5. Al objeto de facilitar la localización de las distintas partes constitutivas en este cierre mejorado para envases, se han situado números en las figuras, relacionados con las descripciones que se realizan a continuación.

10. Este cierre comprende una tapa -1-, constituida por un fondo laminar -2- de configuración circular, de cuya periferia parte una pared cilíndrica -3-, circundante y ortogonal al plano definido por el fondo -2- y terminando en una aleta -4- plana, dirigida radialmente hacia el

15. exterior, plegada en su borde según un faldón -5-, de escasa altura y paralelo a la pared -3-. Los nervios en media caña -6-, previstos en el fondo -2-, tienen por objeto aumentar la rigidez del conjunto.

20. La zona adentrada -7- practicada en la parte media de la pared -3-, en conjugación con la zona -8- prevista en la pared lateral del envase -9-, consigue un cierre estanco. El contorno periférico de la embocadura del envase define un reborde exterior -10-, destinado a facilitar la disposición de la tapa de cierre.

25. Todo cuanto no afecte, altere, cambie o modifique la esencia del cierre descrito, será variable a los efectos del actual Modelo.

N O T A.

30. Se reivindica como objeto de este registro por Modelo de Utilidad:

29478

- 4 - 198243 12



- 1.- Cierre mejorado para envases, del tipo de los que comprenden una tapa de cubricion destinada a encajar en la embocadura del envase, caracterizado esencialmente porque la tapa define un fondo laminar plano, dotado de
5. nervios de rigidez y de cuya periferia parte una pared lateral, ortogonal al plano del fondo, en cuya parte media se ha practicado una zona ligeramente adentrada en conjugacion con otra prevista en la pared del envase, terminando esta segun un reborde sobre el que asienta la tapa, a cuyo
10. efecto la pared lateral de la tapa determina superiormente una aleta plana, dirigida radialmente hacia el exterior, con su borde doblado segun un faldon de escasa altura.

- Sean cuales fueren las circunstancias que concurran en la esencialidad del Modelo de Utilidad, definido
15. en la anterior reivindicacion, cuyo objeto es:

2.- "CIERRE MEJORADO PARA ENVASES".

Consta la presente memoria de cuatro hojas foliadas, mecanografiadas por una sola cara y de los dibujos unidos a la misma.

20. Barcelona, 12 NOV. 1973

P.A. de NUEVOS DESARROLLOS, S.A. "N.U.D.E.S.A."

DV/mm.

FIG. 1

198243

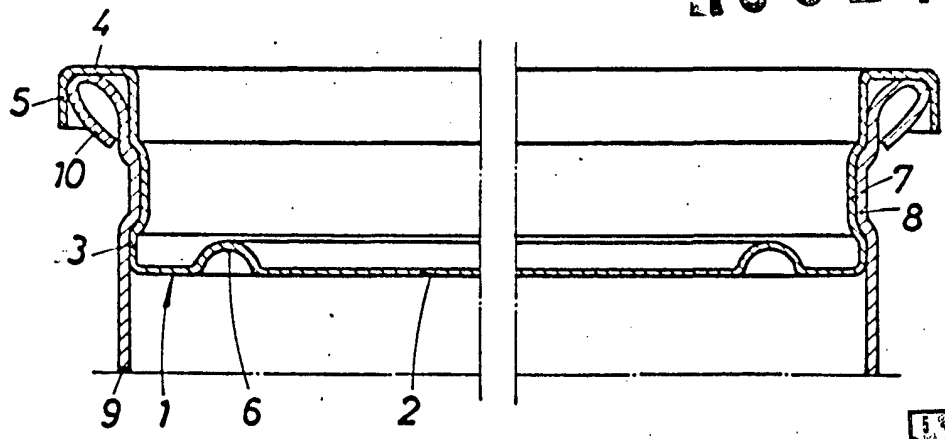
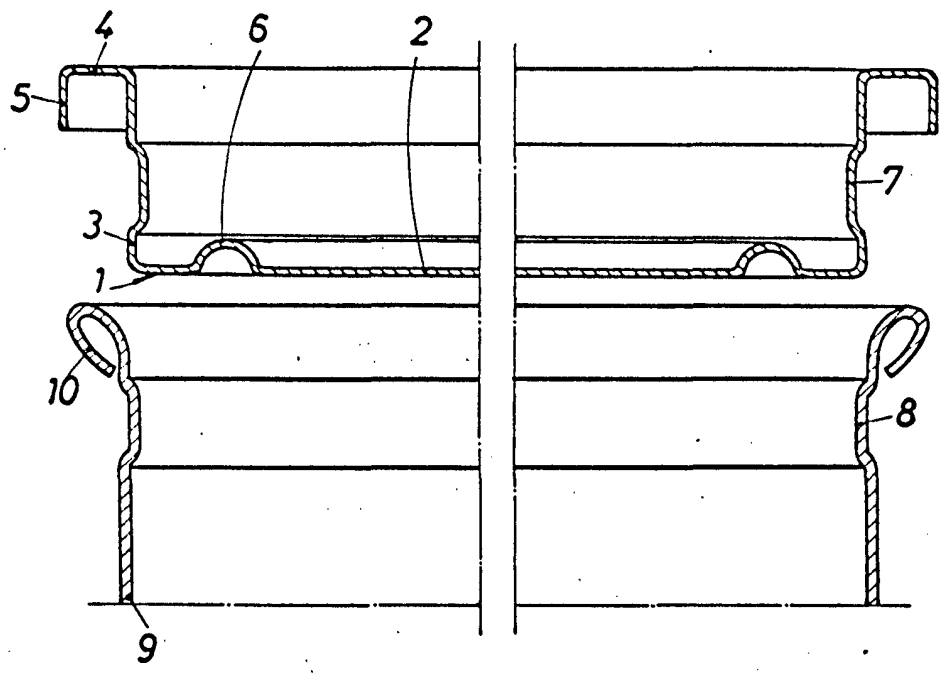

FIG. 2

12



BARCELONA,  
P.A.

12 NOV. 1973

A handwritten signature or mark, possibly a stylized name, located below the date.

ESCALA VARIABLE