

6-5-76

198155



29 NOV. 1976

Int. Cl.:	A47B

MODELO DE UTILIDAD

por 20 años

A favor de D. JOSE MUSTE CLOFENT, de nacionalidad española,
residente en BARCELONA, Elcano, 62 bis. - - - - -
por: "CONJUNTO MODULAR PARA LA CONSTRUCCION DE MUEBLES".- -

MEMORIA DESCRIPTIVA

5 Se refiere el presente modelo de utilidad a un
conjunto modular para la construcción de muebles que se
caracteriza por su sencillez y originalidad así como por
la versatilidad que permite en la ejecución de muebles
muy diversos.

10 En esencia, está constituido por una serie de
elementos modulares, tales como bastidores rectangulares,
soportes en "U" invertida, pilarillos y departamentos, a
modo de cajón simple, doble, múltiple, compartimentado,



29 NOV 1975

en forma de mueble-bar, etc., con cuyos elementos en disposiciones combinadas se puede dar lugar a una gran variedad de muebles.

5 También es importante la simplicidad y sencillez de los medios de unión entre aquellos elementos, en algunos casos a base de anclaje por pivotes y orificios, en otros por encaje directo a presión de pivotes, y por último a base de tornillos contrapuestos.

10 Con el fin de facilitar la explicación, se acompaña a la presente memoria descriptiva una hoja de dibujos en la que se ha representado un caso práctico de realización, el cual se cita sólo a título de ejemplo no limitativo del alcance del presente modelo de utilidad.

En dichos dibujos:

15 La figura 1 es una vista en perspectiva y despiece de un armazón de dos pisos ejecutado según el presente conjunto modular.

La figura 2 muestra otro armazón realizado según el modelo, pero en este caso de un solo piso, y con tablero superior.

20 Las figuras 3 y 4 representan otros tantos muebles realizados con el actual conjunto, una vez colocados los departamentos, y respectivamente en correspondencia con los armazones de las figuras 1 y 2.

25 La figura 6 muestra un detalle en sección de la forma de los asideros para las puertas de los departamentos.

La figura 5 es otro detalle en sección de la unión entre departamentos colaterales.

30 Según tales figuras, el conjunto modular para

6-8-78

198155



la construcción de muebles objeto del presente modelo de utilidad está constituido por unos bastidores rectangulares -1- provistos de travesaños -2- de refuerzo, así como de orificios -3- de encaje de clavillas -4- salientes de soportes -5- en "U" invertidas o pilarillos separadores -6- entre bastidores, reforzándose la unión con un tornillo pasante adicional -7-. Asimismo los bastidores -1- disponen de otros orificios -8- para encaje a presión de tetones -9- salientes inferiormente de los tableros superiores -10- del mueble, que pueden incorporar un refuerzo embellecedor -11- en sus laterales mayores a modo de perfil metálico.

Entre los compartimientos a determinar entre tales bastidores -1- pueden colocarse bloques-mueble -12- de tipo convencional, o con múltiples cajones -13- o en forma de mueble-bar, etc. La unión entre estos bloques -12- se realiza por juegos de tornillo-tuerca -14-14a- contrapuestos.

Por último, los asideros de las puertas -15- de los bloques -12-, cuando estos las incorporen, se realizan a base de un perfil en "T" -16- que ocupa un rebaje de la zona superior y posterior de la misma puerta -15-, tal como se ilustra en la figura 6.

El modelo, dentro de su esencialidad, puede ser llevado a la práctica en otras formas de realización que difieran sólo en detalle de la indicada únicamente a título de ejemplo, a las cuales alcanzará igualmente la protección que se recaba. Podrá, pues, fabricarse este conjunto modular para la construcción de muebles en cualquier forma y tamaño, con los medios y materiales

198155

- 4 -



más adecuados, y con los accesorios más convenientes, por quedar todo ello comprendido en el espíritu de las siguientes reivindicaciones.

N O T A

5 Se reivindica como objeto del presente modelo de utilidad:

1. - Conjunto modular para la construcción de muebles, caracterizado esencialmente por comprender un juego de bastidores rectangulares para su disposición horizontal y elementos de soporte en U rectangular invertida y pilarillos para su disposición vertical, y por constituir con unas y otras piezas armazones para muebles con departamentos según dos o más de ellos laterales y en uno o más pisos, formando los antedichos bastidores los marcos de la base y del techo del mueble o de la base y de los planos intermedios del mismo, y constituyendo los elementos de soporte verticales los marcos de las separaciones entre departamentos colaterales.

2. - Conjunto modular para la construcción de muebles, según la anterior reivindicación, caracterizado porque la fijación entre los bastidores y los elementos de soporte se realiza por introducción de pivotes de una de estas piezas en orificios de la otra y afianzamiento mediante tornillo pasante por uno de ellos y roscable en el otro.

3. - CONJUNTO MODULAR PARA LA CONSTRUCCION DE MUEBLES.

198155

- 5 -



Consta la presente memoria descriptiva de cinco hojas mecanografiadas, foliadas, numeradas y escritas por una sola cara, acompañada de una lámina de dibujos.

Madrid, a 29 de Noviembre de 1973

JOSE MUSTE CLOFENT

P. A.

MANUEL DE RAFAEL

P. P.

198155

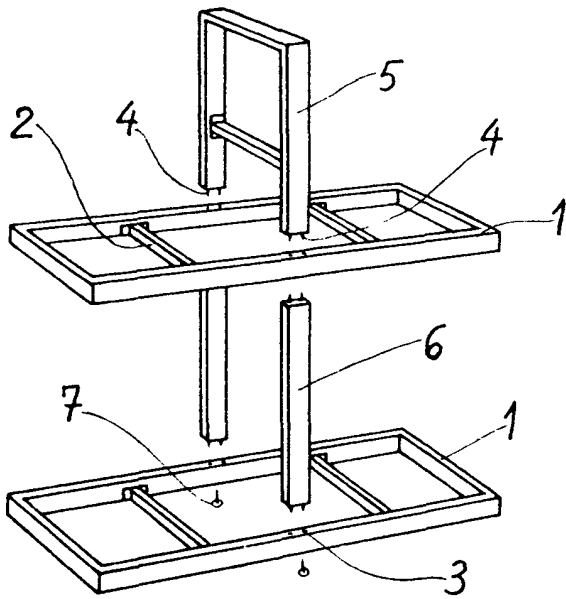

Fig. 1

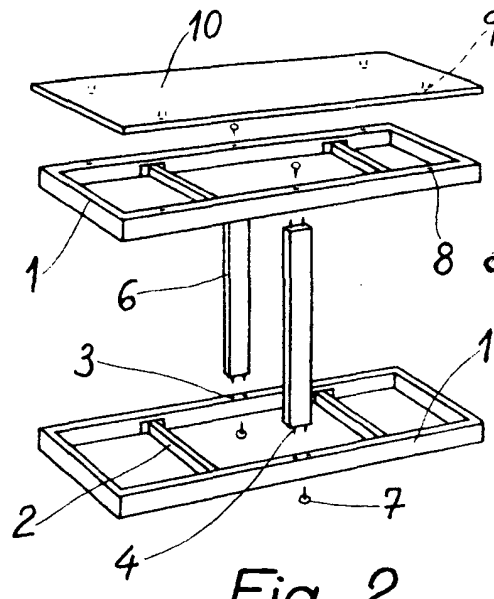

Fig. 2

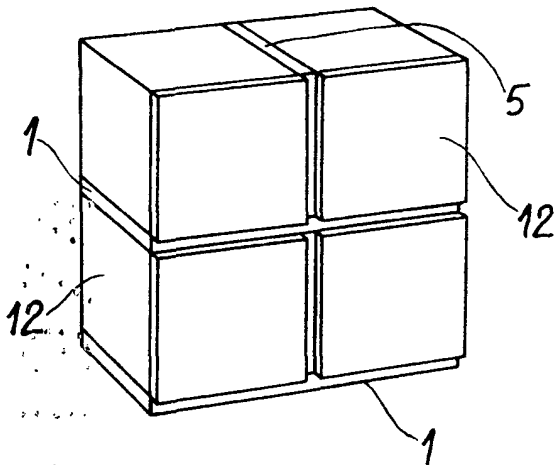

Fig. 3

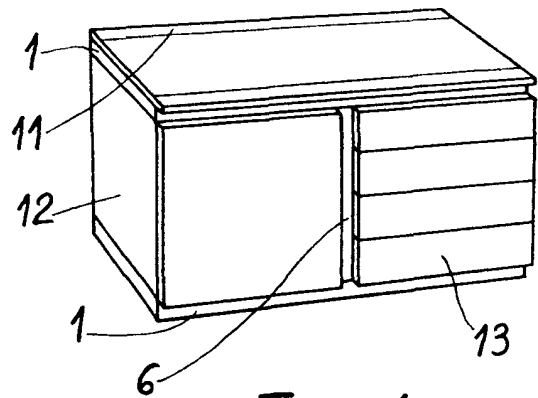

Fig. 4

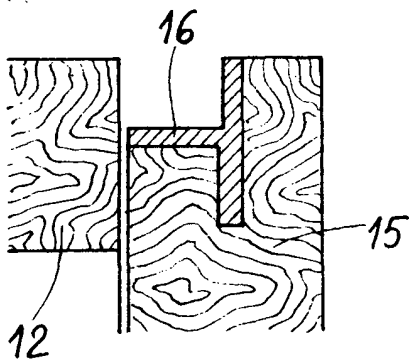

Fig. 6

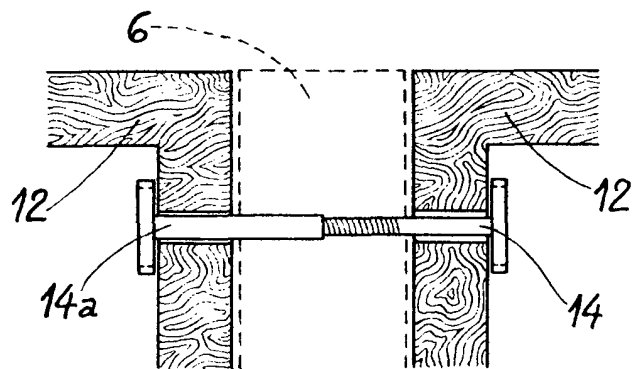

Fig. 5

Madrid, 29 Noviembre 1973

MANUEL RAFAEL

P. P.

Manuel Rafael