

Eb. -

80 MAY. 1937



198097

Memoria Descriptiva

para

un primer Certificado de Adición,

a favor de

Ing. Ernst Meier,

residente en

Horgen (Zürich) Suiza

por:

Mejoras introducidas en el objeto de la patente principal número 197.024 - solicitada por "Instalación para la desecación de materiales colocados sueltos en capas, especialmente de madera apilada."

/-----/

198097

1 30



5 La patente principal se refiere a una instala-
ción que sirve para la desecación de materiales amontonados
o apilados sueltos, especialmente de madera, consistente en
una caja constituida análogamente a una caja de ventilador
en la que la pila de material y dado el caso unas aletas
análogas a las de los ventiladores están alojadas giratoria-
mente y están dispuestas de tal modo que por su rotación se
consigue una corriente centrífuga del medio desecador que
desde los lugares de la caja más alejados del eje de rota-
10 ción o bien se conducen al aire libre o se vuelven a dirigir
hacia la zona central de la caja.

15 El invento se basa en el conocimiento de que
para la obtención de la acción que se trata de alcanzar pue-
de uno apartarse bastante ampliamente de las formas usuales
de cajas de ventiladores y que es suficiente, en la elección
de la sección transversal de la caja, desviarse tanto de la
forma circular, que se produzcan una o varias protuberancias,
en las que se establezca por efecto centrífugo una presión
más alta que en la zona central. Entonces es posible, apro-
20 vechando la diferencia de presión, el obligar al medio dese-
cador, que se halla en la caja, que adopte una corriente
determinada, por ejemplo una corriente de circuito.

25 Según esto se propone dar, a la sección trans-
versal de la caja de un dispositivo desecador de la clase
descrita anteriormente, la forma de un polígono preferente-
mente equilátero, por ejemplo, de un cuadrado, cuyos lados



transcurren casi tangencialmente a la superficie circular rozada por la pila giratoria. En una de estas cajas obtenibles con especial sencillez se forma en la rotación de la pila de material una diferencia de presión entre los espacios de los ángulos y la zona central aprovechable para la consecución de la corriente deseada.

Naturalmente que es posible reforzar todavía más la corriente deseada por medios adicionales mecánicos o térmicos. Por ejemplo, a este fin puede montarse en el conducto central de tiro de salida todavía un ventilador especial que transporta axialmente. Al utilizar una caja, cuyos espacios angulares están unidos con la zona central por el fondo de la caja, en la que por lo tanto se desea en la zona de los ángulos una corriente descendente, puede mejorarse ésta, por ejemplo, adicionalmente porque por disposición de superficies refrigeradoras en los ángulos, se cuida de que el medio desecador se enfríe allí y a consecuencia de ello se haga específicamente más pesado.

En el dibujo se han representado esquemáticamente ejemplos de ejecución del objeto del invento omitiendo partes no importantes para la comprensión.

La figura 1 muestra una sección transversal por un desecador que está cargado con dos pilas de tablas amontonadas horizontalmente.

La figura 2 muestra una sección longitudinal según la línea interrumpida II - II en la figura 1.

La figura 3 muestra una sección longitudinal a través de un desecador con cuatro pilas de madera amontonadas verticalmente.

La figura 4 muestra una sección transversal



380

según la línea IV-IV en la figura 3.

5 En las figuras 1 y 2 la caja 1 muestra una sección transversal cuadrada, en que los lados del cuadrado casi tocan al contorno del soporte 3 de pila giratorio alrededor del eje vertical 2. Este último está alojado de tal modo a distancias del fondo 30 de la caja que entre el mismo y el fondo se forman canales 31 a través de los cuales están en comunicación con la zona central las zonas angulares de la caja que no son rozadas por el soporte 3 de pila.

10 En la zona central está ampliado el eje 2 para formar un tubo aspirador 11 abierto hacia abajo que muestra aberturas 13 dirigidas hacia las pilas 6. Además están previstas entre las pilas unas superficies conductoras 22. Por encima de ambas pilas 6 están dispuestas además unas aletas 14 unidas fijamente con el eje 2. Antes de la embocadura en el tubo de aspiración 11 están instalados registros calentadores 32. En los ángulos de la caja están previstos en el fondo conductos de evacuación de agua condensada. 33. Por lo demás la caja ha sido representada totalmente cerrada para

15 la mejor visibilidad.

20

El funcionamiento de la instalación es el siguiente: Cuando se gira el soporte 3 mediante el motor 6 en sentido contrario a la marcha de las agujas del reloj, el medio desecador que se halla en la caja, si es que incide sobre los lados frontales de las tablas de ambas pilas 6 y sobre las aletas 24, se desplaza en la dirección de la flecha 34 por efecto de la fuerza centrífuga en las zonas angulares de la caja. Al mismo tiempo se produce en la zona central y especialmente en el interior del tubo 11 por ello una infrapresión, de lo que resulta una corriente dirigida desde los

25

30

198097



5
ángulos por los canales 31 hacia el tubo de aspiración 11. Desde el tubo 11 sale de nuevo el medio desecador por las aberturas 13, y en tanto no choca de nuevo con los lados frontales de las tablas, fluye a través de los intersticios de las pilas en el sentido de las flechas 19.

10
15
En el ejemplo según las figuras 3 y 4, los registros de caldeo 32 están previstos en la emboadura del tubo de aspiración. Por ello se consigue, al conectar la calefacción, un refuerzo de la corriente por efecto de tiro de chimenea. Además, en la zona de los ángulos de la caja, la parte designada con 35 de las paredes, está aislada más incompletamente contra pérdidas de calor que las restantes paredes. Al mismo tiempo, pueden utilizarse las superficies refrigeradoras de manera conocida para la separación de la humedad recibida por formación de condensado, en lo que el agua de condensación se evacúa por los desagües 33.

20
Naturalmente que tal clase de desecadores no solo son adecuados para la desecación con circulación cerrada del medio desecador. Los usuales conductos obturables de suministro y de evacuación solo se omitieron en el dibujo a favor de la visibilidad.

/-----/

198097



5

N o t a

El presente primer certificado de adición, consta de las siguientes reivindicaciones:

5 Se reivindica la prioridad de la solicitud de patente alemana adición E 2872 V/82a del día 15 de Octubre de 1950, a los efectos de esta solicitud.

10 1. - Mejoras introducidas en el objeto de la patente principal número 197.024, caracterizadas porque la sección transversal de la caja muestra la forma de un polígono preferentemente equilátero, cuyos lados transcurren casi tangencialmente a la superficie circular rozada por la pila de material en rotación.

15 2. - Mejoras, según la reivindicación 1, caracterizadas porque se han previsto medios adicionales mecánicos para el refuerzo de la circulación del medio desecador, por ejemplo en la forma de ventiladores de transporte axial montados en la tubería central de aspiración.

20 3. - Mejoras, según las reivindicaciones 1 y 2, caracterizadas porque se han previsto medios térmicos adicionales para el refuerzo de la circulación del medio desecador, por ejemplo, en una caja, cuyos espacios angulares están unidos con la zona central por el fondo de la caja, en forma de superficies refrigeradoras en la zona de los ángulos de la caja.

25 4. - Mejoras introducidas en el objeto de la patente principal número 197.024 - solicitada por: "Instala_

198097



ción para la desecación de materiales colocados sueltos en capas, especialmente de madera apilada. -

Según se describe y reivindica en esta memoria descriptiva.

Se detalla e ilustra con los planos que a la misma se acompañan.

Y cuya memoria descriptiva consta de seis hojas, foliadas y escritas a máquina por una sola de sus caras.

Madrid, a 30 de Mayo de 1951. -

A handwritten signature in dark ink, appearing to be a stylized name or set of initials.

198087



Fig. 1

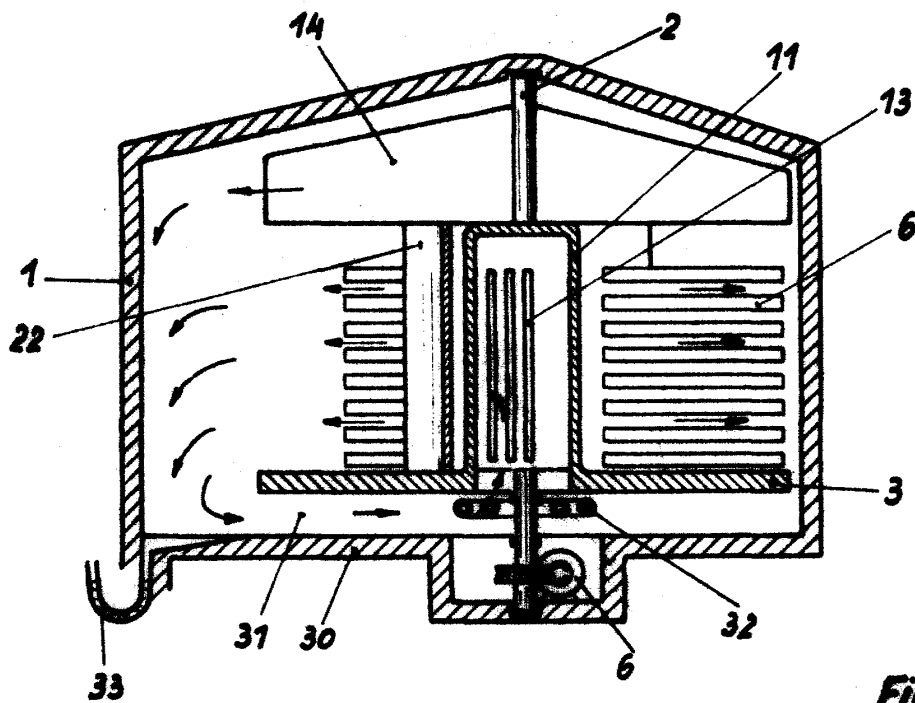
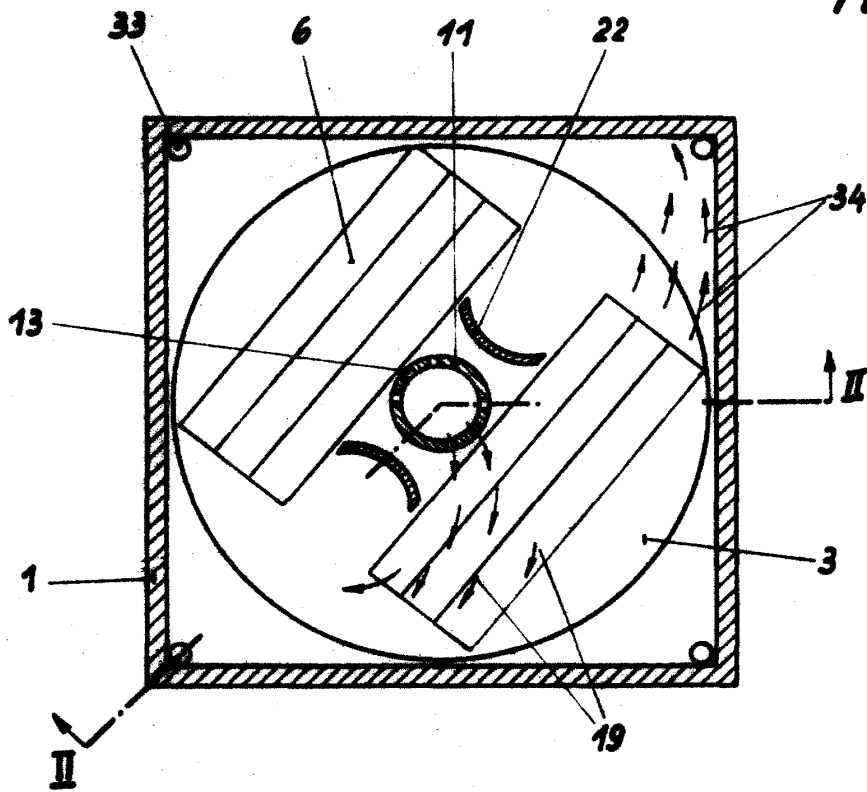

Fig. 2

ESCALA VARIABLE

198007

30



Fig. 3

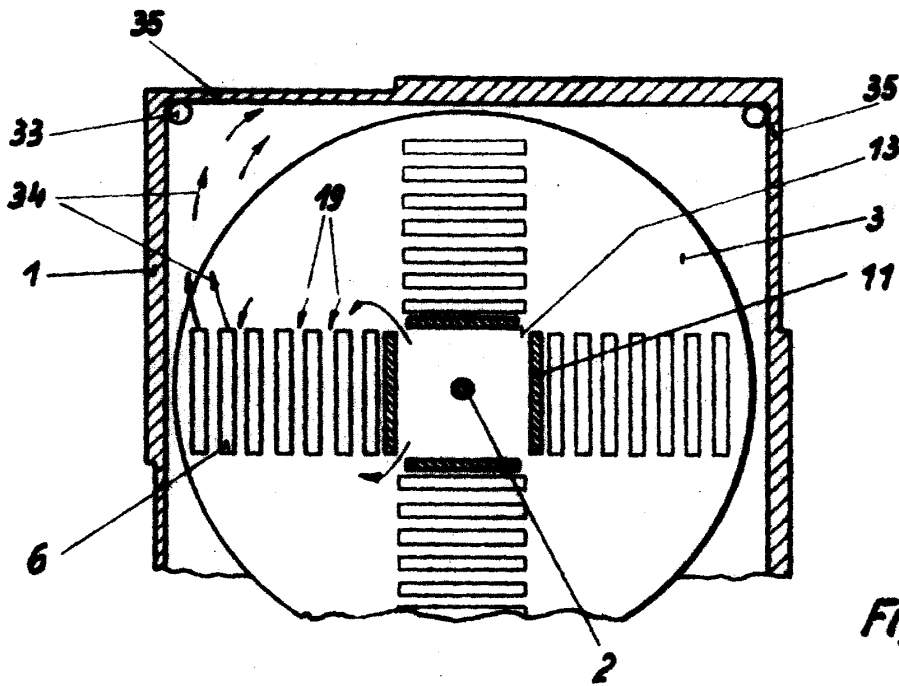
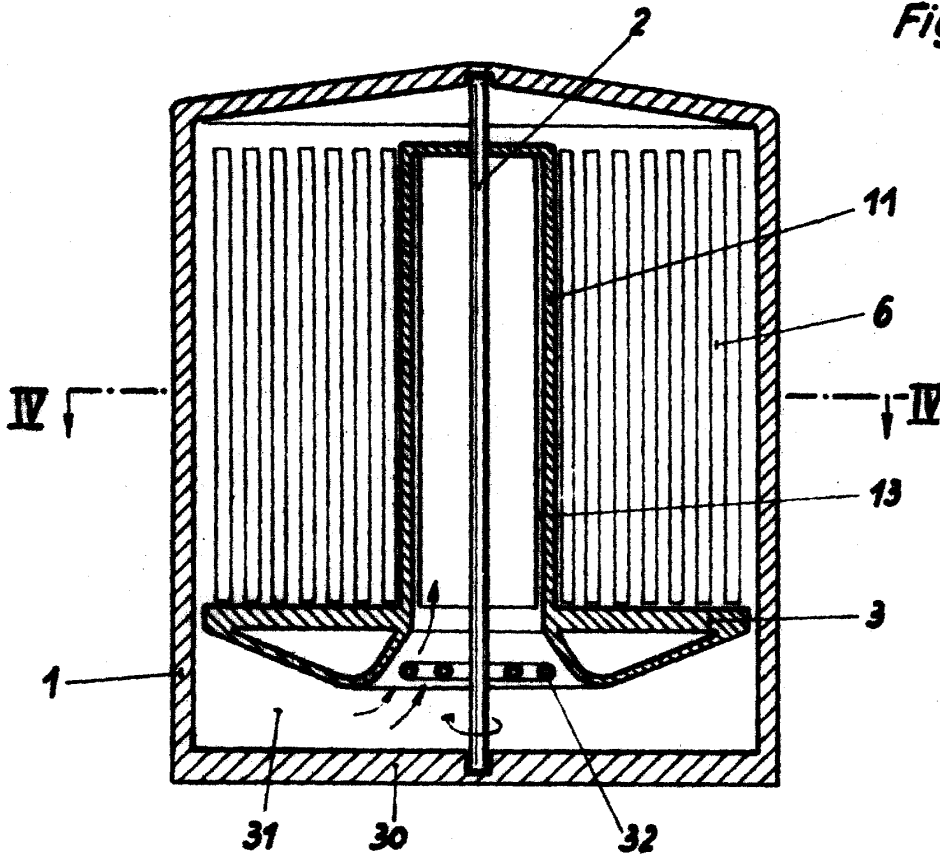

Fig. 4

ESPECIAL VARIABLE