

198003²⁸ MA



Memoria Descriptiva
para

una patente de Invención

a favor de

Don Inocencio Ruiz Feliz

residente en

Madrid, Vicenta Parra, 12.

por:

"MEJORAS EN LA CONSTRUCCION DE APARATOS PARA LAGRAR"

198003



5 El procedimiento que se sigue actualmente para
lacrar es bien rudimentario y encierra grandes inconvenientes.
Para lacrar un sobre, por ejemplo, hay que tomar vulgarmente
una cerilla, prender el lacre, dejar que éste gotee hacia el
sitio elegido para poner el sello y posteriormente sellar.
10 Ocorre que cuando no se quema uno los dedos con la cerilla el
lacre no prende bien o saltan las gotas hacia sitio distinto
al elegido para poner el sello, dejando en el sobre una huella
sucia y deficiente. Además es indudable que este procedimiento
es lento además de complicado.

15 Se crearon otros aparatos eléctricos que con-
sistían en una cazoleta o platillo donde se echaba el lacre,
que al ponerse incandescente por medio de una resistencia se
vertía luego en el sobre o sitio elegido por medio de un pito-
rro que tenía el plato. Tampoco puede decirse que este siste-
ma resolvía los inconvenientes antea citados, ya que el princi-
pio vulgar era el mismo con la variante de que en vez de echar
el lacre directamente en el sitio elegido se echaba en el pla-
tillo y de éste al sobre o pliego a lacrar.

20 Todos estos inconvenientes se evitan con el
aparato objeto de la presente patente de invención, ya que el
lacre se coloca en el lugar conveniente de la misma manera con
que se toma un lapicero para escribir, sin dejar huellas ni
restos sucios, sin quemarse, aprovechando toda la barra de la-
25 cre dispuesta para su uso.

En el plano adjunto se cita a título de ejemplo
de realización un aparato automático provisto de las mejoras
que se reivindican, las cuales se ilustran a título de realiza-
ción, ya que pueden variar diversos detalles accesorios como la

198003

28 MAR



5
7
colocación, forma y posición de la resistencia eléctrica, e igualmente puede disponerse en el aparato (bien en el mango o en otro sitio) algún interruptor o disposición que sirva para graduar la entrada de la corriente; pero tales variantes no serán otra cosa que detalles sin importancia y de carácter accesorio, incluidas dentro de la patente, ya que no alteran el aspecto funcional de la misma.

En esta idea la figura 1 represente una vista del aparato por un corte diametral.

10
La figura 2 es otra vista del mismo aparato provisto de doble resistencia, interior y exterior.

La figura 3 representa una vista en planta del aparato de la figura 2, visto por la parte de la boquilla.

15
La figura 4 representa una vista de la boquilla adaptada para lacerar botellas.

La figura 5 representa un ejemplo de la boquilla del aparato, con una válvula distinta a la reseñada en la figura 1.

20
Con referencia a dichas figuras y a las distintas partes de que se compone el aparato su descripción y funcionamiento es como sigue:

25
Según la figura 1 que representa una vista en alzado del aparato ya indicado, en corte diametral, éste se compone de una envolvente 1 donde se mete el lacre, cerrándose y ocultándose el mismo por medio de la tapa 8. Pueden disponerse medios de impulsión, o algún muelle, para obligar a la barra de lacre a que baje hacia abajo, pero casi no es necesario porque la barra bajará por su propio peso, hasta tropezar en el codo 20 de la pieza en ángulo 7 conductora del calor que recibe

198003

23



5 por medio de las resistencias eléctricas 6 provistas del aislante 5, que se alojan en el conducto 2 acoplado en el mango 5 en cuyo interior se da paso a los cables 4 que van a la red. Al tomar contacto la barra de lacre con el codo 20 el lacre se pone en estado pastoso y escurre por el final de la barra 7 hasta pasar convenientemente guiado a la salida 10 dispuesta en la boquilla 9, donde existe una válvula de retención 11 para impedir que el lacre salga libremente por el final 13 de la boquilla. La válvula 11 está dispuesta en el plano para dar ejemplo de como sale el lacre por los intersticios que deja la misma con arreglo al diámetro del orificio 10 de salida del lacre, pero se comprende que su posición es de ajuste al pitonero que forma el final 13 de la boquilla. Esta válvula 11 tiene un seguro 12 para impedir que se escape hacia la envuelta 1.

10

15 Una vez el aparato en disposición de uso se presiona ligeramente sobre el lugar a lacrar, la válvula esférica (cuya mitad sobresale al exterior) se mete o esconde hacia arriba, y el lacre sale hacia el lugar adecuado guiado y controlado por dicha válvula.

20 En el ejemplo citado en la figura 2 se ha dispuesto otro sistema de calefacción distinto al reseñado en la figura 1. En este ejemplo de la figura 2 hay una resistencia exterior 6 colocada en la parte inferior del aparato (para calentar la porción de la barra inferior que va a entrar en uso) y otra resistencia interior 19 que rinde al mismo cometido. Hay que hacer notar que en este caso la barra de lacre será hueca interiormente, bien cilíndrica como en el ejemplo representado o bien cuadrangular. De esta manera la calefacción del lacre será más uniforme y más rápida, pues recibe el calor interior y

25

23



198003

5 exteriormente. Según el ejemplo representado la envolvente 1 del aparato lleva en su parte central una barra de calefacción 15 paralela a la envolvente y provista del conductor eléctrico 16; entre la envolvente 1 y la barra 15 se encaja la barra de lacre hueca 17. Dicha barra central 15 lleva un núcleo aislante 18 para cortar el calor hacia la parte superior del lacre, dejando solamente que se caliente la parte donde va interiormente la resistencia 19 que calentará la pared interior de la parte inferior de la barra 17, y exteriormente esta misma parte será calentada por la resistencia exterior 6. La barra de lacre se cargará por la parte inferior del aparato, desconectando la boquilla, aunque también se podría organizar para cargar por la parte superior del aparato. De esta manera la fusión del lacre es inicialmente más rápida y una vez iniciada esta fusión se puede sostener dejando en uso una sola resistencia, desconectando la otra por medio de un interruptor o medio análogo.

10

15

20 En la figura 3 se representa una vista en planta del aparato según el ejemplo de la figura 2, visto sin boquilla y por la parte inferior del aparato (donde se mete la barra de lacre). En esta figura 3 se puede apreciar la resistencia anular 6 que circunda la envolvente 1; entre dicha envolvente 1 y la barra central que lleva la resistencia interior 19 se coloca la barra de lacre 17. El funcionamiento es igual al descrito en la figura 1.

25 La figura 4 representa una vista de la boquilla del aparato adaptable para lacrar botellas, cuya boquilla en vez de terminar en forma de pitorro termina en una línea parabólica 14 adaptable al cuello de la botella.

La figura 5 representa un ejemplo de otra válvula



198003

5

la distinta a la reseñada en la figura 1. En este caso de la figura 5 la válvula 15 es de forma tronco-cónica con una cabeza en forma de pirámide para dejar escurrir el lacre. La válvula 15 sobresale ligeramente al exterior de la boquilla 9 y al presionar sobre la parte a lacrar dicha válvula sube hacia arriba el camino suficiente para desajustar de las paredes interiores de la boquilla 9 y dejar paso al lacre.

N O T A

10

La presente patente de invención comprende las siguientes reivindicaciones:

15

1.- Mejoras en la construcción de aparatos para lacrar, caracterizadas por disponerse una envolvente donde se mete la barra de lacre, provista de una boquilla inferior con un canal de salida, que a su vez lleva acoplado una válvula de bola con su correspondiente seguro para impedir que la válvula se escape fuera de la boquilla.

20

2.- Mejoras en la construcción de aparatos para lacrar, según lo reivindicado en el punto anterior, caracterizadas porque la boquilla lleva una válvula tronco-cónica de cabeza piramidal o de sección inclinada.

25

3.- Mejoras en la construcción de aparatos para lacrar, según lo reivindicado en los puntos anteriores, caracterizadas porque la boquilla adopta un final de línea parabólica o curvada para su ajuste al cuello de una botella o frasco.

198003 23



5 4.- Mejoras en la construcción de aparatos para lacrar, según las reivindicaciones anteriores, caracterizadas por disponerse en la parte inferior de la envolvente de una pieza en ángulo, la cual recibe calor por medio de una resistencia eléctrica acoplada a un mango por donde entran los conductores eléctricos.

10 5.- Mejoras en la construcción de aparatos para lacrar, según las reivindicaciones anteriores, caracterizadas por disponerse en el interior de la envolvente una barra central sobre la que irá montada la barra hueca de lacre, yendo dicha barra y lacre paralela a la citada envolvente.

15 6.- Mejoras en la construcción de aparatos para lacrar, según lo reivindicado en los puntos anteriores, caracterizadas porque la envolvente lleva en su parte inferior una resistencia anular exterior, combinada con otra interior acoplada a la barra central, disponiéndose en ésta medios aislantes para impedir que el calor pase a la parte superior.

20 7.- Mejoras en la construcción de aparatos para lacrar, según lo reivindicado en los puntos anteriores, caracterizadas por disponerse en una o en las dos resistencias interior o exterior medios para cortar la corriente dejando en servicio una de ellas, o bien ninguna.

25 8.- "Mejoras en la construcción de aparatos para lacrar".

Según se describe y reivindica en la presente memoria descriptiva y se ilustra con los dibujos que a la misma se acompañan, cuya memoria consta de seis hojas foliadas y escritas a máquina por una sola de sus caras.

Madrid, a 25 de Mayo de 1951.

198003

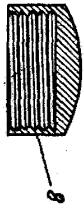
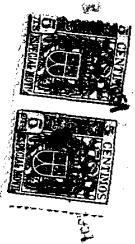

Fig. 4

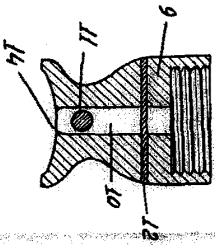

Fig. 1

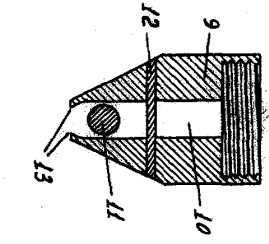
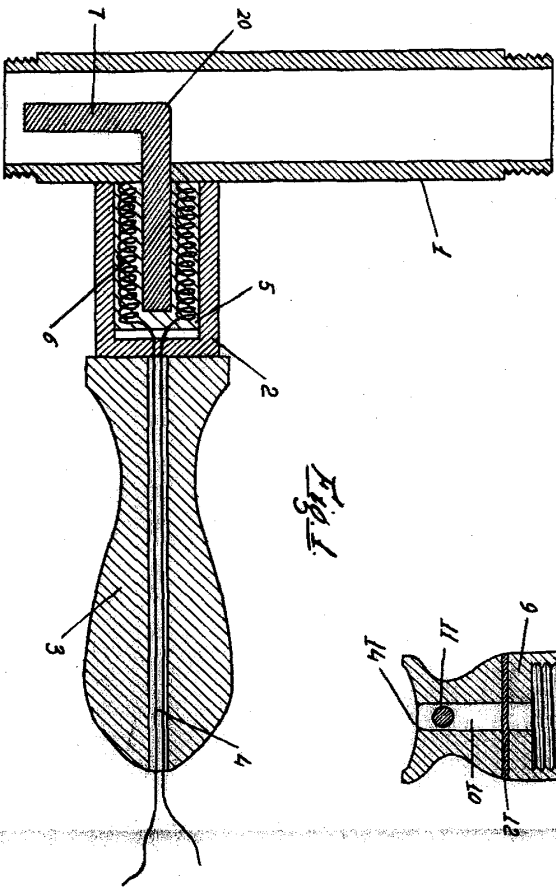

Fig. 5

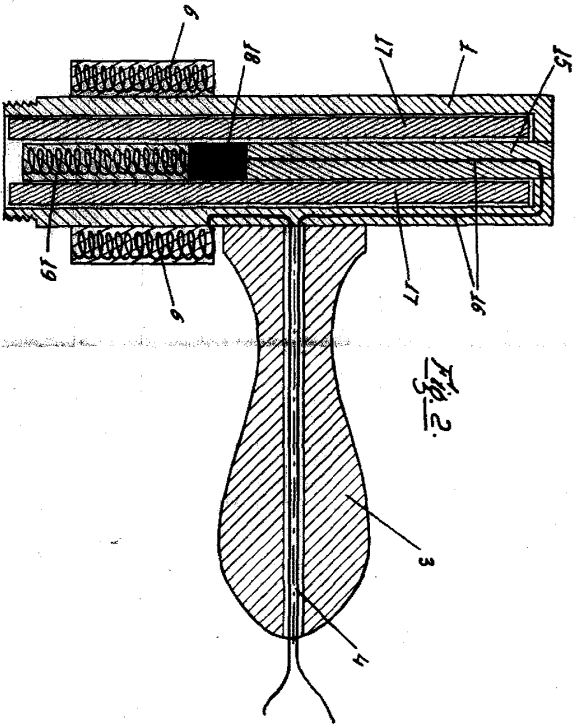
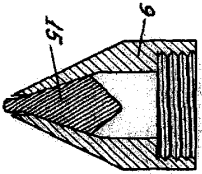

Fig. 2

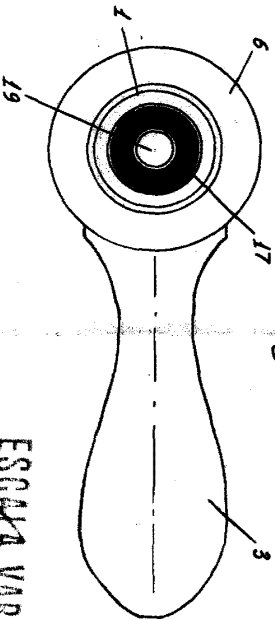

Fig. 3

ESCALA VARIABLE
Calvo