

197881



197881

In:	D O I D
-----	---------

MEMORIA DESCRIPTIVA

de un Modelo de Utilidad a nombre de :
PALITEX PROJECT-COMPANY GmbH., de nacionalidad alemana, domiciliada en 415 Krefeld, Weeser Weg 8 (Alemania); por : "SOPORTE PARA CARRETES DE ALIMENTACION DE BOBINADO Y DE RETORCIDO".

Se conoce el modo de emplear en máquinas bobinadoras o retorcedoras, especialmente en máquinas retorcedoras a doble torsión, bobinas proveedoras en colocación doble. Quiere decir que se colocan sobre el portabobinas por lo menos dos bobinas proveedoras axialmente una encima de otra. Al efecto se conoce el modo de emplear carretes que se pueden enchufar axialmente, engranando con sus bordes correspondientes por medio de abultamientos anulares y ranuras anulares con contacto dinámico y en forma elástica. Estos carretes constan por regla general de materiales plásticos deformables elásticamente que por su deformación elástica hacen posible el encaje.

Se ha visto que el manejo de dos carretes así unidos, sobre los que están arrollados ovillos grandes, da lugar a

197881

197881

4



ciertas dificultades y que en posición inclinada la unión de ambos carretes puede perderse por flexión como consecuencias del peso de las bobinas.

5 El invento tiene el objeto de crear un soporte para carretes de alimentación de bobinado y de retorcido que se pueden enchufar axialmente al menos por parejas, y cuyo soporte facilita el manejo de los carretes enchufados, en particular la colocación sobre un huso y también el desacoplamiento del mismo, y que mejora también la unión de los carretes entre sí.

10 Como solución se prevé de acuerdo con el invento que el soporte está constituido por un cuerpo de rotación provisto de una cabeza a modo de pomo para la entrada del hilo, el cual cuerpo con su extremo apartado de la cabeza se puede enchufar y enclavar en forma desacoplable por lo menos con el superior de dos carretes de alimentación enchufados axialmente. Por el soporte de acuerdo con el invento, dos carretes enchufados reciben una prolongación que se puede emplear como asidero y facilita el manejo, asegurando además el soporte con su cabeza a modo de pomo un apoyo adicional por ejemplo en el eje hueco del huso. Sirviendo el soporte como asidero, pueden cogerse los dos carretes unidos sin tocar el propio cuerpo del hilo y los carretes unidos pueden colocarse con exactitud sobre un huso también si tal vez un limitador del balón hace imposible el acceso desde el lado.

15
20
25 En cuanto a sus detalles, el soporte de acuerdo con el invento puede aplicarse sobre el extremo superior del carrete de alimentación superior o puede enchufarse por lo menos en el superior de ambos carretes de alimentación, para lo cual en un

197881

197881



perfeccionamiento del invento puede estar previsto que el cuerpo de rotación a la altura del borde superior del carrete superior esté provisto de un abultamiento anular de enclavamiento, con lo que se establece una conexión del soporte con el carrete de alimentación superior que es más o menos la misma que la conexión entre el carrete inferior y el superior. En particular si se emplean materiales plásticos elásticos tanto para el soporte como para los carretes de alimentación, se puede conseguir un cierre de aprisionamiento elástico desacoplable.

Según otra característica de acuerdo con el invento, la longitud del cuerpo de rotación puede ser tal que el mismo en estado enchufado atraviesa por completo uno de los carretes de alimentación y que penetra parcialmente en el segundo, apoyando a ambos desde el interior con contacto dinámico, con el resultado de que el soporte apoya a ambos carretes en la zona de su unión y hace imposible de este modo que los carretes se separen por flexión, por ejemplo en posición horizontal y debido al elevado peso de las bobinas. Esta penetración en ambos carretes y su apoyo desde el interior impide una deformación elástica de los bordes encajados y con esto un desprendimiento no deseado de los mismos.

En las Figuras 1 y 2 están representados dos ejemplos de realización del soporte de acuerdo con el invento en sección.

Conforme a la Figura 1, dos carretes de alimentación en sí conocidos 1 y 2 de material plástico elástico están enchufados en sentido axial, para lo cual el extremo superior de cada carrete está equipado con un nervio anular 3 dirigido hacia el interior, mientras el extremo inferior correspondiente

197881

197881



5 del segundo carrete está provisto de una ranura anular 4, en la que el nervio anular 3 del otro carrete encaja en forma elástica. Radialmente hacia el interior se extienden en los carretes en su dirección longitudinal los nervios de refuerzo 5. De acuerdo con el ejemplo de realización los dos carretes de alimentación 1 y 2 están unidos al soporte, señalado en su conjunto con 6, el cual se compone en lo esencial del cuerpo de rotación cilíndrico 7 y de la cabeza 8 a modo de pomo que está equipado con el tubo 9 para la entrada del hilo. El extremo del

10 cuerpo de rotación 7 apartado de la cabeza 8 atraviesa el carrete 2 y penetra en el carrete 1. Por medio del abultamiento anular 10 se consigue un enclavamiento con el nervio anular 3 en el borde superior del carrete 2, debido al encaje elástico entre el nervio anular 3 y la ranura anular 11 en el abultamiento anular 10. Más o menos en la zona del extremo inferior del carrete 2 forma parte del cuerpo de rotación 7 la superficie anular 12, en la que se apoyan los nervios 5 del carrete 2, con lo que se hace imposible una deformación del carrete 2 en sentido radial hacia el interior. Con esto el enclavamiento entre la ranura anular 4 del carrete 2 y el nervio anular 3 del carrete 1 se hace rígido y se impide así un desprendimiento no deseado. El extremo inferior del cuerpo de rotación cilíndrico 2 que penetra en el carrete 1 contribuye a la mayor rigidez de la unión entre los carretes 1 y 2 y hace que estos formen junto con el soporte 6 una unidad que en su totalidad sobre un huso o se desacopla del mismo.

15
20
25

El soporte 13 representado en la Figura 2 está provisto en su extremo inferior de un nervio anular 14 dirigido

99478

197881



5 hacia el interior y que encaja enclavándose en una ranura anular 15 dispuesta en el extremo superior del carrete superior 2 cuando el soporte está aplicado sobre el carrete superior 2. La cabeza 8 a modo de pomo y el tubo 9 para la entrada del hilo están configurados en lo esencial de la misma manera que en el ejemplo de realización de acuerdo con la Figura 1.

10 Los elementos de enclavamiento representados en los dibujos pueden sustituirse por otros, como por ejemplo por un enclavamiento a modo de cierre de bayoneta o dispositivo similar. Pero el soporte 6 también puede estar alargado todavía más, para obtener con esto tal vez el apoyo para un tercer carrete, caso de que interesara el enchufe de tres carretes de alimentación.

15 También la cabeza 8 del soporte puede estar configurada de varias maneras, en particular su contorno interior, el cual de acuerdo con el ejemplo de realización se ha elegido de tal manera que la cabeza 8 puede apoyarse en el extremo superior de un eje hueco de huso, rodeándole directamente, de modo que el tubo guiahilos 9 forma la prolongación superior directa del eje hueco del huso.

20

-- REIVINDICACIONES --

1. Soporte para carretes de alimentación de bobinado y de retorcido, caracterizado porque el soporte consta de un cuerpo de rotación provisto de una cabeza a modo de pomo para la entrada del hilo, el cual axialmente con su extremo apartado de la cabeza puede enchufarse por lo menos con el carrete superior

25

197881

197881



de dos carretes de alimentación enchufados en sentido axial, y se puede enclavar con el mismo en forma desacoplable.

5 2. Soporte, de acuerdo con la reivindicación 1, caracterizado porque el soporte puede aplicarse sobre el extremo superior del carrete de alimentación superior.

3. Soporte, de acuerdo con las reivindicaciones anteriores, caracterizado porque el soporte puede enchufarse por lo menos en el superior de ambos carretes de alimentación.

10 4. Soporte, de acuerdo con las reivindicaciones anteriores, caracterizado porque el cuerpo de rotación está provisto de un abultamiento anular de enclavamiento a la altura del borde superior del carrete de alimentación superior.

15 5. Soporte, de acuerdo con las reivindicaciones anteriores, caracterizado porque la longitud del cuerpo de rotación está dimensionada del tal manera que el mismo en estado enchufado atraviesa por completo uno de los carretes de alimentación y penetra parcialmente en el segundo, y que apoya a ambos desde el interior con contacto dinámico.

20 6. SOPORTE PARA CARRETES DE ALIMENTACION DE BOBINADO Y DE RETORCIDO.

Tal como se describe y reivindica en la presente Memoria Descriptiva, que consta de seis hojas escritas a máquina por una sola cara y de sus correspondientes dibujos.

Madrid, 4 MAR 1971

CARLOS FERRER DELA
[Handwritten signature]

197881

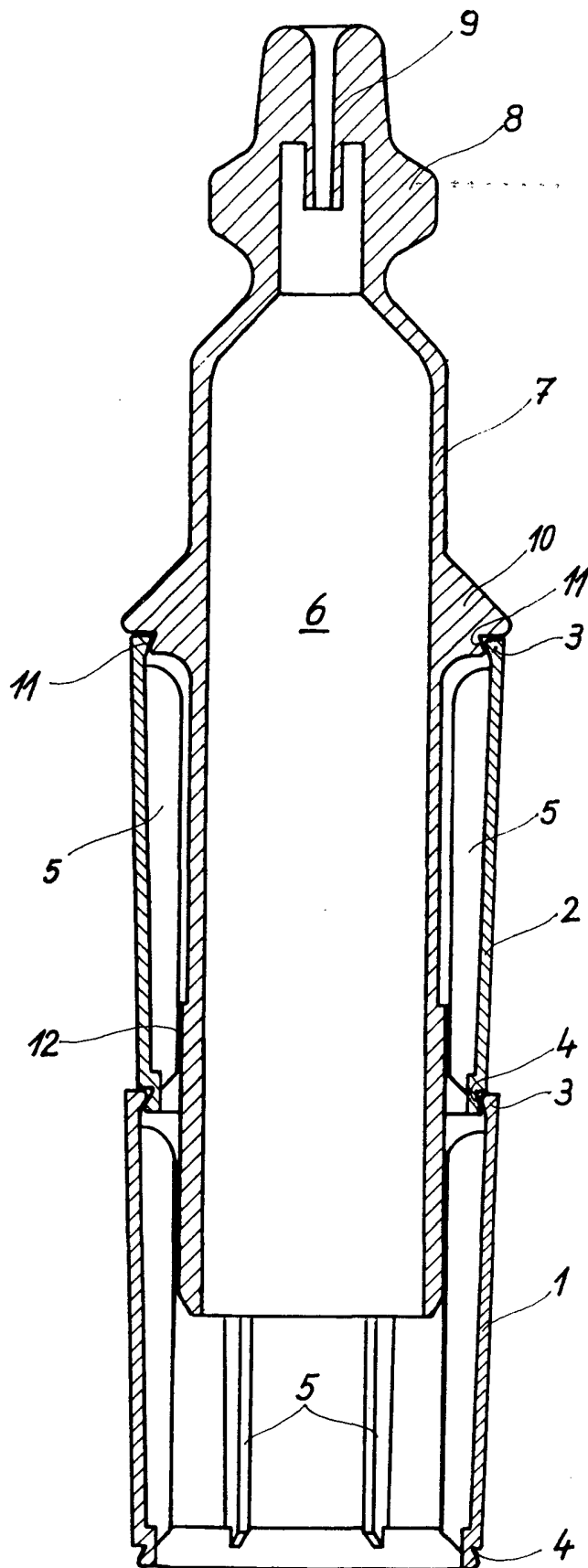

Fig. 1

Escala variable

Madrid, 4 Marzo 1971
CARLOS FERNANDEZ BARRALAS
P.E.

197881

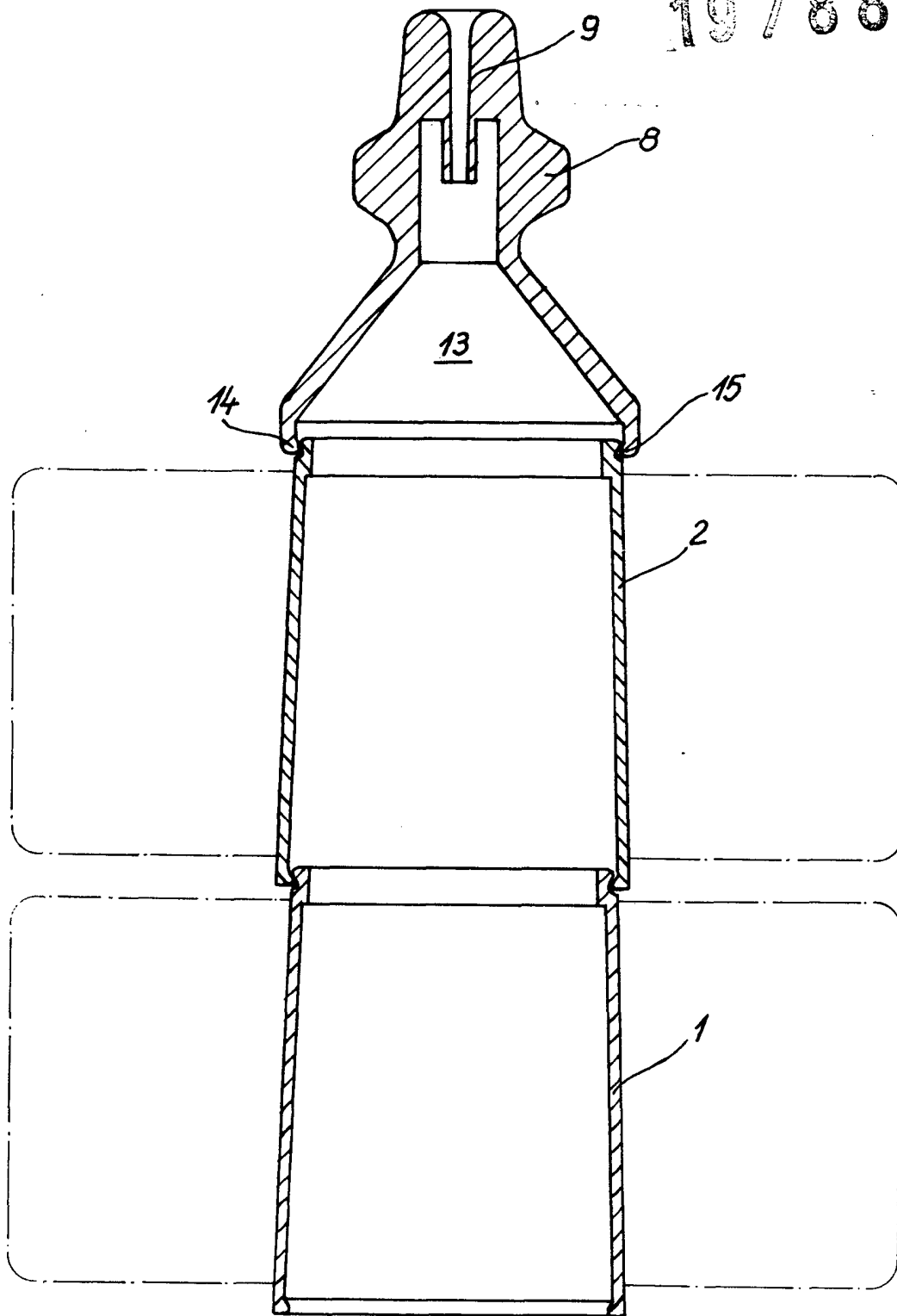

Fig. 2

Escala variable

Madrid, 4 Marzo 1971
CARLOS FERNANDEZ CANDELAS
P. P.