



21 DIC.

197876

A 63 H

ANILLO  
PATENTE DE UTILIDAD  
COMISIÓN DE  
COPYS Y CERTIFICACIONES

MEMORIA DESCRIPTIVA

DE UN MODELO DE UTILIDAD POR VEINTE AÑOS EN ESPAÑA A FAVOR DE DON ERNEST ADOLPHE LOUIS RENNOTTE, DE NACIONALIDAD BELGA, RESIDENTE EN MIRASIERRA (Madrid) Cambrils, 6

S o b r e

"JUEGO RECREATIVO MEDIANTE PLATILLO MOVIL SOSTENIDO POR AIRE"



Tiene por objeto la presente solicitud de Modelo de Utilidad describir un juego recreativo de fácil realización, pero que al mismo tiempo produce un juego muy entretenido y animado.

5.- La fabricación del juego no ofrece ninguna dificultad ya que está compuesto por elementos simples y de fácil consecución.

10.- Para tener una idea clara y concreta, se adjunta una hoja de dibujos, en la cual en su figura única se representa en una vista en perspectiva y en corte parcial del objeto de la solicitud.

15.- En ella puede comprobarse que el juego está formado por un elemento o mueble -1- que en esta representación adopta forma de mesa, sostenida por sus correspondientes cuatro patas.

Este mueble o elemento -1-, dispone necesariamente de una superficie superior horizontal o tablero -2- que está destinado a servir de campo de juego.

20.- Este tablero -2- representa una limitación en sus bordes realizada por medio de secciones del mismo mueble -1- fijas o móviles, de las cuales, en dos de ellas, concretamente en las más estrechas, tiene practicadas unas aberturas -3- a modo de porterías.

25.- Por la parte inferior del mueble -1- lleva dispuesta una turbina eléctrica -8- por medio de la cual se insufla aire en el interior de unos canales -6- practicados en el espesor del tablero -2-. Estos canales están en comunicación con la parte superior del mismo, por medio de un gran número de taladros -7- de pequeño tamaño, por lo que el aire insuflado en los

30.-



canales, sale al terreno de juego, creandose un colchón de aire.

5.- Uno de los elementos con los que se realiza el juego, es un platillo -4-, el cual se deslizará sobre este colchón de aire y al que en el curso del juego debe impulsarse por medio de un disco -5- dotado de una empuñadura, con el cual debe tratarse de introducir el platillo en las porterías.

10.- Es de hacer resaltar que el deslizamiento del platillo sobre la mesa es muy suave y tiene unos movimientos muy rápidos. Cuando es golpeado y rebota sobre los bordes del tablero, adquiere gran velocidad y adopta trayectorias imprevistas, lo cual hace muy difícil prever el recorrido y la consiguiente devolución por parte del jugador contrario.

15.- El juego dispone de unos contactos eléctricos dispuestos en cada portería, los cuales actuarán sobre un contador de goles.

20.- Igualmente el juego está provisto de los correspondientes dispositivos eléctricos destinados a interrumpir la partida una vez que se ha realizado una cantidad determinada de puntos y también de un temporizador que igualmente la interrumpirá pasado un cierto tiempo.

25.- También es susceptible la incorporación de los elementos necesarios para señalar de forma óptica la cuenta de goles.

30.- Descrita suficientemente la naturaleza de la solicitud, solo queda por señalar que podrán introducirse todas aquellas modificaciones de forma o detalle, -



que no alteren sus características esenciales.

N O T A

En resumen la presente solicitud recaerá sobre las siguientes reivindicaciones:

- 5.- 1ª.- Juego recreativo mediante platillo móvil sostenido por aire, caracterizado por comprender un elemento o mueble, preferente aunque no indispensablemente en forma de mesa, el cual está dotado de una superficie superior horizontal o tablero como campo de juego, rodeada de unas secciones verticales que tiene practicadas en dos de ellas unas aberturas a modo de porterías.
- 10.- 2ª.- Juego recreativo mediante platillo móvil sostenido por aire, según la reivindicación primera, caracterizado porque en el interior del mueble comprende una turbina eléctrica que produce una corriente de aire que es insuflado en el interior de unos canales practicados de forma transversal en el tablero, estando estos canales en comunicación con la parte superior del mismo a través de un gran número de orificios de pequeño diámetro, produciéndose de esta forma un colchón de aire sobre la superficie superior del tablero.
- 15.- 3ª.- Juego recreativo mediante platillo móvil sostenido por aire, según las reivindicaciones anteriores, caracterizado porque el juego se realiza con un platillo que se deslizará sobre este colchón de aire, el cual en el curso del juego, se impulsa por un disco dotado de una empuñadura y que debe introducirse en las porterías.
- 20.- 4ª.- Juego recreativo mediante platillo móvil sostenido por aire, según las reivindicaciones anteriores
- 25.-
- 30.-



res, caracterizado porque la máquina está dotada de elementos eléctricos de interrupción de la partida una vez realizado un número determinado de puntos o pasado un cierto tiempo así como de contadores de goles, dispuestos éstos en las respectivas porterías.

5ª.- JUEGO RECREATIVO MEDIANTE PLATILLO MOVIL SOSTENIDO POR AIRE.

Según se describe en la presente memoria descriptiva, que consta de cinco hojas escritas a máquina por una sola de sus caras y onumeradas, acompañando dibujos.

Madrid, 21 de Diciembre 1972

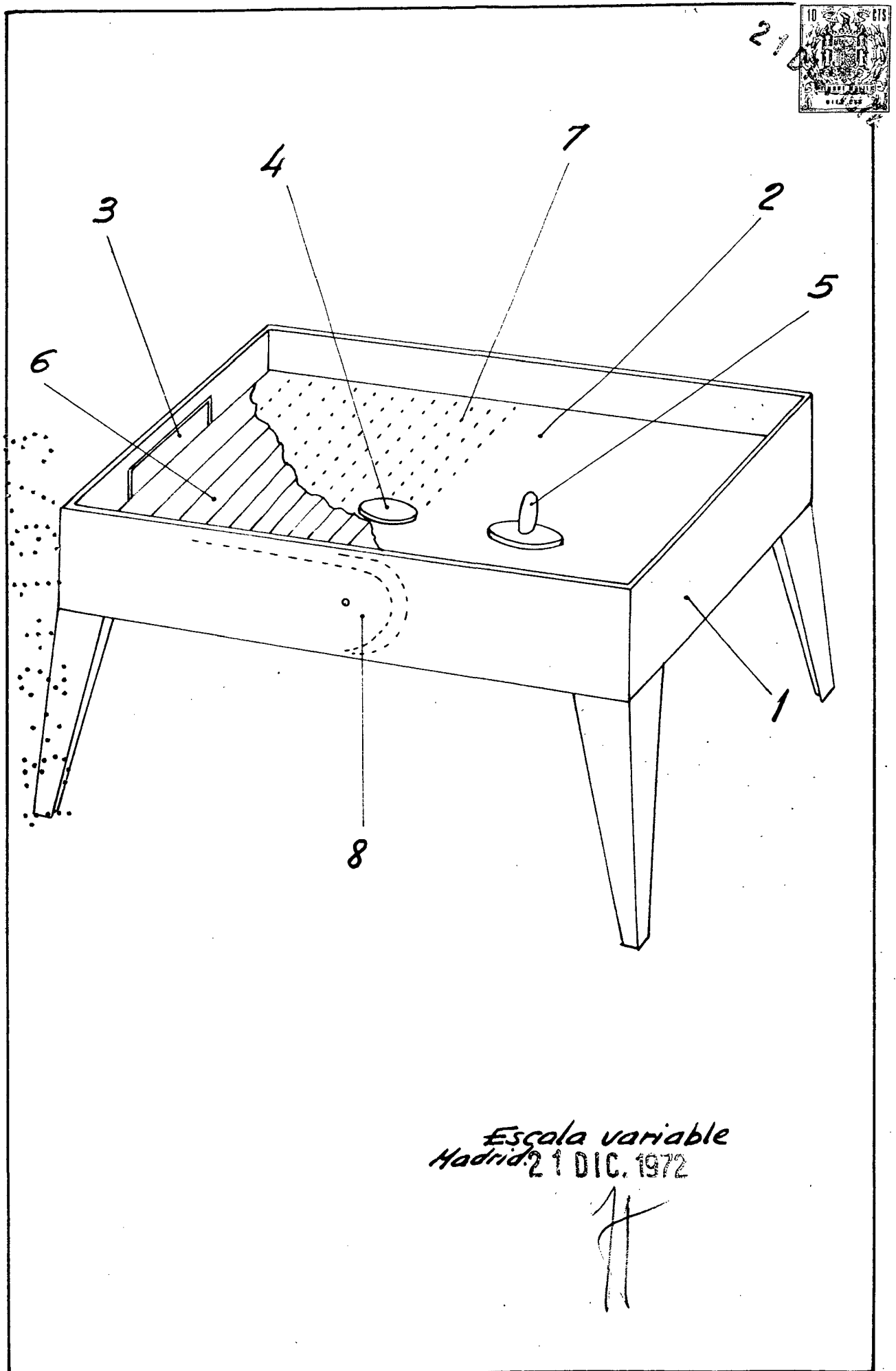

Escala variable  
Madrid 21 DIC. 1972