

13-12-75

1975



197859

AUTD

EXPEDIENTE: MODELO DE UTILIDAD

Titular: D. JOSE RAMON RICO FAURI

Nacionalidad: Española

Domicilio: CUART DE POBLET (Valencia) - Av. Madrid, 39

Objeto: "BOLSO-CUNA PLEGABLE"

Prioridad:

MEMORIA DESCRIPTIVA

5 En la presente descripción, que realizamos con el auxilio de los dibujos adjuntos, vamos a recoger las principales características de un bolso-cuna plegable, en el que concurren las circunstancias de utilidad y novedad que exige el vigente Estatuto-Ley de Propiedad Industrial para que le sea dispensado a su titular el privilegio de su exclusiva explotación industrial y comercial.

10 Consiste este bolso-cuna plegable, como denota su mismo enunciado, en un bolso plegable, cuya estructura permite, cuando se desarrolla aquella y queda en la posi-



15

ción de máxima apertura, su utilización como capazo o cuna, para llevar cómodamente a bebés, siendo su plegado muy sencillo, y queda reducido sómamente su volúmen, hasta adoptar la forma de un bolso que permite incluso llevar dentro ropitas, biberones, y demás complementos para el cuidado del niño.

20

Para facilitar la comprensión de la descripción de la descripción que sigue, hemos considerado oportuno acompañar una lámina de dibujos, en la que se recoge un caso práctico de realización, con la natural salvedad de que estos diseños se aportan solamente a título de ejemplo y por ello deberán ser considerados con el más amplio criterio y sin caracter limitativo.

25

La figura 1ª del plano nos muestra el bolso plegado, con su tapa abierta para permitir coger las cosas alojadas en su interior; la figura 2ª nos muestra al bolso-cuna en una fase de su despliegue, y en la última figura, se nos muestra al capazo en posición de uso, en su total y correcto desarrollo.

30

35

Haciendo referencia a las precitadas figuras, vemos que el objeto de este registro, está integrado de un conjunto de paneles íntimamente unidos y vinculados, que cuando está totalmente plegado, adopta una forma paralelepípedica, de base rectangular, que permite quedar en posición derecha, y provista del asidero superior -9-, que permite su transporte como tal bolso o maletín de mano.

40

El bolso está constituido por un panel de fondo -1-, vertical, que está unido por líneas de dobléz o plegado, con dos paneles laterales -2-, que forman con aquel



45 ángulo diedro, y por la línea de doblez o plegado -4-, se vincula con el panel superior o tapa -3-. Este panel -3-, tiene en ambos lados menores unas solapas -5-, provistas de unos automáticos -6-, que abrochan sobre sus complementos -7- situados en las caras externas de los paneles laterales -2-. Con -8-, hemos designado a los abroches en que queda prendido el asidero -9- antes ya mencionado.

50 Con -10- y -11-, designemos las dos bandas que componen una cremallera sólida, que, en ambos lados y mediante los cursores -12-, permiten el cierre o apertura del bolso, quedando ello evidenciado en las figuras 1ª (bolso cerrado) y figuras 2ª y 3ª (bolso abierto). La parte anterior del bolso, está constituido por un largo panel, que por líneas de doblez, se descompone en los sectores -13- (fondo del bolso cuando está cerrado), -13'- o lateral anterior del bolso (cuando el bolso está cerrado), y -13''-, extremo de la base del capazo ya convertido en cuna, el cual limita con una extensión, que a la vez constituye el límite anterior -15- del expresado capazo-cuna. Estos sectores que hemos citado, están articulados sobre sí mediante las líneas de doblez correspondientes -14- y -14''-.

65 El panel anterior -15- del capazo, queda a la vez vinculado con el panel de fondo -13- y sectores prolongados, mediante dos paneles laterales -12-, cuya extensión los lleva a concluir ya dentro del cajado del bolso, y contactando con el panel de fondo -14-, y cuyos paneles laterales -12-, pueden abatirse sobre los sectores de fondo del capazo, mediante plegado por su arista

70



de unión, tal y como se refleja en la figura 2ª.

75 Finalmente esta estructura, queda completada con unos tirantes laterales -16-, que arrancan de los laterales -12-, con dos puntos de vinculación sobre los mismos, y otro abroche sobre los mismos abroches -8- en que se prende el asidero -9-, para que los extremos de los laterales -12-, queden contactando y vinculados con los laterales -2- del bolso, cuando desplegado el capazo, se coloca en él un bebé y debe ser transportado.

80 Naturalmente, los laterales -12-, y coincidentes con las líneas de doblez -14- y -14'-, ofrecen asimismo líneas de doblez, amén de un pliegue que facilita el abatido del panel -15- sobre el último sector -13''-, cuando se verifica el plegado del capazo y su transformación en bolso.

85 Suficientemente descrita la estructura de este Modelo de Utilidad, sólo nos resta manifestar que serán variables las circunstancias de materiales, tamaños y formas, siempre y cuando estas posibles variaciones no afecten a su esencialidad, que se describe en la siguiente

N O T A
= = = =

Los puntos que se reivindicán en el presente Modelo de Utilidad, son:

95 1ª.- Bolso-cuna plegable, que se caracteriza por que con una estructura general paralelepípedica en su forma plegada de bolso, dispone de un panel vertical posterior, con dos adyacentes laterales y otro superior o tapa, que posee dos prolongaciones laterales perpendiculares a modo de orejetas, con automáticos para su abroche

100



sobre las caras externas de los paneles laterales, en las que están los automáticos que sirven de sujeción al asidero del bolso en su posición plegada.

105 2ª.- Bolso-cuna plegable, que se caracteriza por-
que dispone de un panel de base que además de constituir
el fondo del bolso, posee una extensión, que se divide
en dos sectores más, el primero de los cuales, cuando se
pliega queda en posición vertical, enfrentado al panel
posterior de la precedente reivindicación, para cerrar,
110 con el concurso de los laterales el bolso paralelepípedi-
co, a cuyo efecto los bordes externos de estos laterales
y los del primer sector del panel de base, disponen de
las oportunas cremalleras, disponiendo este panel de base,
en toda su longitud, unas prolongaciones laterales que
115 se elevan, en la posición desplegada de capazo-cuna, que-
dando perpendiculares a la base, y constituyen los late-
rales del cajado que conforma dicho capazo, en colabora-
ción con otro panel extremo, que limita la parte anterior
de aquel, y que está unido, mediante líneas de plegado
120 con el panel de base en su último sector, y con los la-
terales del mismo panel de base, disponiendo por último
de unos tirantes que, prendidos en los laterales del ca-
pazo-cuna, se extienden por la parte exterior hasta pun-
tos de los mismos laterales que quedan próximos a sus ex-
125 tremos, y cuyos tirantes disponen de unos automáticos
cerca de los precitados extremos, que permiten su abroche
sobre los automáticos que en la parte externa de los pa-
neles laterales del bolso, sirven de sujeción al asidero
de la precedente reivindicación. Y



130

32.- "BOLSO-CUNA PLEGABLE", de conformidad en un todo en lo esencial y fines industriales a lo descrito en la precedente Memoria Descriptiva y gráficamente representado en las figuras del plano adjunto para su mejor comprensión.

Esta Memoria consta de SEIS hojas, escritas o mecanografiadas por una sola cara y a doble espacio en 134 líneas.

Valencia, a 21 de Noviembre de 1973

Por autorización del interesado.

Juan López

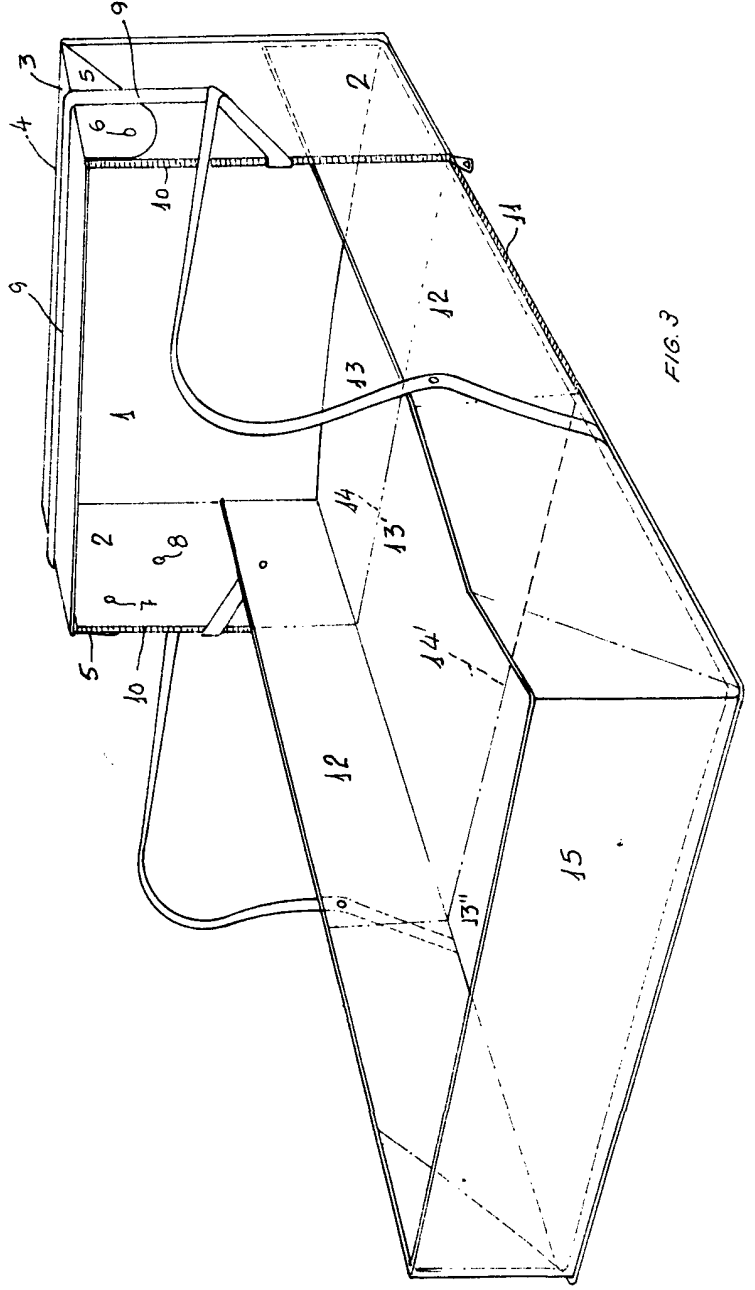
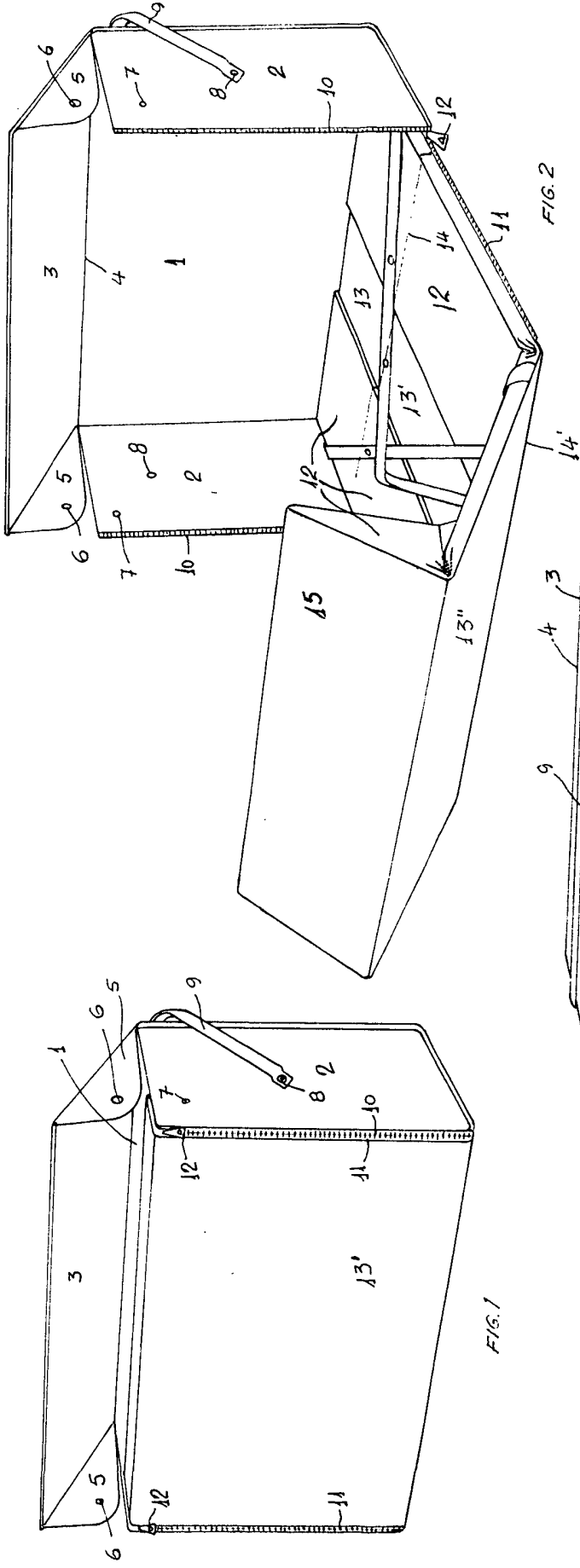

ESCALA VARIABLE
 VALENCIA NOVIEMBRE 1973
 P. A.

Juanboy