

197798



Int. Cl.: AG3H

MODELO DE UTILIDAD
POR VEINTE AÑOS
EN ESPAÑA

Solicitado a favor de D^a. JOSEFINA POSADAS ESCALONA, de nacionalidad española, domiciliada en VALENCIA, C/. Cronista Carreres nº 1,

por

="JUEGO DE LANZAMIENTO PERFECCIONADO"=
&?

MEMORIA DESCRIPTIVA
= = = = =

A través de la presente memoria descriptiva y ayudados por la lámina de dibujos complementaria que se adjunta, intentaremos definir las características esenciales de un original y entretenido juego de lanzamiento, en el cual la idea fundamental consiste en proveer a una silueta de árbol deshojado, con ramas retorcidas y bifurcadas, de una serie de hojas que son lanzadas por cada jugador mediante unas diminutas catapultas o lanzadoras, quedando éstas hojas

5

.../...



5 enredadas en las ramas del árbol existiendo tantos colores de hojas como jugadores participantes, con el fin de computar el número de ellas que quedan enganchadas, ganando aquel jugador que más consiga colocar, de donde se desprende lo interesante de éste juego, que dentro del atractivo de la competición, presenta el aliciente de la habilidad necesaria para el lanzamiento de las hojas, resultando de ello un divertido juego, que hace a su solicitante merecedora del privilegio de exclusiva fabricación y venta del mismo, consecuente de su actual registro como Modelo de Utilidad.

10 El juego de lanzamiento a que nos referimos, presenta dos siluetas de árbol con ramas, las cuales son susceptibles de acoplarse en forma perpendicular, mediante unas entalladuras longitudinales encajables entre sí, y fijadas por unos diminutos canales o guías de retención, creándose una estructura cruciforme, que se tiene por sí misma, y la cual se sitúa dentro de un cerco cilíndrico hueco, que sirve para la recogida de aquellas hojas que no se logren enganchar en las ramas, cuyas hojas presentan en su pedúnculo una doble incurvación divergente, configurativa de dos ganchos contrapuestos y arqueados, que son los elementos de enganche en las ramas del árbol, presentando estas hojas, por lo demás, una estructura apropiada, con sus nervios en relieve.

25 El elemento lanzador o catapulta, está constituido por una diminuta plataforma, dotada de dos aletas laterales de estabilización, cuya plataforma dispone en su zona delantera una amplia abertura, por la que penetra un brazo inclinado, basculante sobre un eje, y cuyo brazo posee interiormente una uña, en la que se ubica el extremo de un muelle, que por el otro lado se solidariza a un pivote in-

30



5 terno de la plataforma de sustentación, existiendo en el
brazo basculante unas patillas delanteras, que hacen de
tope en su distensión, así como cuatro tetones perpendicu-
lares, ubicados en la parte superior, entre los cuales se
situa el cuerpo de la hoja a lanzar, de forma que descendiendo
10 do hacia atrás el mencionado brazo basculante el muelle in-
ferior del mismo se distiende, y al soltarlo, la hoja ubi-
cada entre los referidos cuatro tetones, sale proyectada
hacia la silueta de árbol, para quedar enganchada ó no en
las ramas, por medio de su doble pedúnculo bifurcado.

Con el fin de que comprendamos con mayor claridad
todas y cada una de las características esenciales del jue-
go de lanzamiento perfeccionado objeto del presente registro,
nos referiremos en lo sucesivo a una lámina de dibujos, en
15 la que se ha representado un ejemplo práctico de realización,
debiendo hacer constar que, dado el caracter de ejemplo que
dicha lámina supone, su interpretación habrá de ser lo más
ámplia posible y sin limitación de parte alguna.

Estos dibujos representan en sus diversas figuras
20 como a continuación se relaciona:

Figura 1.- Vista en planta de una de las hojas
que han de ser lanzadas, en la que podemos ver la configu-
ración bifurcada de su pedúnculo, constitutiva de dos gan-
chos contrapuestos, que sirven para quedar colgadas de las
25 ramas de la silueta de árbol componente del juego.

Figura 2.- Vista en planta de una de las dos me-
dias siluetas de árbol, en la que podemos observar la en-
talladura central longitudinal, así como la guia superior
que fija el encaje de la otra media silueta, en un ángulo
30 de noventa grados.

Figura 3.- Vista en planta de la otra media silue

.../...

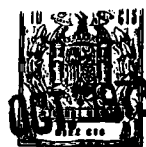

va de sendos ganchos, que permiten su colgado de las ramas
-4- existentes en una silueta de árbol integrada por dos
medias partes laminares -5- y -6-, las cuales presentan unas
entalladuras longitudinales, -7- y -8-, una por su extremo
inferior y la otra por el superior, encajables ambas en per-
pendicular, y cuyo encaje se solidariza por unas guías -9-
y -10-, entre las cuales penetra el borde de cada media si-
lueta, a fin de mantener su posición perpendicular, que permi-
ta su sustentación.

Con -11- designamos el cerco cilíndrico hueco, en
cuyo interior se situa la silueta de árbol una vez montada,
y cuyo cerco se destina a recoger aquellas hojas que no ha-
yan quedado enganchadas en las ramas -4-, designándose con
-12- la base del elemento lanzador o catapulta, portadora
de las aletas -13- de estabilización y del tetón -14-, al
que se ubica un extremo del muelle -15-, que por el otro se
relaciona a una uña -16-, solidaria de la parte interna de
un brazo basculante -17-, que presenta un eje -18- de bas-
culación, así como unas patillas delanteras -19-, que le
sirven de tope, comportando así mismo dicho brazo basculan-
te en su extremo superior unos tetones perpendiculares -20-,
situados en forma cuadrangular, entre los cuales se coloca
el cuerpo -1- de la hoja a lanzar, con su pedúnculo bifurca-
do hacia abajo.

Una vez descritas suficientemente todas y cada una
de las características esenciales del juego de lanzamiento
perfeccionado objeto del presente Modelo de Utilidad, solo
nos resta indicar la posibilidad de que se fabrique en varie-
dad de materiales, tamaños y formas, siendo susceptible de
acusar todas aquellas modificaciones de detalle que la prác-
tica aconseje, siempre y cuando con ello no se altere la

.../...



esencialidad de su objeto, puesta de relieve en la siguiente:

NOTA REIVINDICATORIA

Los puntos no conocidos ni practicados en España, que se presentan para su exclusiva reivindicación, en este Modelo de Utilidad, son:

5
10
15
20
25
30

1.- Juego de lanzamiento perfeccionado, esencialmente caracterizado por presentar dos medias siluetas de árbol, provistas de ramas bifurcadas, cuyas siluetas son susceptibles de acoplarse entre sí perpendicularmente, por mediación de unas entalladuras longitudinales de que van provistas, una en su parte inferior y la otra media silueta en la superior, quedando fijado su encaje ortogonal por mediación de unas guías existentes al final de cada entalladura, y entre las que se aloja el espesor de cada media silueta, formando un conjunto cruciforme estable, que se sustenta por sí mismo y el cual se aloja en el interior de un cerco cilíndrico hueco de recogida de las hojas que son lanzadas y no quedan enredadas en las ramas, cuyas hojas a este fin presentan su pedúnculo bifurcado en sendas ramificaciones arqueadas contrapuestas, configurativas de sendos ganchos que permiten su colgado de las ramas del árbol, al ser lanzadas dichas hojas por mediación de unas diminutas catapultas, tantas como jugadores participen en el juego, las cuales se configura a partir de una plataforma base, provista a ambos lados de unas aletas estabilizadoras, mientras que por su parte interna disponen de un pivote al que se solidariza un muelle, que por su otro extremo se ubica en una uña existente en el extremo inferior de un brazo basculante, unido a la plataforma por un eje de giro y cuyo brazo posee a su vez en su extremo inferior unas patillas que le sirven de tope de desplazamiento, mientras que en su extremo superior

.../...

30



presenta unos tetones perpendiculares, situados en forma cuadrangular y entre los cuales se coloca el cuerpo de las hojas que habrán de ser lanzadas contra la silueta de árbol.

5 2.- "JUEGO DE LANZAMIENTO PERFECCIONADO", de conformidad en un todo en lo esencial y fines industriales a lo descrito en la precedente memoria descriptiva y gráficamente representada en los adjuntos planos para su mejor comprensión.

Esta memoria consta de SIETE hojas, escritas o mecanografiadas por una sola cara a doble espacio.

10

Valencia, 30 OCT. 1973

Por autorización de la interesada.

JOSE LOPEZ CORTES
P. P.

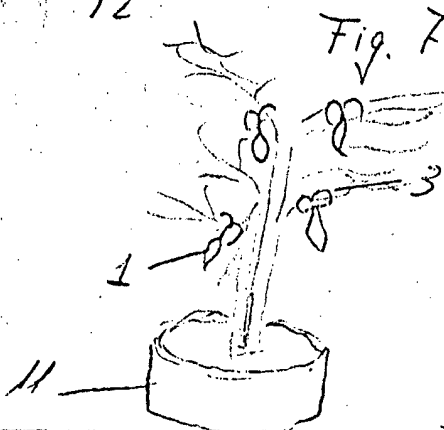
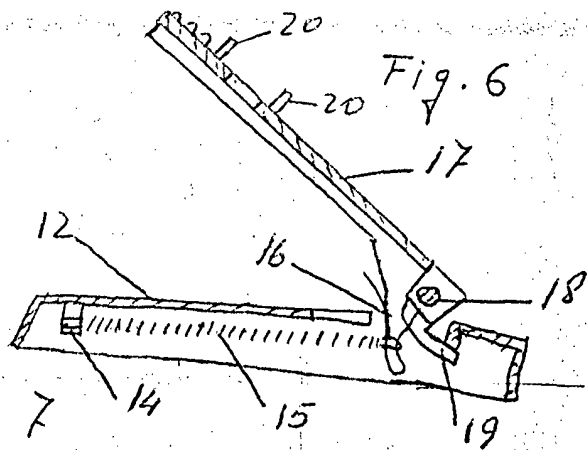
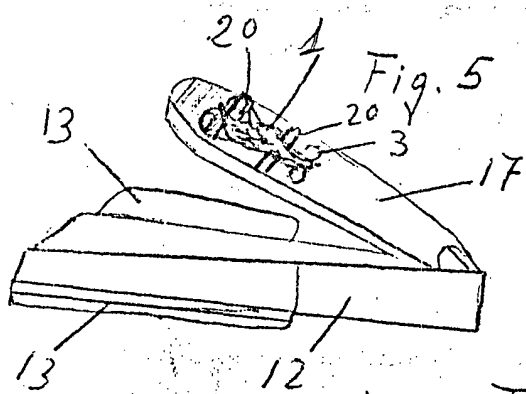
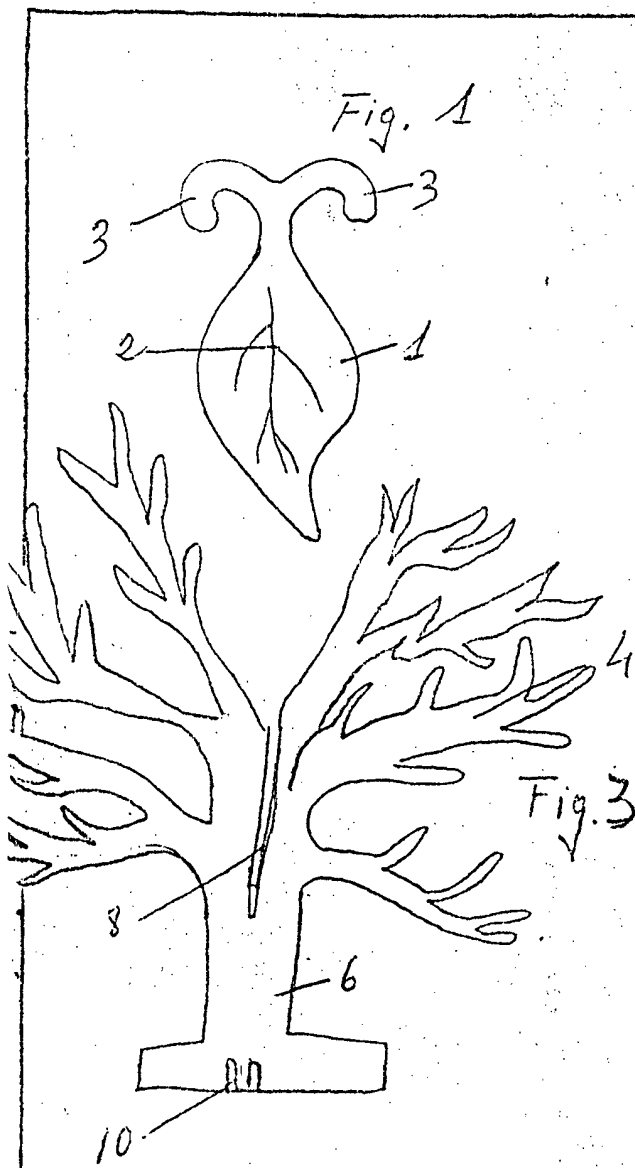

Escaia Variable

VALENCIA 30 OCT. 1973

JOSÉ LOPEZ CORTÉS
P. P.

Fig.1

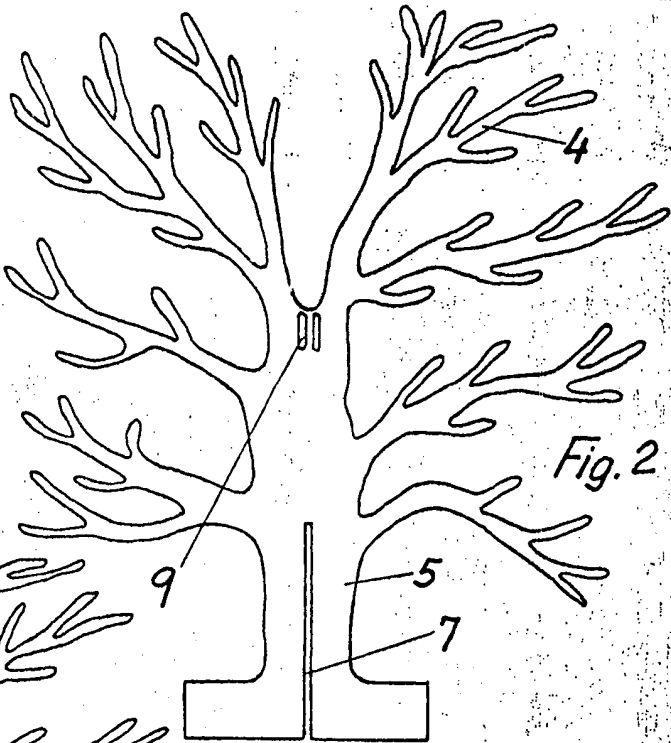
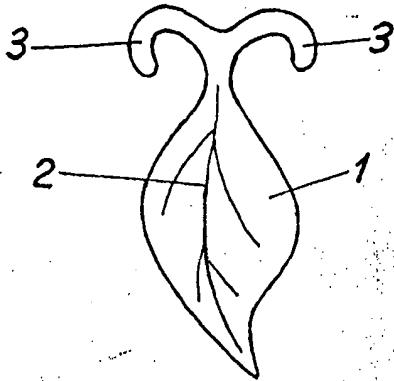

Fig.2

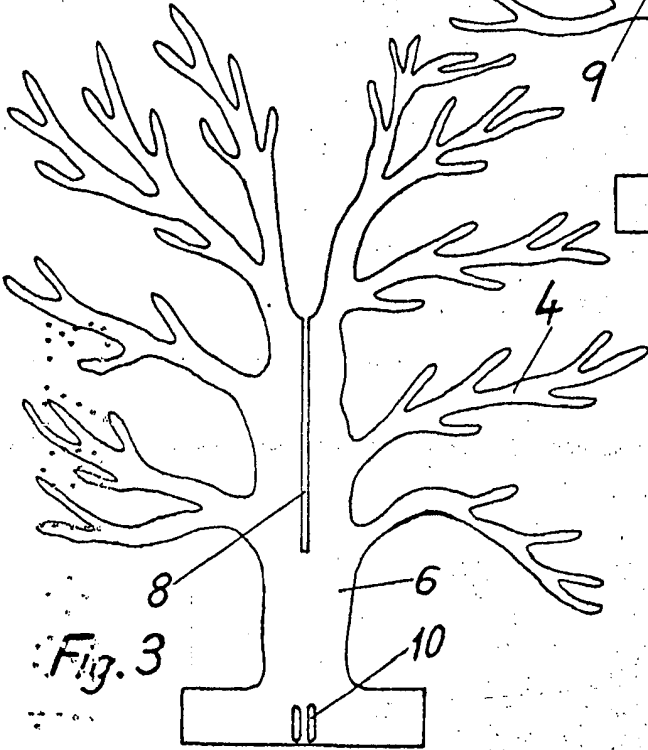

Fig.3

Fig.4

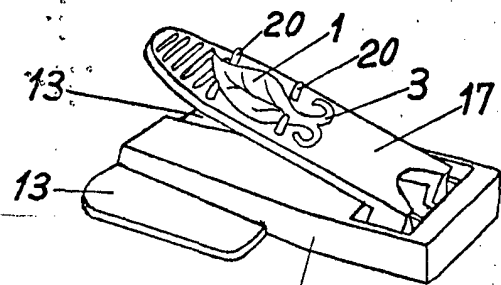
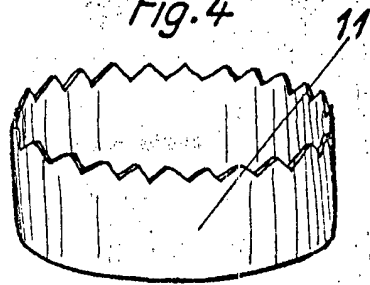

Fig.5

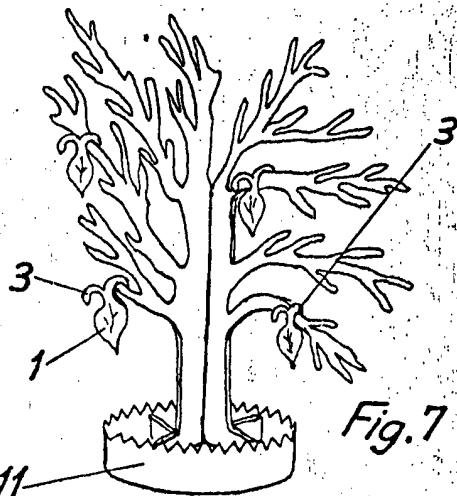

Fig.7

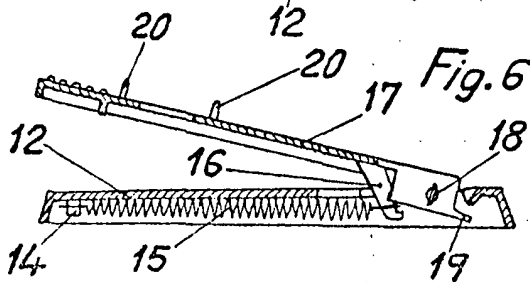

Fig.6

Escala variable
MADRID 4 DIC. 1973

JOSE LOPEZ CORTES
P. P.

