

197797

Int. Cl.:	A47B

M O D E L O
D E
U T I L I D A D

a favor de CARPINTERÍA INDUSTRIAL LEVANTINA, S.A., entidad española, domiciliada en Barcelona, calle Balmes, 110, por "MESITA AUXILIAR".

- . -

MEMORIA DESCRIPTIVA

La presente invención se refiere a una mesita auxiliar que ha sido concebida y realizada de manera que resulta sumamente práctica como mueble complementario de servicio de botellas, vasos y similares, revistero, y aplicable a otros varios usos en el hogar. Por otra parte, la mesita auxiliar en cuestión es de nuevas y modernas líneas y de constitución muy simple, lo que es favorable a su coste.

5.
10. Dicha mesita se caracteriza esencialmente por el hecho de consistir en un bastidor que comprende dos ba-

11-12-75

1977972908



rras laterales dobladas a modo de "U" dispuestas horizontalmente en sendos planos verticales y arriostradas por travesaños, formando las ramas inferiores de tales barras sendos pies de apoyo para la mesa y constituyendo las ramas superiores soporte de una pieza laminar moldeada a modo de cubierta que encaja a presión sobre dichas ramas superiores, cuya pieza comprende unos vaciados o embutidos que forman compartimentos de distinto uso. Las expresadas ramas superiores llevan ensartados unos manguitos elásticos sobre los que encajan a presión dos porciones laterales dobladas en la pieza moldeada.

Los dibujos adjuntos muestran, esquemáticamente y tan sólo a título de ejemplo no limitativo del alcance de la presente invención, un caso práctico de realización de una mesita auxiliar de las características indicadas.

En dichos dibujos, la figura 1 es un despiece en perspectiva de la mesita; la figura 2 la ilustra en perspectiva, totalmente montada; y la figura 3 corresponde a una sección longitudinal de la propia mesita auxiliar.

La presente realización consta de un bastidor -1- constituido por dos barras laterales dobladas a modo de "U" -2- dispuestas horizontalmente sobre sendos planos verticales. Estas barras laterales están unidas entre sí por unos travesaños -3- que las mantienen en dicha posición.

La mesita comprende una pieza laminar -4- moldeada de un material plástico oportuno que está configu-

1977972900



5. rada con un perfil que por sus bordes laterales se corresponde con la forma de la rama superior y del tramo medio de las referidas barras en "U" donde encaja a presión la mencionada pieza -4- por dos pestañas o porciones -5- que están dobladas en dichos bordes laterales de tal pieza -4-. Este encaje a presión se efectúa sobre unos manguitos elásticos -6- previstos en las ramas superiores de las barras en "U" del bastidor, de manera que se obtiene una firme retención de la pieza moldeada -4- sobre el bastidor de la mesita.

10. La aludida pieza -4- dispuesta a modo de cubierta presenta un amplio rehundido -7- cuyo borde delantero -7a- está acanalado y ajustado a presión sobre el travesaño -3- del bastidor, lo que coadyuva a la sujeción de dicha pieza sobre el bastidor en cuestión. El rehundido -7- constituye un compartimiento especialmente apto para la colocación de botellas de bebidas. La pieza laminar moldeada -4- comprende un embutido -8- que constituye un revisitero. La superficie superior lisa de la pieza -4- forma el tablero de la mesita, que se apoya en el suelo por las ramas inferiores de las barras laterales en "U" del bastidor.

15. Si bien se ha ilustrado y descrito un embutido -8- que forma un revisitero, la pieza -4- podría presentar en lugar de tal embutido otro embutido de forma semejante pero de menor profundidad apto para la colocación de vasos. No obstante, se prevé que la pieza -4- presente otros vaciados o embutidos de formas y dimensiones apropiadas.

20. Si bien se ha ilustrado y descrito un embutido -8- que forma un revisitero, la pieza -4- podría presentar en lugar de tal embutido otro embutido de forma semejante pero de menor profundidad apto para la colocación de vasos. No obstante, se prevé que la pieza -4- presente otros vaciados o embutidos de formas y dimensiones apropiadas.

25. Si bien se ha ilustrado y descrito un embutido -8- que forma un revisitero, la pieza -4- podría presentar en lugar de tal embutido otro embutido de forma semejante pero de menor profundidad apto para la colocación de vasos. No obstante, se prevé que la pieza -4- presente otros vaciados o embutidos de formas y dimensiones apropiadas.

197797²⁵

das para alojar otros objetos para emplear la mesita con otros usos.

- Es interesante insistir en el hecho de que la mesita auxiliar descrita es de construcción muy sencilla a base de una fabricación económica, puesto que comprende substancialmente sólo dos piezas, a saber, el bastidor -1- y la pieza moldeada -4- que se fija sobre el primero sin necesidad de tornillos ni otros dispositivos de sujeción más que los simples manguitos elásticos -6- sobre los que encaja a presión la pieza -4- como se ha dicho anteriormente.

- La mesita en cuestión cumple satisfactoriamente la función de mesita auxiliar para la que ha sido creada, dado que las botellas, vasos, revistas u otros objetos colocados en los compartimientos formados por los vaciados y embutidos son muy accesibles al usuario que maneja dichos objetos sobre el tablero formado por la pieza laminar -4- con gran comodidad porque los mencionados compartimientos están precisamente junto al aludido tablero.

- Otra ventaja a tener en cuenta, es la de tipo estético por ser la mesita de líneas modernas y poco voluminosa, lo que la hace apta para adaptarse a distintos lugares y ambientes.

- Por lo demás, debe hacerse constar que serán independientes del objeto de la invención los materiales, formas y dimensiones de la mesita auxiliar de referencia, así como sus detalles y características de orden accesorio y, en general, todo cuanto no altere su esencialidad.

11-12-73



29

NOTA 197797

Se reivindica como objeto del presente modelo de utilidad:

5. 1. Mesita auxiliar, caracterizada esencialmente por constar de un bastidor que comprende dos barras laterales dobladas a modo de "U" dispuestas horizontalmente sobre planos verticales y arriostradas por travesaños, cuya rama inferior forma pie de apoyo, en tanto que la rama superior constituye soporte de una pieza laminar moldeada a modo de cubierta de encaje a presión sobre las ramas superiores, cuya pieza comprende unos vaciados o embutidos que forman compartimientos de distinto uso.

10. 2. Mesita auxiliar, según la reivindicación anterior, caracterizada por el hecho de que la rama superior de las barras en "U" lleva ensartados unos manguitos elásticos sobre los que encajan a presión las porciones laterales dobladas en la pieza moldeada.

15. 3. Mesita auxiliar.

La presente memoria descriptiva consta de cinco hojas foliadas escritas a máquina por una sola cara.

Barcelona, 29 de octubre de 1973

CARPINTERIA INDUSTRIAL

LEVANTINA, S.A.

p.a.

197797



29 OCT 1973

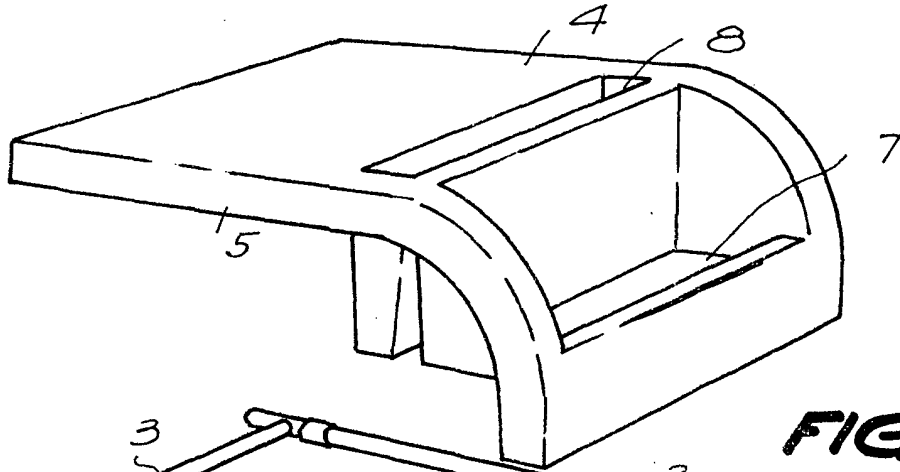

FIG. 1

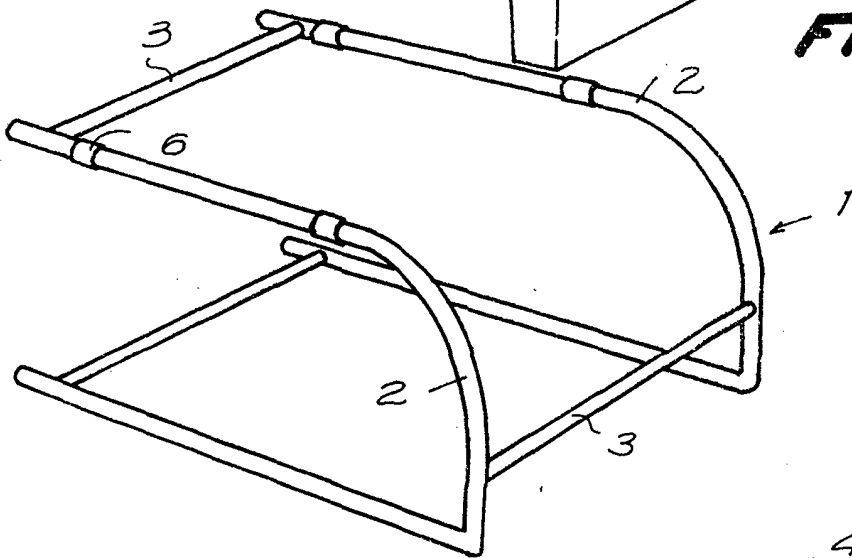

FIG. 2

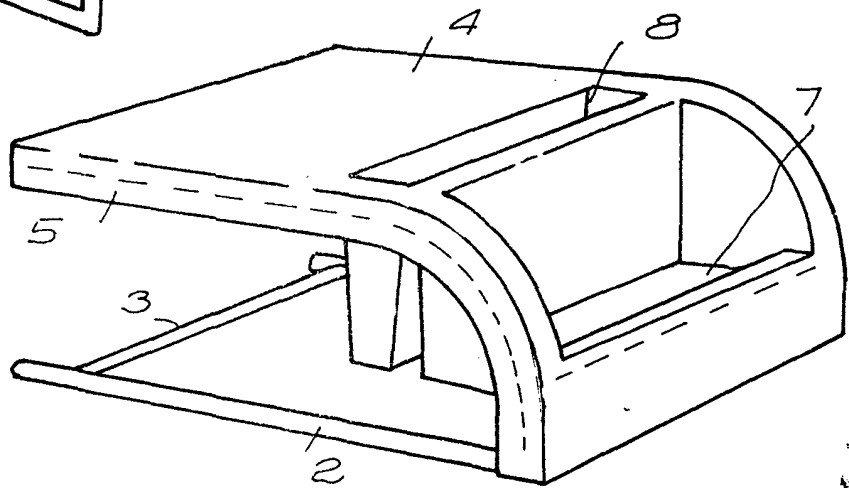
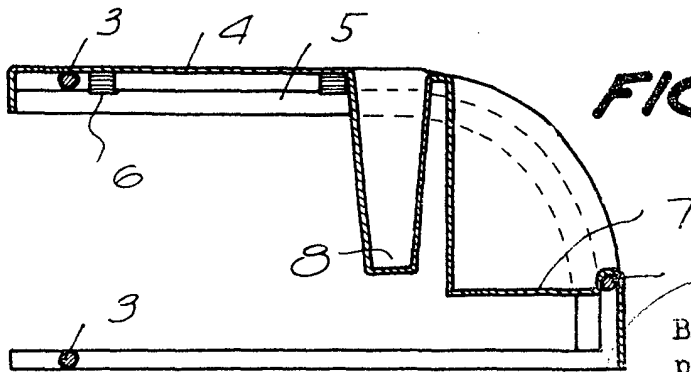

FIG. 3



Barcelona, p.a.

29 OCT. 1973

110001