



7\*1:76

197784

- 2 -

26 00



dicho componente un plano vertical u horizontal, para la retención del mismo respecto a un montante constituido por un plano preferentemente vertical.

Para facilitar la explicación, se acompaña a

5. la presente memoria unos dibujos, en los que se ha representado, a título de ejemplo ilustrativo y no limitativo, un caso de realización de un dispositivo para sujetar componentes de muebles, según los principios de las reivindicaciones.
  10. En los dibujos:

Las figuras 1 y 2 son secciones longitudinales del dispositivo por planos perpendiculares indicados I-I y II-II en los propios dibujos, y la figura 3 es una proyección frontal de la parte externa del montaje.
  15. La figura 4 enseña el aspecto externo del dispositivo montado y la figura 5 un despiece de sus componentes.
- Los elementos designados con números en los dibujos corresponden a las partes siguientes:
20. -1-, componente del mueble a sujetar al montaje -2-, aunque se comprende que podría tratarse con la misma validez de otro par de componentes de planos perpendiculares entre sí; -3-, bloque ortoédrico, en el que se inserta el extremo del vástago -4-, de cabeza -5-, circular
  25. o de otra configuración adecuada para su accionamiento mediante un útil, accionamiento que se realizará, en el ejemplo dibujado, mediante una llave dotada de dos salientes destinados a su introducción en los entrantes -6- mientras que, en el caso de tratarse de una cabeza poligonal,
  30. se emplearía una llave inglesa convencional; -7-, terminación roscada del vástago, introducida en la cavi-



74178

- 4 - 197784 26 00



prismático, destinada a la inserción de un vástago de extremo en conjugación con la rosca de la cavidad del bloque, en tanto que la cabeza del vástago, que queda aplicada contra la superficie exterior del segundo componente, posee ventajosamente medios para su accionamiento mediante un útil.

Sean cuales fueren las circunstancias que concurran en la esencialidad del Modelo de Utilidad definido en la anterior reivindicación, cuyo objeto es:

10. 2.- "DISPOSITIVO PARA SUJETAR COMPONENTES DE MUEBLES".

Consta la presente memoria de cuatro hojas foliadas, mecanografiadas por una sola cara y de los dibujos unidos a la misma.

15. Barcelona, 26 OCT. 1973

P. A. de D. Antonio FERRER Castillo.

ALFONSO DURÁN  
p. p.

Fdo. Luis Durán Beneyán

FE/gu.

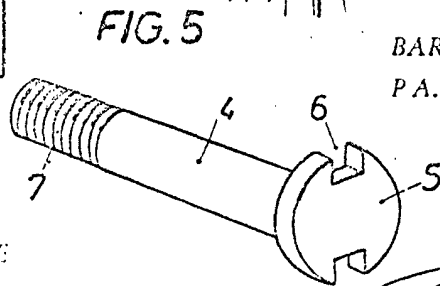
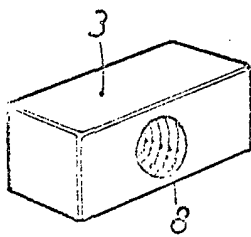
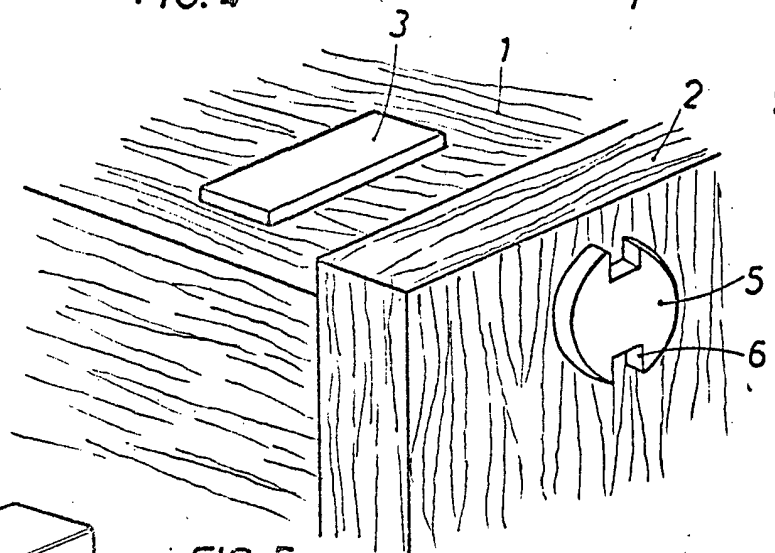
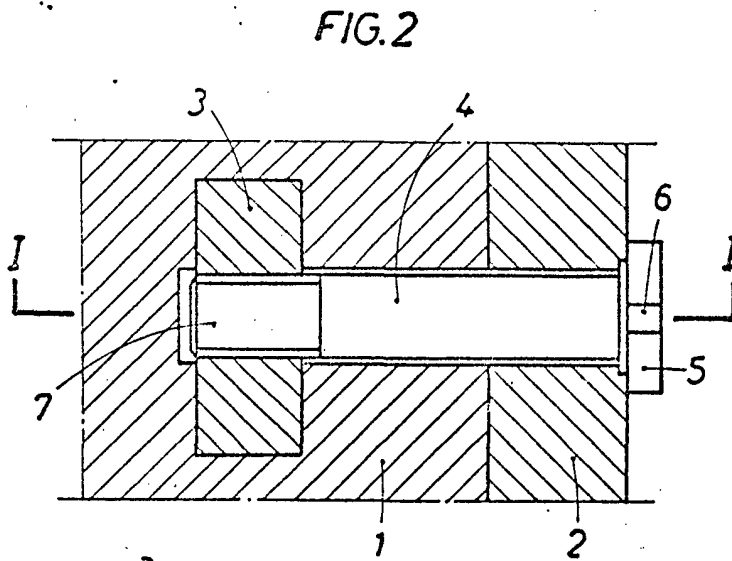
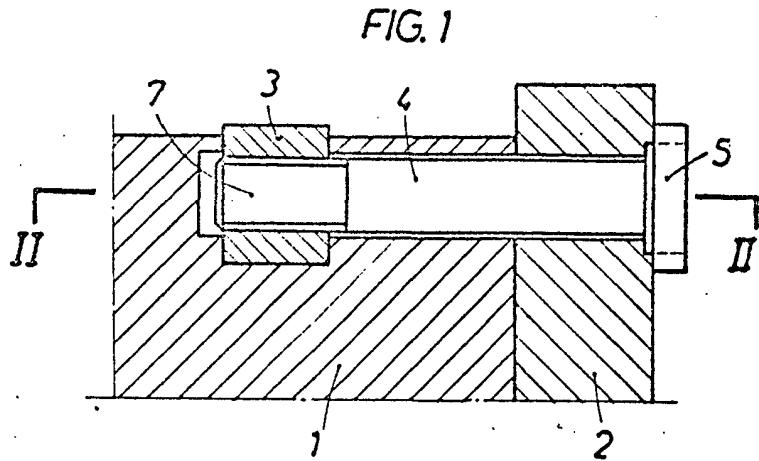
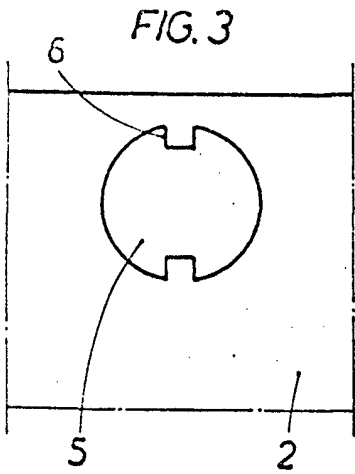

ESCALA VARIABLE

BARCELONA, P.A.

26 OCT. 1973

ALFONSO DURÁN P.P.

Fdo.: Luis Durán Benejam