

1 97775



1 97775

PATENTE DE INVENCION

por 20 años

por "UN DISPOSITIVO PARA LA PROPULSION O CARGA DE OBJETOS
PREFERENTEMENTE DE FORMA CILINDRICA", a favor de Aktie-
bolaget Bofors, de nacionalidad sueca, domiciliada en
Bofors (Suecia). Con prioridad de la Patente sueca
nº 3927/1950, presentada en 3 de mayo de 1950.

=====

MEMORIA DESCRIPTIVA

- La recurrente ha ideado y puesto en ejecución prác-
tica un dispositivo para propulsar o cargar objetos que
preferentemente presenten forma cilíndrica, y en especial
para la carga de proyectiles provenientes de un depósito
de municiones. Por ello, dentro del plazo previsto en los
5. convenios internacionales, la recurrente solicita se le
garantice la propiedad y exclusiva explotación de este
dispositivo en España, mediante la concesión de la Pa-
tente de invención a que se refiere la presente memoria
10. descriptiva.



El dispositivo para la carga de objetos preferentemente cilíndricos, mediante ruedas en forma de estrella, objeto del presente invento, se caracteriza por llevar una rueda que sirve para bloquear el sistema, la cual va montada en el mismo eje que las ruedas en estrella, por llevar además un trinquete o gatillo que tiene juego o franquicia entre dos dientes o posiciones, y por el hecho de que estos elementos están contruidos de tal manera y actúan conjuntamente de tal suerte que la rueda de bloqueo queda parada en su movimiento desde que el trinquete engancha un diente hasta que engancha al próximo.

15.

20.

El invento se describe más detalladamente en relación con los dibujos adjuntos en los que las figuras muestran todas el mismo dispositivo objeto del invento, pero en distintas fases de trabajo.

25.

En las figuras va marcado con 1 un eje sostenido de alguna manera conveniente la cual no se muestra. En el eje -1- se hallan un cierto número de ruedas en estrella -2- dispuestas de manera que quedan algo separadas unas de otras, y una rueda de bloqueo -3-. Todas las ruedas van fijas al eje -1- mediante chavetas y todas las ruedas en estrella dispuestas simétricamente. Cada una de las ruedas en estrella lleva cuatro concavidades de forma aproximadamente circular y con un radio de curvatura aproximadamente igual al del objeto cilíndrico -4- que han de impulsar hacia abajo. Encima de este objeto -4- pueden estar colocados un cierto número de objetos análogos -13-. La rueda de bloqueo presenta una sección cuadrada y en cada ángulo lleva previsto un diente para que en él encaje el trinquete o gatillo -5- de la manera que se ilustra en las figuras 1 y 5. El trinquete -5- va dispuesto en el eje -6- que a su vez va montado de manera adecuada y

30.

35.

40.



no mostrada. De una pared -7- que hace de guía a los cilindros que han de hacerse descender, sobresale un émbolo -8- accionado por un resorte -9-. Este émbolo tiende siempre a empujar la pieza -5- contra la rueda de bloqueo. Paralelamente a la pared -7- se desliza la barra -10- montada sobre dispositivos no ilustrados, la cual, en uno de sus extremos, lleva un ensanchamiento -11- destinado a actuar conjuntamente con otro ensanchamiento -12- en la pieza -5-. La pieza -5- lleva además una superficie -14- con la que se apoya en un diente. -15- es una guía para los cilindros a la que aquí se ha dado forma más bien de pared.

45. En la siguiente descripción del funcionamiento del dispositivo, debe partirse de la fase de trabajo del mismo que se indica en la figura 1.

50. El trinquete o gatillo se halla entonces encajado en un diente de la rueda bloqueadora y la barra -10- se halla en movimiento ascendente. Al alcanzar ésta la posición en que los ensanchamientos -11- y -12- entran en contacto mutuo, la barra -10-, al continuar su ascensión, hará girar la pieza -5- hasta alcanzar ésta la posición que muestran las figuras 2 y 3. El gatillo -5- queda en esta posición durante el resto de la ascensión que efectúa la barra -10-, y al descender ésta, dicha posición se mantiene durante la fracción de movimiento correspondiente al ascenso. Mediante el citado giro de la pieza -5- se desengancha su extremo del diente de la rueda bloqueadora. El peso del cilindro -4- hará entonces girar el eje -1- y las ruedas en estrella hasta que el próximo diente de la rueda bloqueadora choque contra la superficie -14- que detiene el movimiento. En la figura 3 se ilustra el diente apoyado a la superficie -14-. La rueda de bloqueo se manten-

60.

65.

70.



1951

75. drá en esta posición hasta que la barra -10- en su movimiento descendente alcance la posición en que permite la rotación de la pieza -5-, momento en que el eje -1- girará hasta que el gancho del gatillo -5- encaje en el diente de la rueda, lo cual queda ilustrado en las figuras 4 y 5. Para hacer descender el cilindro -13- y los siguientes, ha de repetirse el proceso descrito.

En los casos en que el dispositivo se utilice para descender proyectiles, la barra -10- se moverá por la acción del movimiento de retroceso.

85. A los efectos legales de la Patente que se solicita, serán variables todos cuantos detalles no afecten, alteren, cambien o modifiquen la esencia del dispositivo descrito.

N O T A.

90. Se reivindica como objeto de esta Patente de invención:
- 1.- Un dispositivo para la propulsión o carga de objetos preferentemente de forma cilíndrica, caracterizado por una rueda de bloqueo en el mismo eje que las de estrella, por un gatillo o trinquete bloqueador, móvil entre dos posiciones, y porque estos elementos son de forma tal y actúan conjuntamente de tal manera, que la rueda es detenida en su movimiento desde que encaja un diente con el trinquete hasta que encaja el próximo.
 95. 2.- El propio dispositivo de la reivindicación anterior, caracterizado porque el trinquete bloqueador es accionado por un movimiento dirigido.
 100. 3.- El propio dispositivo de las reivindicaciones anteriores, caracterizado porque el movimiento dirigido se obtiene de una barra que adelanta y retrocede.
 105. 4.- El propio dispositivo de las reivindicaciones anteriores, caracterizado porque la barra y el trinquete bloqueador

197775

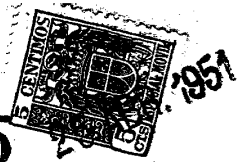

110. están dispuestos de tal manera que este último permanece inmóvil en una posición determinada durante una parte del movimiento de aquella, y que es una parte del trinquete la que en esta posición priva el movimiento de la rueda bloqueadora durante la totalidad o parte del tiempo que esta permanece parada.

115. Sean cuales fueren las circunstancias que concurren con la esencialidad de la Patente de invención definida en las anteriores reivindicaciones, cual objeto es 5.- "UN DISPOSITIVO PARA LA PROPULSION O CARGA DE OBJETOS PREFERENTEMENTE DE FORMA CILINDRICA".

120. Consta la presente memoria de cinco hojas foliadas, mecanografiadas por una sola cara y del dibujo unido a la misma.

Barcelona veinticinco de abril de mil novecientos cincuenta y uno.

P. A. de Aktiebolaget Bofors,

L. DURÁN
P. P.

197775

Fig. 1

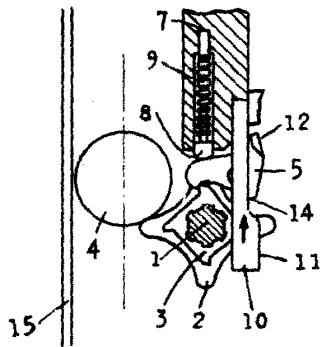

Fig. 2

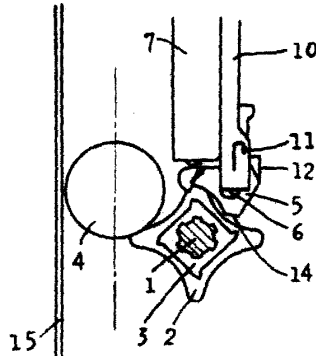

Fig. 3

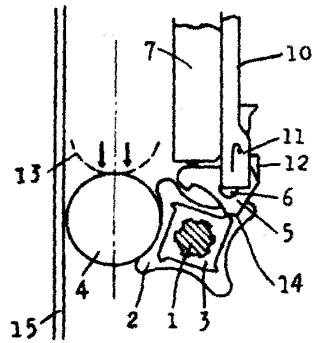

Fig. 4

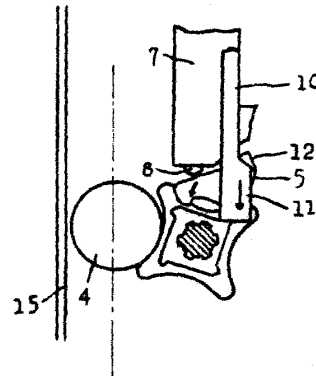
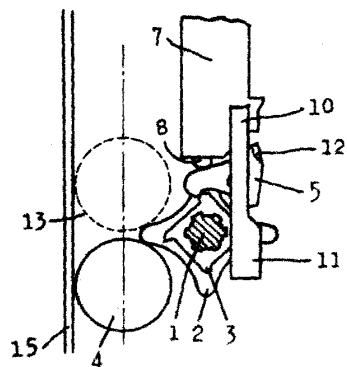

Fig. 5



BARCELONA 25 ABR. 1954

L. DURAN
P. P.

[Handwritten signature]

ESCALA VARIABLE