

197651



1978

197651

N.º: <u>364F</u>
------------------

NUM. \_\_\_\_\_  
=====

MEMORIA DESCRIPTIVA

=====

de

MODELO DE UTILIDAD POR VEINTE AÑOS, A NOMBRE DE  
 AERONAUTICA INDUSTRIAL, S. A., ENTIDAD ESPAÑOLA,  
 CON RESIDENCIA EN MADRID, Plaza de las Cortes, Nº  
 2, - - - - -

p o r:

"Una baliza de borde de pista de vuelo en los ae-  
 ródromos". - - - - -



1973

197651

El invento está relacionado con los medios ópticos de señalización en los aeródromos.

Más particularmente, el invento tiene por objeto proporcionar una baliza direccional destinada a delimitar las pistas de vuelo ventajosamente, así en el aspecto de la estanqueidad que conviene a su funcionamiento como en el de la innocuidad para los aviones y en el de la coloración deseada.

Para su mejor inteligencia, la descripción prescrita del invento se hace a continuación respecto de un ejemplo práctico no limitativo, amén de ilustrado con el anexo dibujo, que representa la vista de una baliza semi seccionada en el sentido del alzado.

De acuerdo con el dibujo, la baliza óptica del invento se compone por:

a) Una base o manguito (1) con la misión de romperse sin mayor resistencia en caso de colisión eventual de las aeronaves con la baliza, así como roscado sobre un tubo (2) que se encontrará recibido en el lugar adecuado de la pista en cuestión y a través del cual sale el conductor eléctrico (3). Dicho manguito de rotura aloja horizontalmente una junta elástica anular (4) que asegura la estanqueidad y va, a su vez, intercalada entre arandelas metálicas (5-6) destinadas a frenar la unión roscada sin perjuicio del paso del conductor eléctrico a través



197651

de las mismas.

b) Un cuerpo central (7) que va alojado sobre el manguito de rotura y fijado al mismo mediante tornillos radiales (8) y lleva por su parte un portalámparas (9) debidamente conexas con el cable alimentador de la corriente eléctrica sobre una chapa de fijación (10) y provisto de la correspondiente lámpara (11).

c) Un soporte de lentes (12), el cual forma por debajo un cuello cilíndrico (12a) por el que se sujeta lateralmente al cuerpo central con tornillos (13) y consta en su periferia de tuercas embebidas (14) en donde roscan los tornillos moleteados (15) por los que se fija una brida circular (16) que, a su turno, soporta un fanal transparente (17), así como de base asegurada entre dos juntas anulares de goma con el cometido de garantizar la estanqueidad y de cama elástica que evite la rotura del mismo fanal, y de las cuales, una (18) apoya en el propio soporte de lentes, y otra (19) es comprimida desde arriba por la brida circular de fijación. Como se observa en el dibujo, el susodicho fanal tiene <sup>forma</sup> sensiblemente globosa y la sección del mismo diseñada en orden a que el haz de luz tenga la dirección adecuada, así azimutal como cenitalmente.

Asimismo, la baliza propuesta provee, entre la lámpara y el fanal, un alojamiento para un eventual uso de filtro (20), y un reflector metálico (21) fijado al fanal con el fin de impedir el deslumbramiento de los pilotos.

El modo de empleo de la nueva baliza se omite por ocioso, dado que va ya implícito en la precedente descripción.



1973

N O T A

En resumen, el MODELO DE UTILIDAD recaerá sobre las reivindicaciones siguientes:

1. Una baliza de borde de pista de vuelo en los  
60 aeródromos, caracterizada por componerse de una base o  
manguito con la misión de romperse sin mayor resistencia  
en caso de colisión eventual de las aeronaves con la bali  
za, así como roscado sobre un tubo que se encontrará reci  
bido en el lugar adecuado de la pista en cuestión y a tra  
65 vés del cual sale el conductor eléctrico, llevando dicho  
manguito de rotura alojada horizontalmente una junta elás  
tica anular que asegura la estanqueidad y va a su vez in  
tercalada entre dos arandelas metálicas destinadas a fre  
nar la unión roscada sin perjuicio del paso del conductor  
70 eléctrico a través de las mismas; un cuerpo central que  
va encajado sobre el manguito de rotura y fijado al mismo  
mediante tornillos radiales, amén de llevar por su parte  
un portalámparas debidamente conexionado con el cable ali  
mentador de la corriente eléctrica sobre una chapa de fi  
75 jación y provisto de la correspondiente lámpara al propó  
sito; un soporte de lentes, el cual forma por debajo un  
cuello cilíndrico por el que se sujeta lateralmente al cuer  
po central con tornillos y consta en su periferia de tuer  
cas embebidas en donde roscan los tornillos moleteados  
80 por los que se fija una brida circular que, a su turno, so  
porta un fanal transparente, así como de base asegurada  
entre dos juntas anulares de goma con el cometido de garan  
tizar la estanqueidad y de cama elástica tendente a evita r  
la rotura del mismo fanal, y de las cuales, una apoya en  
85 el propio soporte de lentes, y otra, es comprimida desde



arriba por la brida circular de fijación.

90 2. Una baliza de borde de pista de vuelo en los aeródromos, según la reivindicación 1, en que el fanal es sensiblemente globoso y la sección del mismo está diseñada en orden a que el haz de luz tenga la dirección adecuada, así azimutal como cenitalmente.

95 3. Una baliza de borde de pista de vuelo en los aeródromos, según la reivindicación 1, en que, entre la lámpara y el fanal, está previsto un alojamiento para un eventual uso de filtro de coloración.

4. Una baliza de borde de pista de vuelo en los aeródromos, según la reivindicación 1, en que, fijado al fanal, va un reflector metálico destinado a impedir el deslumbramiento de los pilotos.

100 5. "UNA BALIZA DE BORDE DE PISTA DE VUELO EN LOS AERODROMOS", sustancialmente como queda descrito y reivindicado en la presente Memoria, que consta de cinco hojas foliadas y mecanografiadas por una sola cara, y una lámina de planos.

Madrid, 19 NOV 1973

Por AERONAUTICA INDUSTRIAL, S. A.

El mandatario:

A. DIÁZ UNGRIA

*[Handwritten signature]*  
Fdo: Bernardo Pérez Fonol

79

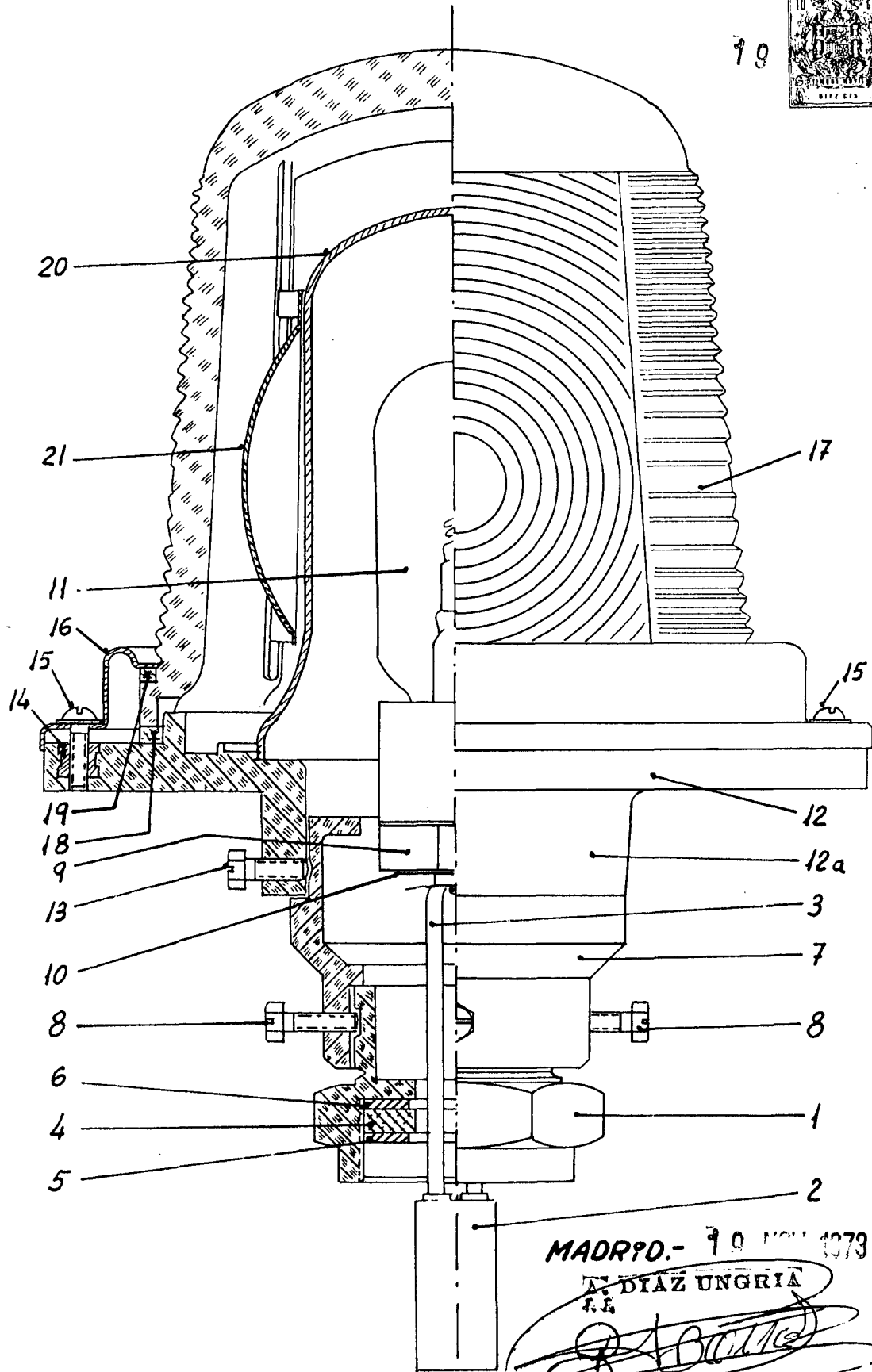

ESCALA VARIABLE.

MADRID.- 79 MAR 1973

A. DIAZ UNGRIA

T.E.

Foto: Damasco Pérez Dorro!