

197620



H 0 1 7

M O D E L O
D E
U T I L I D A D

a favor de Dña. CONCEPCION GRAU COSTA, de nacionalidad española, domiciliada en Barcelona, Capitán Arenas, 25, ático, 1ª., por "SOPORTE PARA PORTA-FUSIBLES".

- . -

MEMORIA DESCRIPTIVA

- El objeto del presente modelo de utilidad es un soporte para porta-fusibles, en el que se ubican varios de dichos elementos eléctricos, formados por unos cuerpos alargados que contienen un filamento fusible en su parte media, mientras que en sus respectivos extremos presentan una clavija que permite verificar las pertinentes conexiones, siendo fácilmente extraídos del soporte, cuando alguno de ellos se ha fundido, con el fin de proceder a su sustitución, estando diseñado el soporte de tal forma que permite la agrupación de varios de ellos,
- 5.
- 10.

197620



por simple encaje a presión de los mismos, con el fin de poderlos disponer en batería.

5. En esencia, el cuerpo del soporte presenta unas aletas en su contorno lateral, hallándose atravesado transversalmente dicho cuerpo por unos canales que permiten la inserción de los porta-fusibles, fijándose éstos mediante el concurso de una tapa inferior que queda aprisionada por las aludidas aletas solidarias del contorno del soporte.

10. Para una mejor comprensión de la presente memoria descriptiva se acompañan unos dibujos en los que, esquemáticamente y tan sólo a título de ejemplo, se representa un caso práctico de realización de un soporte porta-fusibles que reúne las condiciones brevemente aludidas.

15. das.

20. En dichos dibujos, la figura 1 es una vista en sección transversal del soporte, con un porta-fusibles y la tapa separados del mismo; las figuras 2 y 3 muestran de qué forma queda aprisionada la tapa por las patas flexibles de los porta-fusibles; la figura 4 es una sección transversal del soporte, en la que se observa de qué manera quedan dispuestos los porta-fusibles tras haberse fijado mediante el concurso de la tapa inferior, hallándose unido el soporte a otro de sus mismas características,

25. que se aprecia, de forma parcial, dispuesto en la parte inferior de la figura; la figura 5 es una vista en alzado lateral del soporte con los porta-fusibles asimismo incorporados, mientras que la figura 6 es una sección en

197620



planta del soporte en la que los porta-fusibles no se hallan seccionados.

5. De la observación de todas estas figuras se desprende que el soporte 1 está formado por un cuerpo de forma vagamente paralelepípedica, que presenta, en dos de sus costados opuestos, una serie de aletas 2 uniformemente repartidas, que sobresalen inferiormente del mismo.

10. Dicho soporte está cruzado por unos canales transversales 3, de sección escalonada, en los que se ajusta de una forma complementaria el cuerpo del porta-fusible 4, el cual ofrece en su parte media el filamento 5, mientras que en sus respectivos extremos se hallan las clavijas 6 que facilitan las pertinentes conexiones.

15. El cuerpo de los porta-fusibles 4 presenta, en la parte media de su borde inferior, una muesca 7, la cual es complementaria de un saliente o nervio 8 que ofrece la tapa 9, destinada a acoplarse inferiormente al soporte 1. Asimismo, el porta-fusibles, en sus respectivos extremos, ofrece unas patas flexibles 10, provistas de sendas uñas 11, las cuales sujetan el canto inferior del faldón 12 que lateralmente ofrece la aludida tapa 9. De este modo quedan perfectamente fijados los porta-fusibles en el soporte 1, sin posibilidad de que se desprendan de los canales que presenta éste y sin que pueda darse la posibilidad de deslizarse lateralmente, puesto que tanto el nervio 8 de la tapa, como el borde superior del faldón 12 de ésta, les impide hacerlo.

20.

25.

197620



El faldón 12 que presenta la tapa, conforma un espacio hueco inferior que es complementario de un cuerpo saliente 13, de forma paralelepípedica, que en su parte superior lleva el soporte 1. Ello permite que varios soportes porta-fusibles queden adosados entre sí con el fin de formar una batería.

5.

Cuando a uno de los porta-fusibles se le funda el filamento, para proceder a cambiarlo bastará empujar levemente hacia afuera todas las patas flexibles de los porta-fusibles situadas en un mismo canto del soporte, tras lo cual se hace descender angularmente la tapa hasta que pueda extraerse totalmente, procediendo luego a la extracción del porta-fusibles, que una vez arreglado o suplido por otro en perfectas condiciones, se colocará en el lugar que le corresponda, repitiendo inversamente todas las operaciones mencionadas.

10.

15.

Serán independientes del objeto del presente modelo de utilidad los materiales, formas y dimensiones, tanto absolutas como relativas, de los distintos elementos que intervienen en su consecución y, en general, todo cuanto no altere, cambie o modifique la esencialidad de la invención.

20.

197620



NOTA

Se reivindica como objeto del presente modelo de utilidad:

5. 1.- Soporte para porta-fusibles, que se caracteriza por estar conformado por un cuerpo que presenta varios canales transversales, paralelos entre sí, los cuales ofrecen una sección escalonada con el fin de que se acoplen en ellos, de una forma complementaria, los cuerpos de los porta-fusibles propiamente dichos, los cuales presentan en el punto medio de su borde inferior
10. una muesca, y en sus respectivos extremos unas patas flexibles provistas de uña, las cuales oprimen lateral y exteriormente el canto del faldón de una tapa que, a su vez, lleva formado un saliente o nervio complementario de la muesca anteriormente citada, quedando encajada a presión, la referida tapa, en los cantos interiores de unas aletas verticales solidarias del contorno del soporte, el cual, en su parte superior, es portadora de un cuerpo saliente complementario del espacio que abarca el faldón de la tapa, lo que permite la
15. unión de varios soportes porta-fusibles de las características descritas.
- 20.

2.- Soporte para porta-fusibles.

197620



La presente memoria consta de seis hojas foliadas, escritas por una sola cara.

Madrid, a 17 NOV 1976

CONCEPCION GRAU COSTA

p.a.

J. TORTAS

p.p.

A. G. LEUMAS

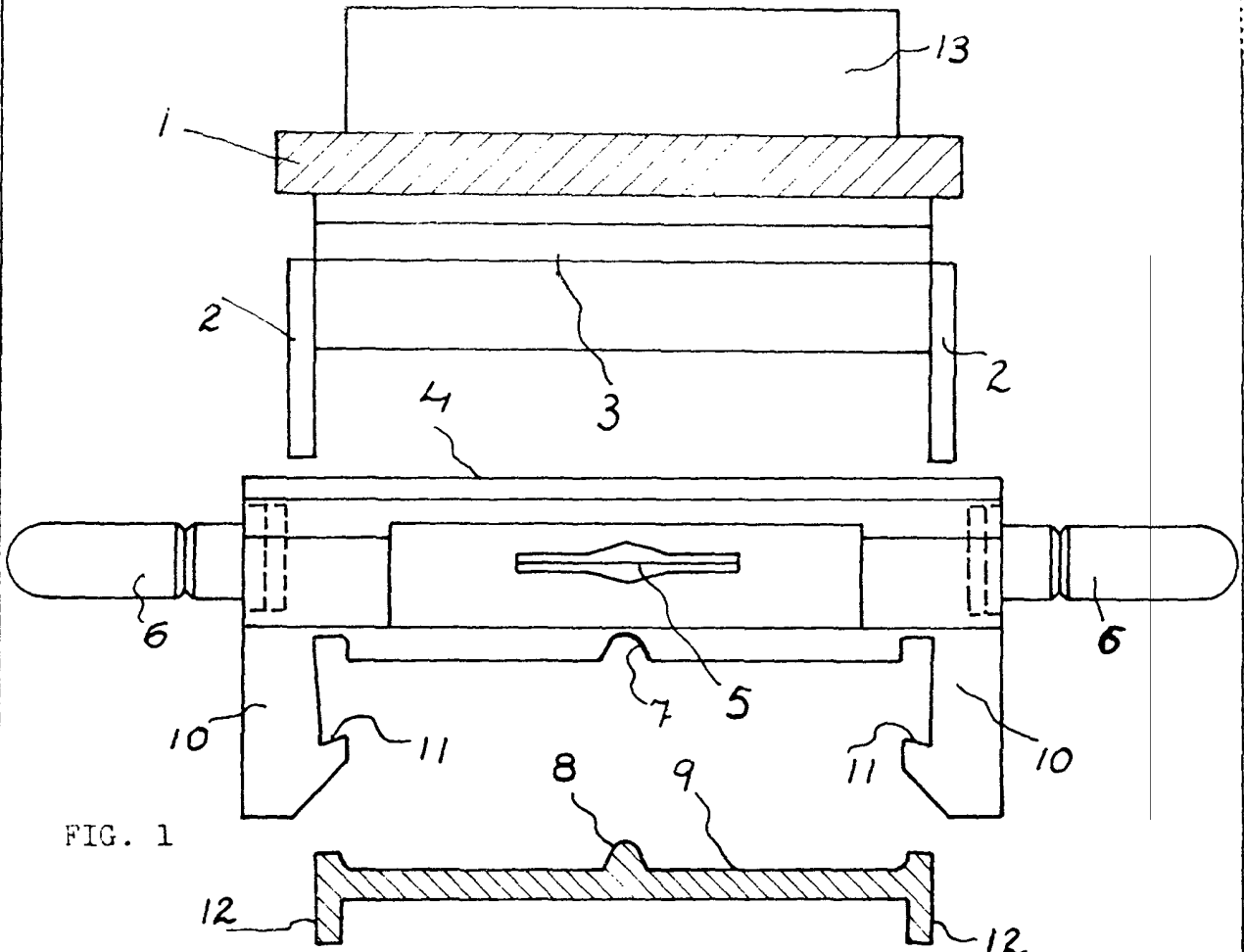

FIG. 1

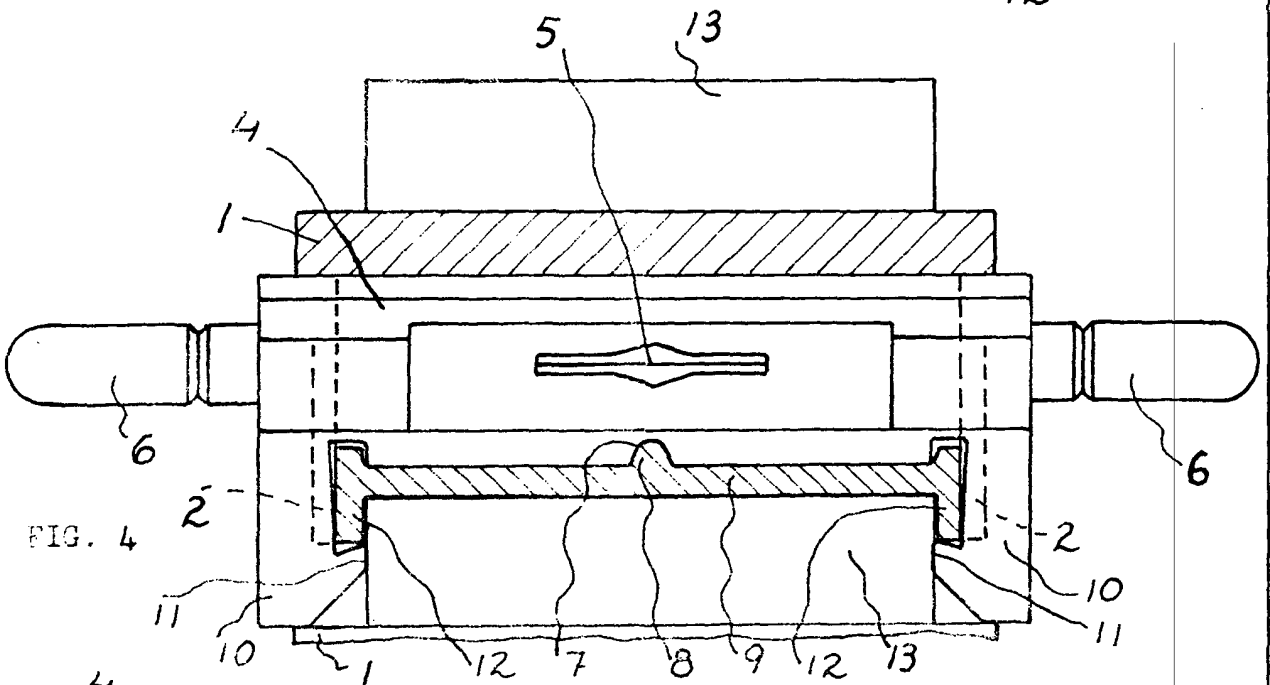

FIG. 4

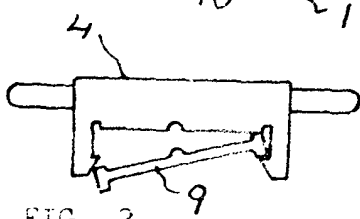

FIG. 2

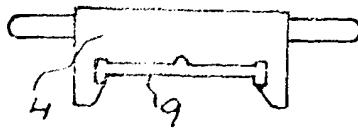
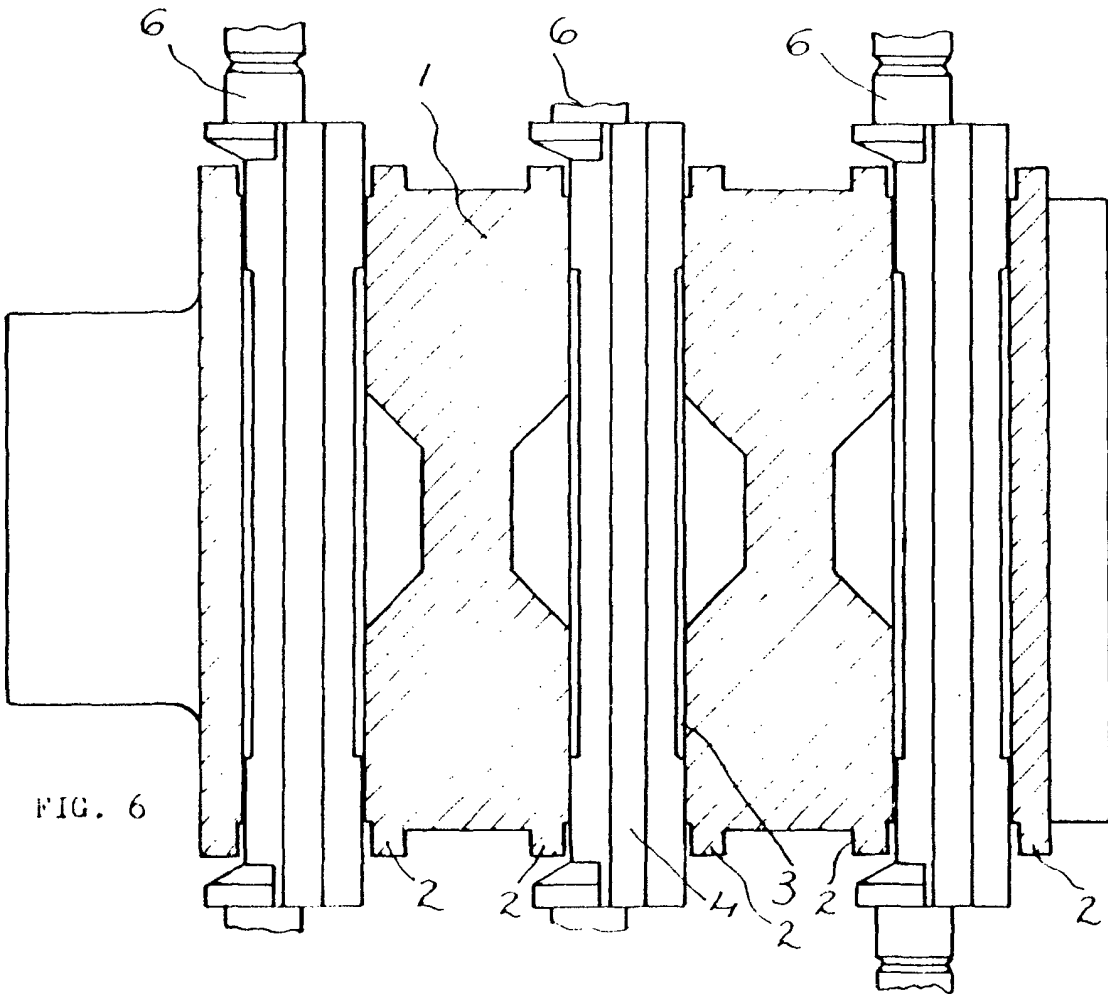
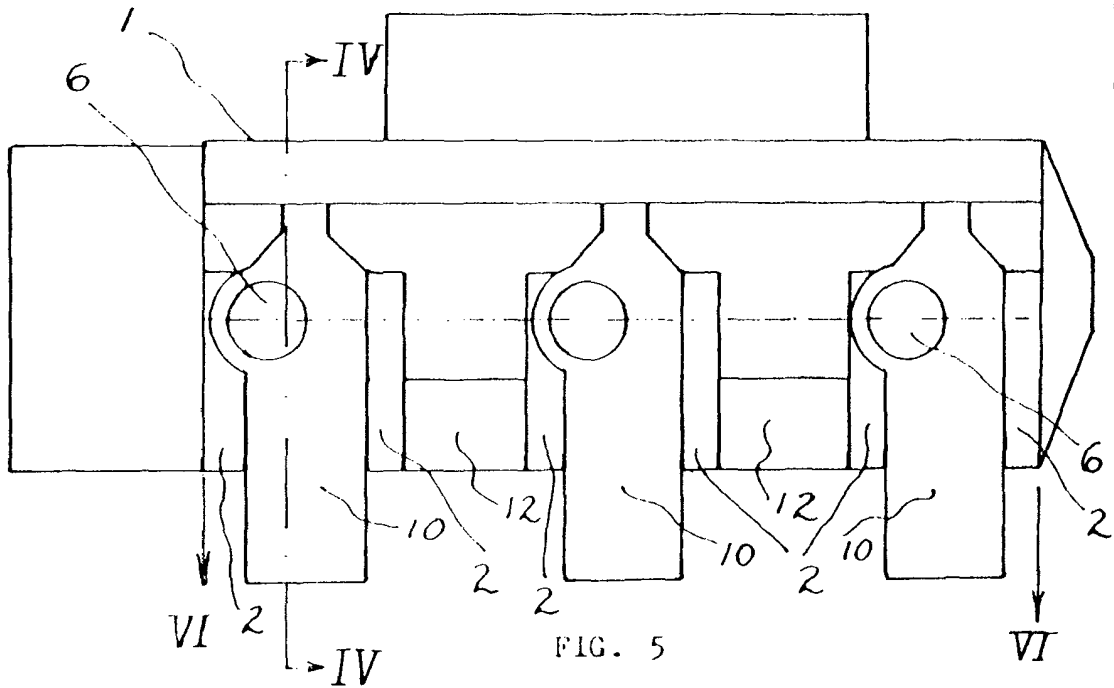

FIG. 3

Madrid, 1911
 CONCEPCION GRAU
 COSTA J. TORTRAS
 p.a. pp.



Madrid, 11
 CONCEPCION GRAU COSTA
 p.a. J. TORRAS

p.p. *[Handwritten signature]*