

90278



197602

Int. Cl.:	B 62 D

M E M O R I A D E S C R I P T I V A

DE UN MODELO DE UTILIDAD, POR VEINTE AÑOS EN ESPAÑA, A FAVOR DE DON SEBASTIAN ALVES DA ROCHA; DE NACIONALIDAD PORTUGUESA, RESIDENTE EN LAS PALMAS DE GRAN CANARIA - Fernando Guanarteme, 199

S o b r e

"REMOLQUES DE VIVIENDAS RODANTES PERFECCIONADOS"



La presente solicitud de Modelo de Utilidad, tiene por objeto describir una serie de perfeccionamientos introducidos en los remolques destinados a viviendas rodantes, los cuales son una total novedad sobre lo existente actualmente.

Son conocidos una gran variedad de tipos de viviendas rodantes, de construcción rígida o plegable y mixtos. En estos últimos, se obtiene la ampliación del espacio mediante la adición por el exterior de techos y paredes suplementarias principalmente de lona.

El objeto de la presente solicitud radica en la obtención de una ampliación del espacio inicial, mediante el despliegue de elementos comportados en el mismo remolque o vivienda rodante, los cuales son después plegados, volviendo a quedar un cuerpo único.

Con el fin de tener una idea clara y concreta del objeto de la solicitud, se acompañan unas hojas de dibujos en las cuales:

La figura 1ª, es una vista en corte longitudinal de un remolque.

La figura 2ª, es una vista del mismo por la parte posterior.

La vivienda rodante objeto de la solicitud comprende un primer cuerpo o vehículo base. Este primer cuerpo lleva un doble fondo, un doble techo y paredes también dobles y puede ser impulsada por su propia fuerza.

Por el espacio que queda entre la carrocería base y el falso fondo, se desliza un segundo cuerpo el cual tiene todas las características estructurales del primero, estando abierto por su parte posterior y llevando dispues



tas las ventanas y puertas en idéntica posición que el vehí-
culo principal, haciendo que los huecos de todas ellas coin-
cidan.

El deslizamiento de la segunda sección dentro del
5.- espacio hueco formado por la primera y el doble fondo, se -
realiza sobre unas ruedas -3- dispuestas entre ambas y un -
eje, accionado por medio de una manivela exterior que hace
girar un eje roscado, el cual se inserta en unos engranajes
acoplados, en el fondo del cuerpo que se desliza, con unos -
10.- carriles laterales. Esta manivela se sitúa en la parte pos-
terior lateral del primer cuerpo.

La segunda sección presenta en su parte posterior
dos puertas que abren hacia los lados, más una que lo hace
de abajo arriba, de forma que al ser abierta, forman una -
15.- nueva extensión.

A su vez estas puertas formarán una tercera exten-
sión, ya que son huecas y dentro del espacio que delimitan
llevan unas láminas a modo de puertas, las cuales son extraí-
das por simple deslizamiento.

20.- Ambos remolques o viviendas forman en su falso te-
cho un espacio para guardar utensilios, así como claraboyas
para iluminación y ventilación.

El objeto del falso fondo, es conseguir que los -
muebles que se sitúan en el primer cuerpo, no se desplacen
25.- cuando es movido el segundo cuerpo ya que estos muebles irán
fijos al mencionado fondo.

Los cuerpos desplazables, una vez fuera del cuer-
po principal, se mantendrá en posición correcta sobre el -
suelo mediante unos soportes que cuando no se usan se man-
30.- tienen plegados.



Para evitar que la sección desplazable se desprenda completamente la primera, se han previsto unas pestañas en el primer cuerpo, las cuales servirán de tope a la segunda sección.

- 5.- Descrita suficientemente la naturaleza de la solicitud, solo resta añadir que podrán ser introducidas todas aquellas modificaciones de forma o detalle, que no alteren sus esencialidades características.

N O T A

- 10.- En resumen, la presente solicitud recaerá sobre las siguientes reivindicaciones:

1ª.- Remolques de viviendas rodantes perfeccionados, caracterizados por comprender un vehículo base que comprende un doble fondo, doble techo y paredes dobles, -
15.- deslizándose por el espacio existente entre la carrocería base y el falso fondo, un segundo cuerpo de vehículo de idénticas características que el primero.

2ª.- Remolques de viviendas rodantes perfeccionados, según la reivindicación primera, caracterizados por
20.- que el deslizamiento dentro del espacio formado por la primera sección y el doble fondo, se realiza sobre unas ruedas dispuestas entre ambas y el eje, mediante accionamiento por una manivela exterior que hace girar un eje roscado insertado en unos engranajes acoplados en el fondo del cuerpo
25.- que se desliza, sobre carriles laterales.

3ª.- Remolques de viviendas rodantes perfeccionados, según la reivindicación primera caracterizados, por
que la segunda sección lleva dispuestas en su parte posterior
30.- dos puertas que abren lateralmente y otra que abre hacia arriba, las cuales son huecas y llevan en su interior



unas láminas extraíbles por deslizamiento.

4ª.- Remolques de viviendas rodantes perfeccionados, según la reivindicación anterior, caracterizados - porque los cuerpos deslizables una vez situados fuera del cuerpo principal, se mantienen en posición horizontal sobre unos soportes plegables, teniendo previstas unas pestañas que sirven de tope.

5ª.- REMOLQUES DE VIVIENDAS RODANTES PERFECCIONADOS.

10.- Según se describe en la presente memoria descriptiva, que consta de cinco hojas escritas a máquina por una sola de sus caras y enumeradas, acompañando dibujos.

Madrid, 18-Septiembre-1971

18 SET. 1971

197602

197602

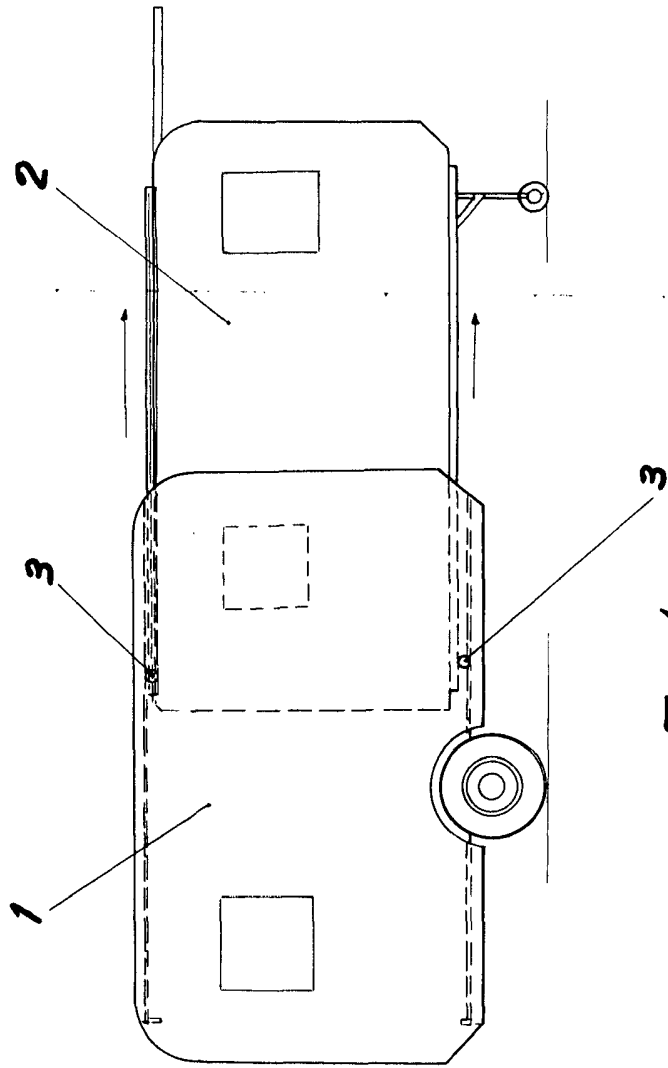

FIG. 1

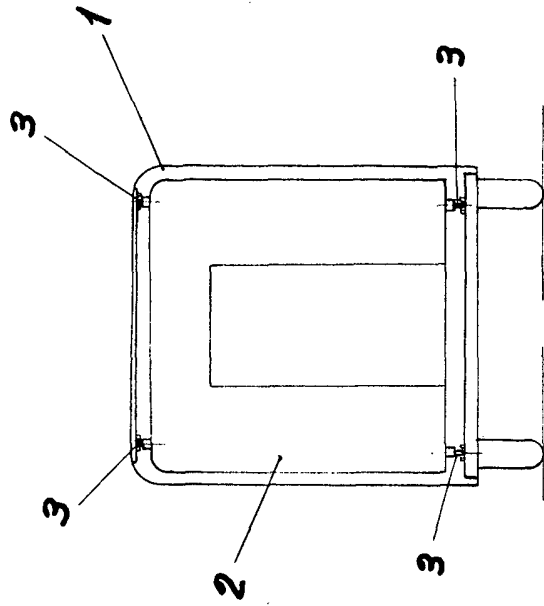

FIG. 2

Escala variable
Machidi 18 SET. 1971

[Handwritten signature]