

197563

MEMORIA DESCRIPTIVA

— MODELO DE UTILIDAD.

Int. Cl.²: A 47 L

DURACION: VEINTE AÑOS

OBJETO: " UN UTIL PARA LIMPIEZA DOMESTICA ".

Solicitante: Don Jorge YANES Abreu.

Residencia: SANTA CRUZ DE TENERIFE - c/ Mencey Ventor, núm. 2.

Nacionalidad: española.



197563

La presente descripción se refiere, como su enunciado indica, a un útil para la limpieza doméstica, especialmente concebido para sostener la bayeta, para fregar el piso, sin necesidad de que la persona que limpia tenga que arrodillarse o estar postrada al realizar dicha faena.

Actualmente, existen en el mercado diversos útiles semejantes al que se preconiza en la presente memoria descriptiva, si bien aquellos útiles constan de tres piezas, el astil, la pieza baja y plana realizada en madera y una goma unida a ésta. En cambio, el presente modelo solamente consta de dos piezas, el astil y la pieza baja, realizada en materia moldeable, preferentemente plástica, como por ejemplo poliestireno, con cuya pieza no es necesario clavar clavos u otros elementos que pudieran dañar a la bayeta que se incorpora sobre la pieza baja. Como se puede ver, se ha logrado suprimir la pieza de goma, si bien en realidad no es una eliminación, puesto que ésta forma parte de la propia pieza baja, dada la naturaleza semiflexible del plástico.

Esta característica, hace al presente objeto diferente a los que ya existen en el mercado para el mismo fin, generalmente de madera, como se ha dicho anteriormente, puesto que simplifica extraordinariamente su fabricación, obteniéndose una mejor presentación estética del producto, ya que se puede fabricar en varios colores, haciéndolo por lo tanto más agradable a la vista, al mismo tiempo que su costo queda muy reducido, al suprimir una fase de fijación de la pieza de goma, así como otras de elaboración siempre más entretenida en las piezas de madera, las cuales se han de cortar a partir de una pieza primaria debidamente conformada.

En esencia, el útil objeto del presente registro cons-



197563

35 ta de una pieza moldeada en plástico, que presenta una forma
trapezoidal, semiplana, que en el borde de máxima longitud, co-
rrespondiente a la base mayor de la forma trapezoidal, y tras
un escalonamiento, queda definida una regleta rectangular sen-
siblemente afilada en su borde longitudinal. En una de las car-
ras, y formando cuerpo con la pieza, se ha previsto una protu-
berancia tubular, inclinada en sentido ascendente hacia la par-
te posterior, para recibir el extremo de un astil o mango de
manipulación; de modo que incorporando una bayeta se pueda rea-
40 lizar cómodamente las operaciones de fregado del suelo, el cual
puede ser rascado por el borde afilado de la regleta frontal.

45 A continuación se hará una descripción completa del
aludido modelo con referencia al plano que se acompaña, en el
cual se representa, a simple título de ejemplo, no limitativo,
una forma preferente de realización susceptible de todas aque-
llas modificaciones de detalle que no alteren fundamentalmente
sus características esenciales.

En dicho plano:

50 La figura 1ª, representa una vista en planta del útil
según la invención.

La figura 2ª, corresponde a una sección transversal
sobre el eje de simetría II-II.

55 Haciendo referencia a la nomenclatura dada a los di-
versos elementos y partes que componen el objeto de la presente
protección, seguidamente se expone su constitución detallada
y características del mismo.

60 El objeto que se preconiza está constituido en esen-
cia, por una pieza (1) de naturaleza moldeable, que presenta
una forma trapezoidal, semiplana, de longitud variable y propor-
cionalmente más estrecha que larga, con el borde posterior (2)

197563

16



65 redondeado, mientras que en ambos planos, superior e inferior, se preve una superficie curvo-oóncava (3) en sentido longitudinal, limitada por ambas caras según planos (4) que definen una sección transversal trapezial, que corresponde a la base mayor de la forma trapezial de la pieza (1), o borde frontal, el cual queda rematado por una regleta rectangular (5) que se prolonga ligeramente por ambos extremos y hacia la parte posterior en una pequeña porción, estableciendo entre tal regleta (5) y las caras planas (4) unos escalonamientos (6); el borde frontal de la regleta (5) presenta un canto sensiblemente afilado.

70

En el centro de la cara superior de la pieza (1), y a partir de los bordes planos frontales (4) nace un apéndice tubular (7) con una inclinación ascendente hacia la parte posterior, previsto para encajar el extremo inferior de un astil o mango (8); dicho apéndice tubular forma un solo conjunto con la misma pieza (1), la cual queda en condiciones de recibir una bayeta para el fregado de suelos.

75

La forma, dimensiones y materiales podrán ser variables y en general cuanto sea accesorio o secundario, siempre que no altere, cambie o modifique la esencialidad del objeto que se describe.

80

Los términos en que queda redactada esta Memoria son ciertos y fiel reflejo del objeto descrito, debiéndose tomar con carácter amplio y nunca en forma limitativa.

85

.....



197563

16/11/73

N O T A :

El MODELO DE UTILIDAD que se solicita, deberá recaer, precisamente, sobre las particularidades características de las siguientes reivindicaciones:

90 1ª).- Un útil para limpieza doméstica, c a r a c t e -
 r i z a d o porque comprende una sola pieza de material de natu-
 raleza semiflexible moldeable, que presenta una forma trapecial
 semiplana, de borde posterior redondeado y caras curvo-cóncavas,
 cuya parte frontal, correspondiente a la base mayor de la forma
 trapecial, se remata según dos superficies planas convergentes,
 95 cuyos bordes superior e inferior, definen sendos escalonamientos
 creándose una regleta rectangular de poco grueso que rebasa sen-
 siblemente los extremos del borde frontal, presentando ligeramen-
 te afilado su canto libre; en el centro de la cara superior de
 la pieza y a partir del borde plano frontal, nace un apéndice
 100 tubular con una inclinación ascendente hacia la parte posterior,
 previsto para encajar el extremo inferior de un astil, quedando
 el conjunto en disposición de recibir una bayeta para fregar sue-
 los.

2ª).- "UN UTIL PARA LIMPIEZA DOMESTICA".

Todo ello según queda expuesto en la presente Memoria que consta de cinco hojas foliadas y mecanografiadas por una sola cara y una hoja de dibujos que con la misma se acompaña.

MADRID, 16 NOV 1973

P. A.

Modesto P. A.
P. P.



FIG. 1ª

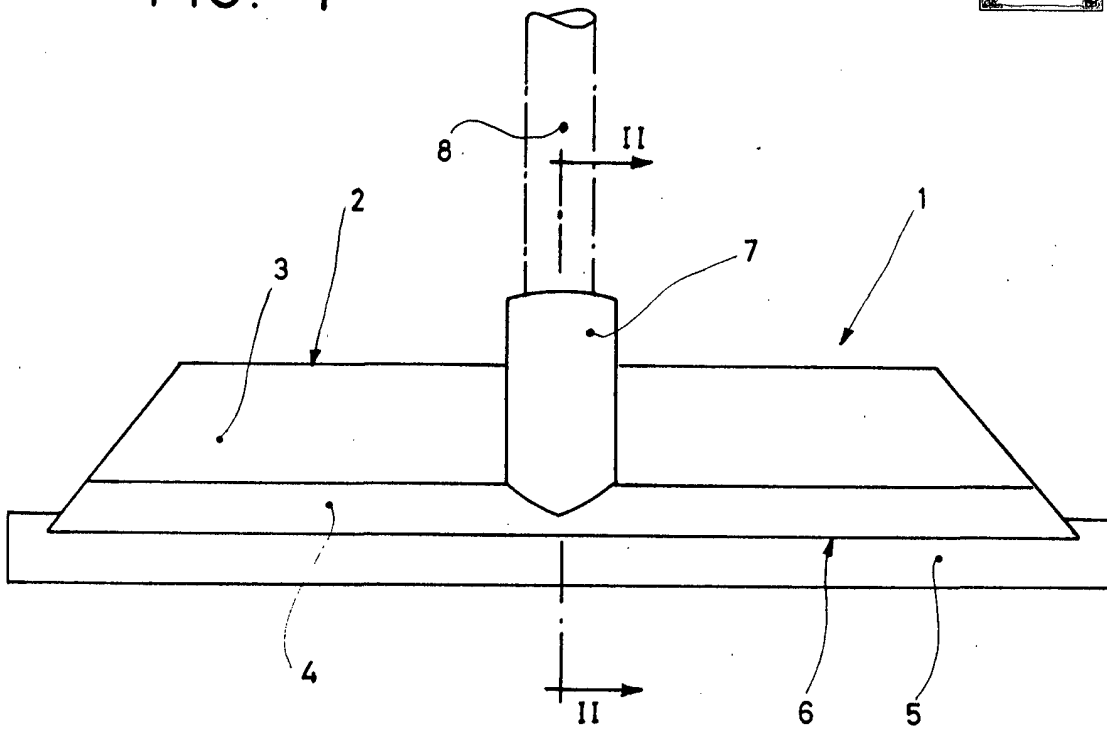
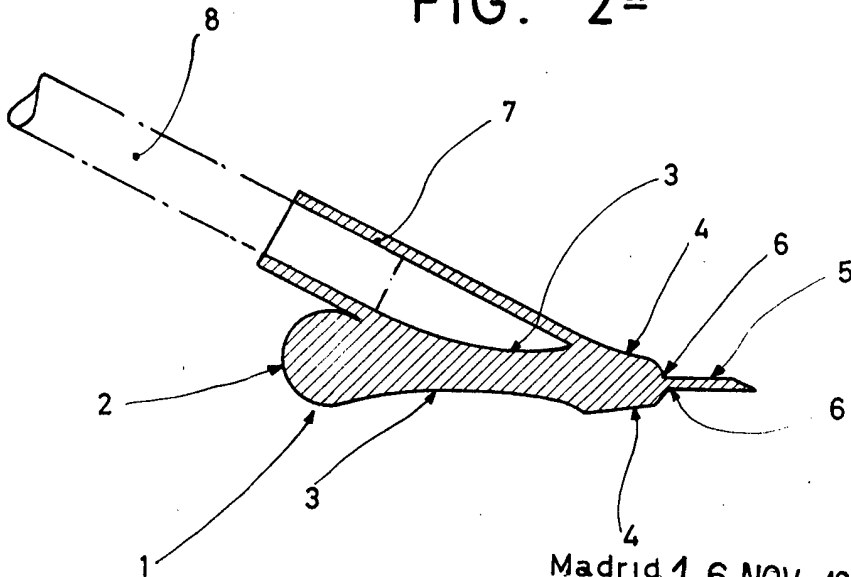

FIG. 2ª



Madrid 16 NOV. 1973

Monsieur
Pat.

ESCALA VARIABLE