

197560



197560

Int. F 21 V

MODELO DE UTILIDAD

por 20 años por

"PANTALLA PLEGABLE PARA LAMPARAS", a favor de D. FRANCISCO MARIANO LUNA MARTINEZ, domiciliado en ALBUFERETA (Alicante), 3º Bloque Vistabella, 2ª Escalera.

MEMORIA DESCRIPTIVA

La industria del mueble y decoración, en su evolución constante vienen fabricando artículos dotados de las mayores perfecciones, con las cuales reportan innumerables ventajas en su utilización por parte de los usuarios, al tiempo que simplifican su consecución y por consiguiente reducen su coste de adquisición.

5.-

Son muchos y muy variados los artículos que hoy en día se utilizan para el amueblamiento y decoración de los hogares, con los cuales se consigue el embellecimiento de los mismos y la utilidad deseadas.

10.-

Uno de tantos objetos para el ornato y deco-



- 15.- ración de los lares, es la lámpara de sobremesa o colgante; las que hoy en día se fabrican son de aquéllas en las que la pantalla puede ser o no desmontable, presentando las segundas el inconveniente de su excesivo volumen que dificulta el envasado y las primeras la dificultad para su montaje y posterior colocación, al tener que acoplar los aros en las respectivas guías para su formación.
- 20.- Con el objeto del modelo de utilidad que nos ocupa se logran obviar la totalidad de los inconvenientes apuntados anteriormente al conseguirse un reducido volumen de la pantalla para su envase por plegado de la misma en virtud de la elasticidad de los flejes que se disponen longitudinalmente en el interior de la
- 25.- tela u otro material adecuado que recubre a los dos aros constitutivos de su armazón cuyos flejes por ligero esfuerzo de compresión sobre su parte superior se pliegan con la consiguiente aproximación de los aros inferior y superior, para facilitar el envasado; prolongándose el inferior de dichos aros en sendas varillas radiales a modo de porta-lámparas convencional.
- 30.- Conocidas que nos son las esencialidades e inconvenientes a obviar por el objeto del modelo de utilidad que nos ocupa y por ser el tipo que ha de servir de base para llevar a cabo la confección de las diversas formas de realización a que en la práctica puede llegarse con la aplicación de sus fundamentos básicos, se cita en la presente memoria a título de
- 35.- ejemplo y será descrito a continuación con la ayuda de la lámina de dibujos que se adjunta.
- 40.- En la figura 1ª, se representa una vista en alzado del objeto del modelo de utilidad que se precon-



za.

45.- La figura 2ª, representa una vista en planta superior del mismo objeto, apreciándose el portálámparas de que está dotado.

50.- En la figura 3ª, se representa una vista en perspectiva de la pantalla concluída en su fabricación, apreciándose la disposición de los flejes en su interior.

55.- El cuerpo principal, 1, constituido en tela u otro material adecuado, se encuentra provisto de una pluralidad de flejes 2, fabricados en un material elástico conveniente.

Dichos flejes 2, unidos del modo idóneo a la cara interna del cuerpo principal, 1, se dirigen longitudinalmente desde el aro superior 3, al inferior 4, de los dos a que se une el cuerpo principal 1.

60.- El inferior de cuyos aros 4, se prolonga en sendas varillas radiales 5, para constituir el portálámparas 6; siendo posible el acoplamiento a dicho aro inferior 4, de un tercero 7, para la disposición entre ambos de una franja ornamental 8.

65.- Con todo ello, se consigue que al ejercer un esfuerzo de compresión adecuado efectuado sobre la parte superior, tenga lugar al plegado de la pantalla en virtud de la elasticidad de los flejes aproximándose el aro inferior al superior y facilitándose el envasado del artículo para su posterior montaje y utilización.

70.- Suficientemente descrito que nos es el objeto del modelo de utilidad que nos ocupa, que lo es solamente a título de ejemplo y una de las múltiples formas de realización a que en la práctica puede llegarse

75.-



tomando como fundamento en su construcción el descrito en la presente memoria, únicamente nos resta señalar que las modificaciones de forma, tamaños, materiales empleados u otras no fundamentales, no deben ser consideradas variaciones que afecten a su esencialidad.

N O T A

El modelo de utilidad descrito, recaerá, pues sobre las siguientes reivindicaciones:

- 85.- 1ª.- "PANTALLA PLEGABLE PARA LAMPARAS", caracterizada por cuanto su cuerpo principal se encuentra provisto de una pluralidad de flejes fabricados en un material elástico idóneo y unidos del modo conveniente a su cara interna, sobre los que se dispone la tela u otro material adecuado que la constituya, cuyos flejes se dirigen longitudinalmente desde el aro superior al inferior de los dos a que se unen y constituyen el cuerpo de la pantalla propiamente dicha; el inferior de cuyos aros se prolonga en sendas varillas radiales para sujetar el aro aplicable al porta-lámparas convencional; siendo factible el acoplamiento a dicho aro inferior, de un tercero para la disposición entre ambos de una franja ornamental conveniente; con todo lo que se consigue que un esfuerzo de compresión adecuado efectuado sobre la parte superior, de lugar al plegado de la pantalla en virtud de la elasticidad de los flejes, con la consiguiente aproximación de los aros inferior y superior, para facilitar su envasado.
- 90.-
- 95.-
- 100.-
- 105.- 2ª.- "PANTALLA PLEGABLE PARA LAMPARAS".
Todo ello, tal y conforme queda descrito, representado y reivindicado.

197560



- 5 -

110.- Esta memoria consta de cinco hojas, mecanografiadas y foliadas por una sola de sus caras, conteniendo un total de ciento diez líneas.

MADRID A 10 DE DICIEMBRE DE 1973
P.A.

MANUEL DE ARPE.

M
N
O
E
N
O
E

197560



D I S E Ñ O

=====

DE UN MODELO DE UTILIDAD, A FAVOR DE D. FRANCISCO MARIANO LUNA MARTINEZ, DOMICILIADO EN ALBUFERETA (Alicante), 3º BLOQUE VISTABELLA, 2ª ESCALERA, POR: "PANTALLA PLEGABLE PARA LAMPARAS".

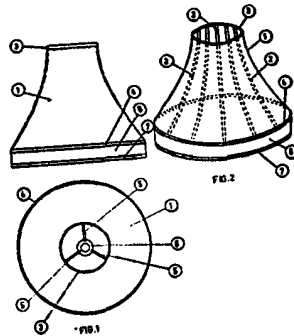

Escala variable.

MADRID A 10 DE DICIEMBRE DE 1973

P.A.

MANUEL DE ARPE.

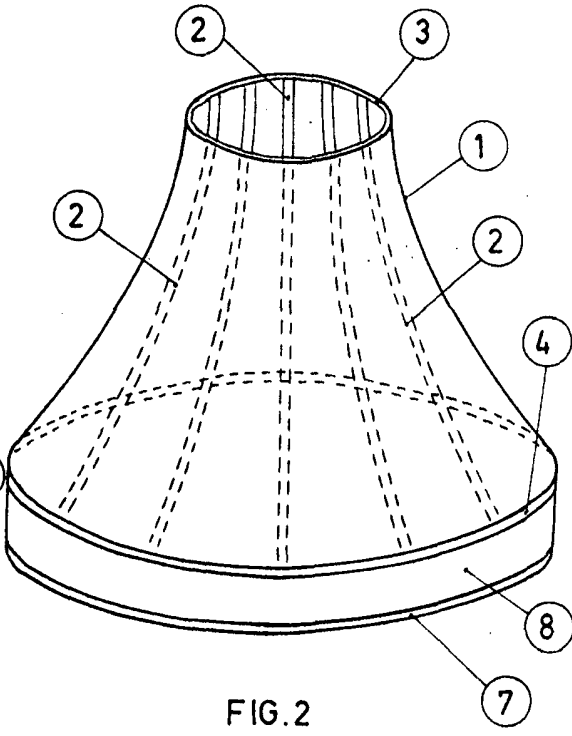
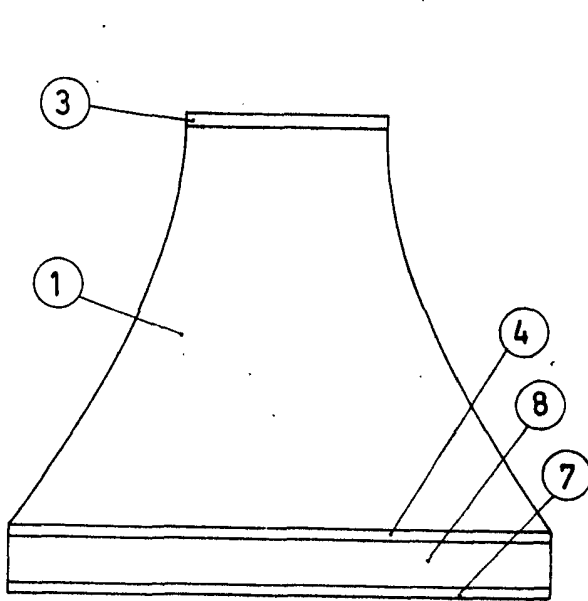

FIG. 2

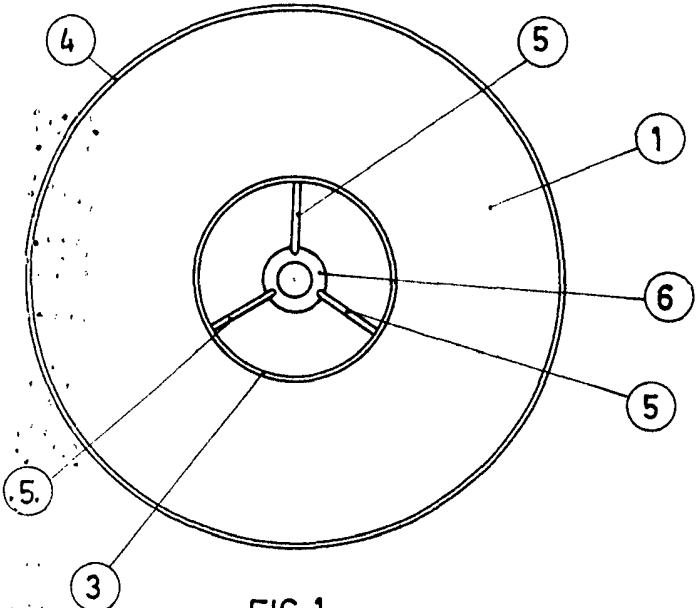

FIG. 1

ESCALA VARIABLE
MADRID 10 DIC. 1973