

197547

15 NOV 1975



Int. Cl.:	B 63 M

## memoria descriptiva

CLASE DE REGISTRO

Un Modelo de Utilidad, por veinte años en España.

NOMBRE Y NACIONALIDAD DEL SOLICITANTE

Francisco Suárez Prendas.  
- español -

RESIDENCIA Y DOMICILIO

Madrid.  
Ortega y Gasset, nº 17-5º Dcha.

OBJETO

"Aparato auxiliar para el cierre de sobres".



15

NOV 1973

197547

- 1 -

1

El presente modelo de utilidad se refiere a un aparato auxiliar para el cierre de sobras, que permite humedecer simultáneamente los bordes engomados de su solapa, y que, además, presenta un departamento con alojamientos para sellos y para una esponja, destinada a humedecer los mismos.

5

10

Esencialmente está constituido por un armazón o cuerpo, formado por dos partes extremas que corresponden, respectivamente, a esos alojamientos de sellos a un lado, y al opuesto por otro cuerpo que presenta: los fieltros o tejidos portadores de la humedad que se aplica a los bordes engomados, y los depósitos con el agua necesaria, en que por capilaridad, se humedecen esos fieltros; cuyas dos partes extremas, van unidas entre sí por laterales que se acoplan y encajan en ellas, y el conjunto solidarizado por los mismos tornillos que fijan el fondo del aparato al conjunto. La unión entre los laterales y el cuerpo humedecedor, es articulada.

15

Las dos características esenciales que dan lugar al funcionamiento del aparato, son las siguientes:

20

- Por una parte está dispuesta una plataforma, basculante en la parte posterior del cuerpo que aloja los sellos, destinada a recibir y soportar el sobre e impulsada hacia arriba por un resorte helicoidal, que por su otro extremo va sujeto en el referido fondo del aparato.

25

- Por otra parte, en el extremo opuesto al de los sellos, va dispuesto un cuerpo que presenta: las cavidades para los fieltros empapadores, los junquillos sobre los que se doblan los mismos y los presentan, por ranuras dispuestas al efecto, para su contacto con los bordes engomados de la solapa del sobre, cuando éste se coloca sobre la citada plataforma, en posición conveniente, y se le oprime contra la acción del resorte mencionado. Completa esta parte una tapa, que cubre las cavida-

30

197547



- 2 -

1 des humedecadoras y los fieltros, y va sujeta por un tornillo y tueroa.

5 Completa el mecanismo unos brazos dispuestos en el reverso de la plataforma, y que, mediante unas varillas, hacen girar ligeramente la parte portadora de los mojadores, separándola de aquélla para dar paso al sobre.

10 Concretaremos las características del aparato que se reivindica, con referencia a las adjuntas figuras, que correspondan únicamente a una forma de ejecución, sin carácter alguno limitativo, que se presente a título de ejemplo de realización con el fin indicado, ya que la forma, dimensiones y materiales con que se fabriquen sus distintas piezas, serán en cada caso las que se estimen pertinentes, para la aplicación concreta de que se trate, sin que tales variaciones, así como las que puedan hacerse en detalles de presentación u organización, afecten a la esencialidad reivindicada, por lo que los aparatos que se fabriquen, de acuerdo con la idea general reseñada, y cualquiera de esas modificaciones, no serán sino variantes, igualmente comprendidas y protegidas por el presente registro.

15 La fig. 1 presenta la vista en alzado de frente de un aparato auxiliar para cerrar sobres, establecido de acuerdo con lo que se reivindica.

20 La fig. 2 corresponde de modo análogo a la vista de perfil de uno de sus laterales.

25 La fig. 3 muestra la proyección en planta del aparato, vista por la parte superior, habiendo retirado la tapa que cubre las tiras de tejido portadoras del agua para el pegado.

La fig. 4 es una sección longitudinal del aparato.

30 La fig. 5, en proyección parcial en planta, indica la disposición de la tapa de dichos tejidos, cuando el sobre a cerrar tiene solapa trapezoidal, en vez de en ángulo.

197547

15 NOV 1971



- 3 -

1 La fig. 6 muestra en perspectiva las piezas fundamen-  
tales del mecanismo que dá lugar al funcionamiento del aparato.

La fig. 7 ilustra la vista de conjunto, por la parte superior y extremo en que van alojados los sellos, con la tapa que cubre a éstos levantada.

Con referencia a dichas figuras y a los números que sobre ellas designan las partes y detalles del aparato representado, que interesan a los fines de esta memoria, la descripción del mismo es como sigue:

10 El armazón del aparato está constituido por: el frente 1 (figs. 1 y 3), que corresponde al alojamiento de los sellos; el cuerpo posterior 4, con las cavidades 15 para contener el agua necesaria que humedece los fieltros 3 y 3'; y los laterales 2, que se acoplan al cuerpo 4 por los muñones 29 (fig. 6), que se corresponden con huecos circulares dispuestos al efecto en esos laterales. Estos llevan en su extremo un encaje para el departamento de los sellos, formado por una solapa extrema que se corresponde con los números 2 de la fig. 1, y una orejeta rectangular 20 (fig. 4), que es atravesada por el tornillo 21, de sujeción de la tapa inferior 11, que constituye el fondo del cuerpo del aparato.

20 Dicho fondo se une a las dos orejetas 20 del cuerpo que aloja los sellos, por uno de los juegos 21' (fig. 6) de orificios, y por el otro recibe otros tornillos 21, que le solidarizan con los laterales 2, unidos a su vez al cuerpo 4 o depósito húmedo, por los muñones 29, con lo que queda formada la armazón del aparato.

25 El cuerpo 4 y sus cavidades 15 van cubiertos por la tapa 5 sujeta por la tuerca 6 y tornillo 16 (fig. 4). En esas cavidades 15 se humedecan los empapadores 3 y 3' (figs. 3 y 6), que pasan por las ranuras 28 encima de la plataforma 12 (figs. 3, 4, 6), y ésta presenta las ranuras 24 para el alojamiento de los mojadores del sobre.

30

197547

15 NOV 1978



- 4 -

1 Esta plataforma 12 (fig. 4), que cierra la parte superior del hueco del aparato, lleva apoyado en su reverso, el muelle 17 que va sujeto en la tapa inferior 11 y mantiene elevada a la repetida plataforma 12. Además, ésta (fig. 6) lleva soldados los brazos 18, que en su extremo inferior tiene los orificios de giro del eje de las varillas tirantes 22 articuladas en sus otros extremos al cuerpo 4, en los puntos 23 (fig. 4), de modo que dan lugar a que haya menor abertura debajo de los empapadores 3, accesibles por las ranuras 28 al introducir el sobre.

5  
10 Por lo que se refiere al alojamiento para los sellos, presenta los departamentos 19, separados por los tabiques 26, y en uno de ellos la esponja 25. La tapa 9 está articulada en los laterales 2 por los ejes 13 (figs. 4 y 7), en la parte en que bascula la plataforma 12.

15 Otros detalles que se aprecian en las figuras, son: el saliente central 7 y los laterales 8 (fig. 1), que sirven para levantar la tapa 9 (fig. 7) del departamento de los sellos; los tacos de goma 10 (fig. 4), que se corresponden con los taladros 10' (fig. 6); y el ángulo 14 en el centro (figura 3) para sobres el pico y los ángulos extremos 14' (fig. 5) para sobres de solapa trapezoidal. Finalmente, en 27 (fig. 7), se indica el sentido en que hay que presionar la plataforma 12, para introducir el sobre a pegar.

N O T A

25 El presente modelo de utilidad, comprende las siguientes reivindicaciones:

30 1.- Aparato auxiliar para el cierre de sobres, caracterizado porque su conjunto presenta una plataforma basculante, contra la acción de un resorte, destinada a recibir el sobre y comprendida entre dos cuerpos transversales: uno portador de los fieltros humedecedores de

197547

15 NOV 1973

- 5 -

1 los bordes engomados de la solapa del sobre, y otro que tiene alojamientos para sellos y su esponja para pegarlos.

2.- Aparato, según la reivindicación anterior, caracterizado porque cada uno de los fieltros humedecedores de los sobres, va doblado sobre un junquillo, enfrentado con una ranura, por la que hace contacto con el correspondiente borde engomado, presentado por la acción de la plataforma basculante; y los extremos de cada fieltro se alojan en una cavidad posterior, en la que por capilaridad se humedecen en el agua que contiene.

10 3.- Aparato, según las reivindicaciones anteriores, caracterizado porque la plataforma va montada basculante en la parte posterior del cuerpo que aloja los sellos, y el resorte que la impulsa sujeto por su otro extremo en el fondo del aparato.

15 4.- Aparato, según las reivindicaciones anteriores, caracterizado porque el armazón del aparato está constituido por: el cuerpo anterior, que aloja los sellos, el posterior, que presenta las cavidades humedecedoras, y los laterales, que se acoplan a este último por muñones de dicho cuerpo, con alojamientos en los laterales; y éstos encajan en cada lado, por sus extremos en los costados del cuerpo portador de los sellos, por una aleta que queda en el frente del aparato, y una orejeta rectangular, que es atravesada por el tornillo de sujeción del fondo, al soporte del referido cuerpo, yendo unido ese fondo a otras orejetas posteriores que presentan los laterales, también por tornillos.

25 5.- Aparato, según las reivindicaciones anteriores, caracterizado porque el reverso de la plataforma basculante presenta unos brazos perpendiculares, unidos por sus extremos a varillas que actúan como bielas, que hacen girar ligeramente el cuerpo portador de los fieltros, cuando se presiona la plataforma, dando lugar a la abertura para el paso de la solapa del sobre entre dicho cuerpo y la plataforma.

30

11475

197547

15 NOV 1973



- 6 -

1

6.- Aparato, según las reivindicaciones anteriores, caracterizado porque el cuerpo portador de los filtros y alojamientos humedecedores, está dotado de una tapa, atravesada por un tornillo que recibe la correspondiente tuerca de sujeción de aquella; y el cuerpo que aloja los sellos de otra tapa articulada transversalmente.

5

7.- "Aparato auxiliar para el cierre de sobres".

Según se describe y reivindica en la presente memoria descriptiva, ilustrada en los planos adjuntos, la cual consta de seis hojas foliadas y escritas a máquina por una sola de sus caras.

10

Madrid, a

15 NOV 1973

CARLOS FOEB  
P. P.

15

Fdo: Francisco del Pozo

20

25

30

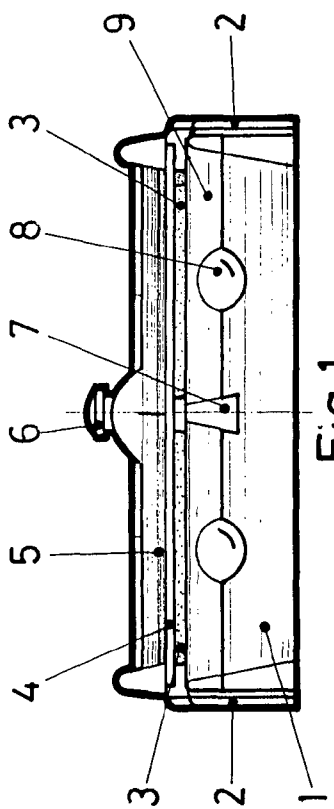

Fig. 1

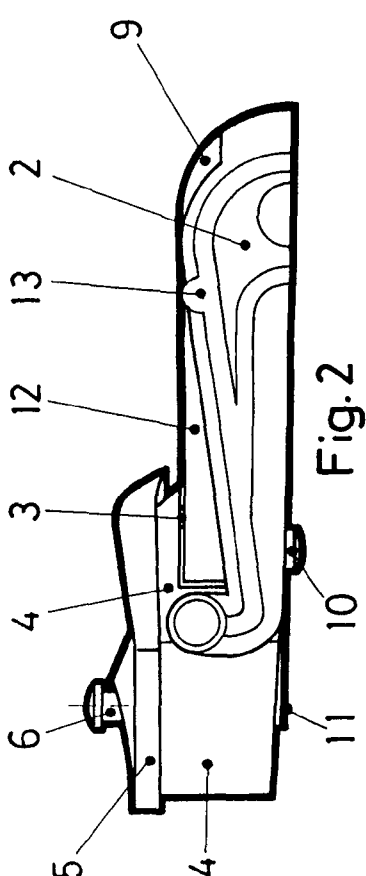

Fig. 2

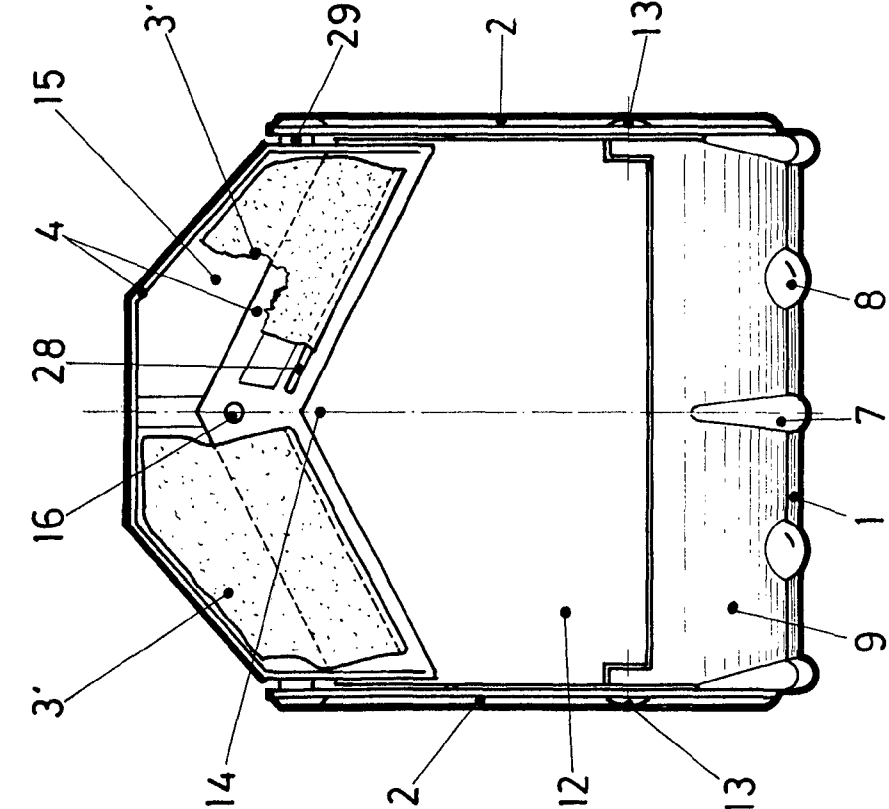

Fig. 3

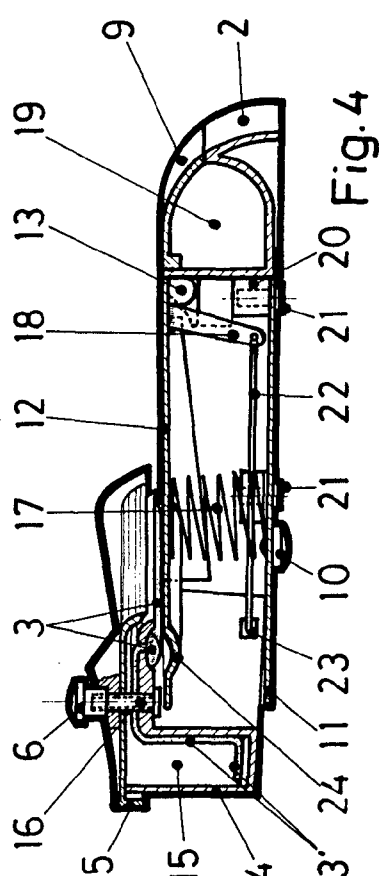

Fig. 4

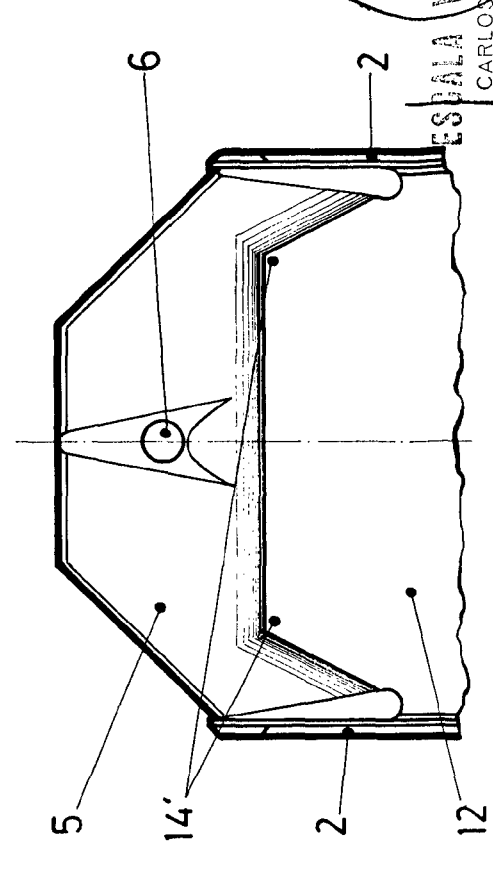

Fig. 5

ESCALA VARIABLE  
CARLOS ROZAS  
P.P.  
Foto: Francisco del Pino

197547

15 NOV 1944  
5  
ESTADO UNIDO  
CINCO CTS

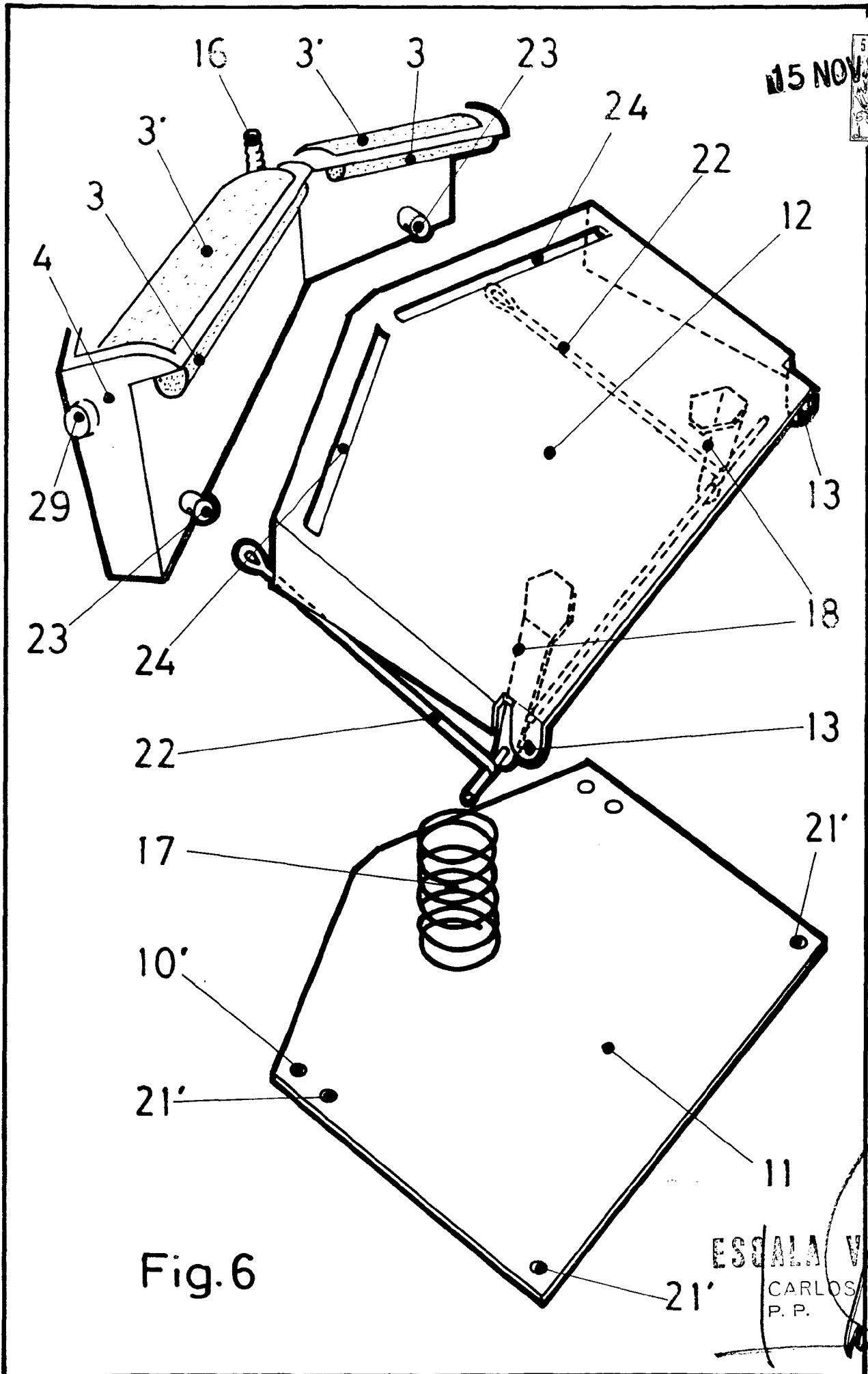

Fig.6

ESCALA VARIABLE  
CARLOS ROEB  
P. P.

15 NOV 1973  
CINCO C/S

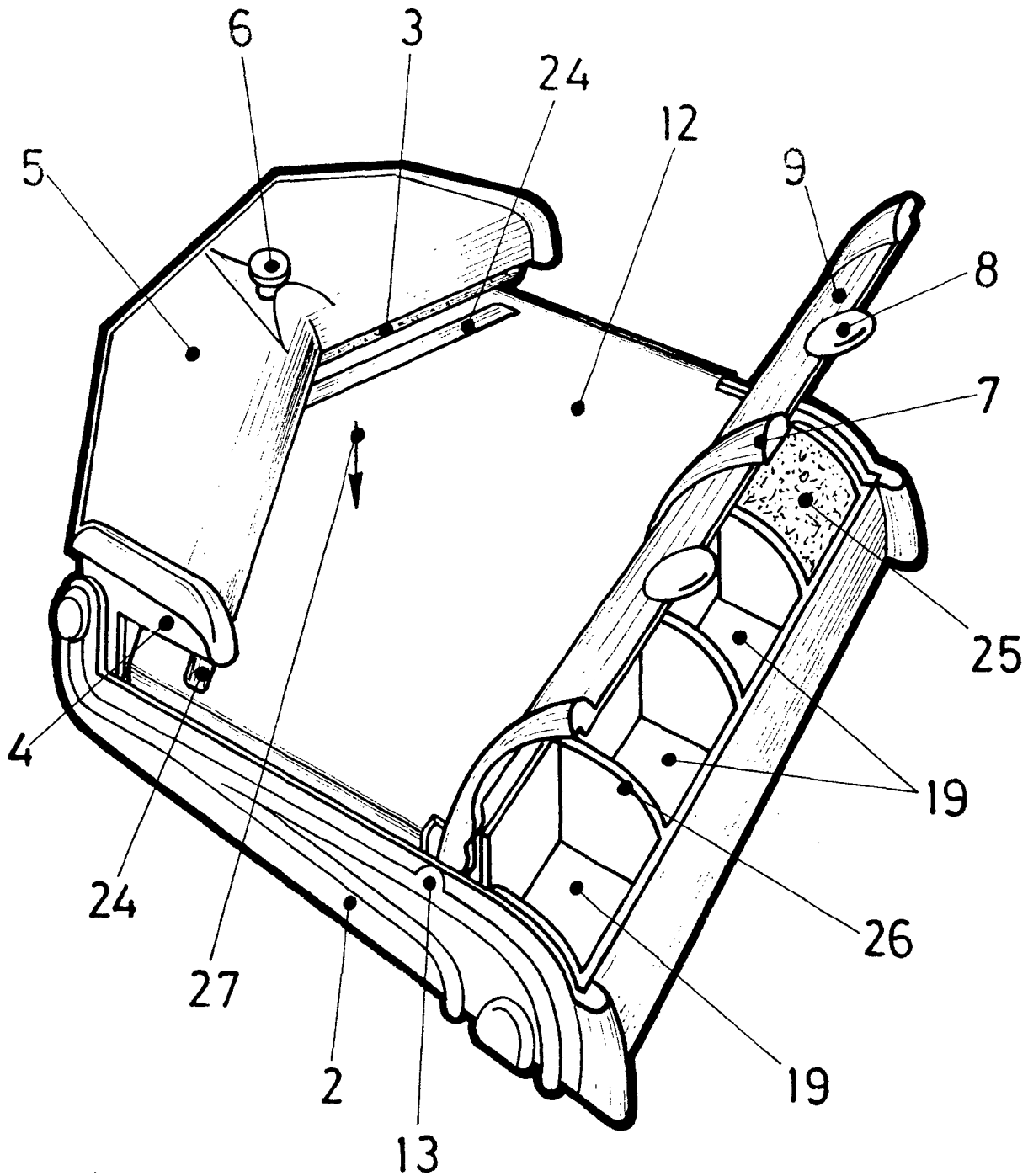

Fig.7

ESCALA VARIABLE  
CARLOS ROEB  
P. P.