

24-11-78

1975

197515



Int. Cl.:	B62B
-----------	------

MODELO DE UTILIDAD

por veinte años en España, a favor de DON JOSE HERNANDEZ GIMENO Y DON ANGEL HERNANDEZ GIMENO, ambos de nacionalidad española, residentes en Valencia, calle Transformador núm. 21, por:

"CARRETILLA"

ooOoo

MEMORIA DESCRIPTIVA

Como su enunciado indica, consiste la presente invención en una caretilla, la cual por sus características esenciales, debe ser considerada como un Modelo de Utilidad por veinte años en España, todo ello de acuerdo con lo preceptuado en el artículo 171 de la

24-11-78

197515



- 2 -

vigente Ley de Propiedad Industrial.

Como es sabido, existen en la actualidad diversos tipos de carretillas con diferentes aplicaciones, y ésta es precisamente una de ellas por servir no solo de carretilla, sino también de volquete elevador con aprovechamiento de sus mandos de dirección para que hagan también de gancho elevador.

Para dar una idea más completa del invento, se acompaña a la presente memoria una hoja de planos, la cual es únicamente acompañada a título de ejemplo no limitativo, o sea que podrá variarse en tamaños, colores, dimensiones, formas e incluso de colocación de sus piezas, siempre y cuando no altere la esencialidad del propio invento, así mismo podrá variarse la memoria en los mismos términos que los planos si fuese preciso.

Con referencia a dicho plano, puede observarse la carretilla dispuesta para su elevación, o sea con los mandos 1 dispuestos para que por medio del gancho 8 se pueda trasladar con la grua de una zona a otra de obra. Los mandos 1 van reforzados por una barra horizontal 22 la que vá el gancho 8 y dos tirantes de refuerzo 9 y 10, quedando los extremos de los mandos un poco doblados en su parte 11 para que sirvan de empuñadura para el usuario cuando tiene que conducir la carretilla.

Estos mandos van remachados o unidos al armazón superior o base de la carretilla y cerrados por sus ganchos 3 y 6 y fijos con giro libre por medio de los pasadores o ejes 7.

También quedan fijos los mandos 1 al ser formados como carretilla por medio de los ganchos 4 y 5.

24-11-75

197515



- 3 -

La Carretilla propiamente dicha lleva el número 12, las patas de la misma con el 13 y la rueda con el 14.

NOTA

40 Por último y una vez descrita suficientemente
la naturaleza del invento y su forma de realización
práctica, se hace constar que este modelo de utilidad
podrá modificarse mientras no se altere la esencialidad
del mismo antes de su concesión y queda recogido en
45 las siguientes:

REIVINDICACIONES

1a.- Carretilla, caracterizándose porque la misma

24:11:73 197515



- 4 -

50 tiene abatible los mandos de conducción de la misma para que a su vez puedan servir de gancho de elevación para la grua en su traslado de un lugar a otro por medio de unos pasadores giratorios a cada costado central de la misma.

55 2ª.- Carretilla, según la anterior reivindicación, caracterizándose porque dichos mandos de elevación llevan una barra central horizontal en la cual vá un gancho central y dos refuerzos angulares para el armazón de los mandos que van terminados en inclinación en sus extremos para que sirvan de empuñaduras al conductor cuando está formada en carretilla.

60 3ª.-Carretilla, según las anteriores reivindicaciones, caracterizándose porque para la fijación bien sea como mandos de carretilla o bien como gancho de elevación, lleva asimismo unos ganchos de cierre dos a cada lado en su parte central para que queden fijos los mandos para elevación y otros dos extremos en el armazón o base de la carretilla para cuando está formada como tal.

65 4ª.-CARRETILLA, todo tal y como queda descrito en la presente memoria que consta de cuatro hojas mecanografiadas por una sola de sus caras y se representa en la de dibujos adjunta.

70

Madrid, 14 NOV. 1973

F. SANCHEZ VALLADARES
E.E.

197515

BAD ORIGINAL

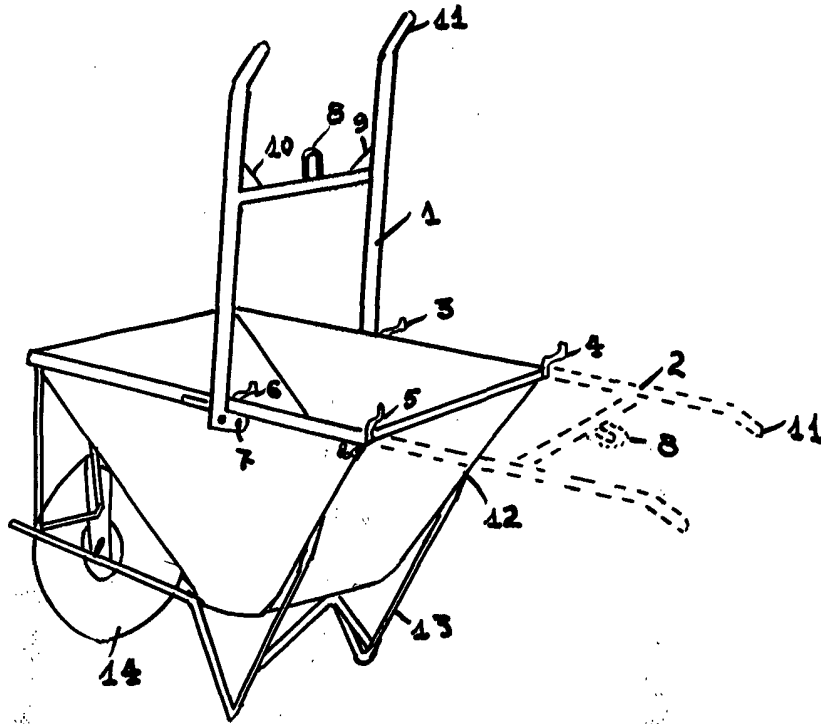

ESCALA VARIABLE
MADRID, NOVIEMBRE 1.973

14 NOV. 1973

S. SANCHEZ VALLADARES