

197462



AG3F

197462

M E M O R I A D E S C R I P T I V A

DE UN MODELO DE UTILIDAD POR VEINTE AÑOS EN ESPAÑA,
A FAVOR DE DON RAMON GOMEZ VELIZ, DE NACIONALIDAD
ESPAÑOLA, RESIDENTE EN BARCELONA, Torre dels Par-
dals, 75, 2º , 2ª

S o b r e

UN JUEGO DE SOBREMESA.

197462

-2-



Se caracteriza el juguete, primordialmente por tratarse de una combinación de piezas independientes que para ventaja de su empleo y comodidad de sus usuarios, carece de toda mecanización metálica, y está elaborado con materiales dúctiles y blandos, plástico moldeable preferentemente para la cancha de juego y caucho para los accesorios como son, las botas de juego y la bola o pelota.

5.-

Para dar un conocimiento exacto y detallado de su estructura y particularidades, se describe seguidamente un caso de realización del mismo, con la ayuda y referencia de su representación en el gráfico que se adjunta.

10.-

En el indicado plano: la fig. 1 representa en una perspectiva, el tablero que reproduce la cancha del juego, con uno de sus vértices cortado en sección escuadrada. Mas dos figuras 2 y 3 concernientes a detalles ampliatorios.

15.-

La calificada como cancha, es una placa rectangular configurada a modo de cubeta o bandeja -4-, que presenta unos laterales -6- de doble pared; la primera -7- (ver la sección) que se eleva en una proporción apreciable y suficiente para determinar la contención de la pelota -5- cuando es proyectada contra dicho obstáculo o limite, seguida de otra pared exterior -8- de mayor dimensión y que después de doblada desciende hasta más abajo que el nivel del fondo -9- o superficie de la cancha. Entre ambas paredes, separadas por la amplia banda del dobléz que componen, adopta la silueta de pirámide truncada, cuya pestaña externa, inferior y plana -10- beneficia la estabilidad y asentamiento que se le concede a la indicada cubeta, sobre la mesa o tablero en que se sitúa para su utilización.

20.-

25.-

30.-

En el espacio medio de las dos paredes menores del



5.- rectángulo, la cancha presenta solidariamente el relieve ascendente de la parte superior del volumen -11- y -12- de ambas porterías, complementándose con otro espacio cóncavo -13- también rectangular, que ocupa la base delantera del descrito marco de portería, con capacidad indudable y eficaz para que cuando la pelota caiga, se quede en su interior, no dejando la menor duda de que se ha producido el "gol".

10.- Es obvio referir que la superficie del fondo de la cubeta se halla coloreada y rallada con las señales pertinentes da un campo de juego del reseñado deporte.

15.- En cuanto a los elementos del juego, además de la pelota -5- dibujada en la fig. 3, de material más bien pesado y de muy poca vivacidad para el rebote, consisten en un juego de simuladas botas o calzado empleado en dicho deporte que se de caucho y huecas interiormente para meter en la emboadura de las mismas, un dedo cualquiera de una de las manos de cada contendiente.

20.- En la fig. 2 se esquematiza la composición de dicha bota -14- (seccionada), e indicando la posición en que se introduce la falanjeta del dedo preferido por el usuario, como más habil para la rapidez de acción que se le requiere. En la fig. 3 se dibuja la posición de la mano del jugador y del dedo del mismo, señalando las flechas, que la flexión a realizar al efectuar el impulso es factible tanto de puntera como de tacón.

25.- Conocidos así los elementos de que se compone, a través del ejemplo descrito con carácter no limitativo, será llevado el modelo a la práctica definitiva, con arreglo a lo que se expone y sin más variedades que las de detalle decorativo, que no alteren ni modifiquen la esencialidad prevista.

30.-



N O T A

En resumen, la presente solicitud recaerá sobre las siguientes reivindicaciones.

5.- 1ª.- Un juego de sobremesa, que se caracteriza por comprender, un tablero cubeta rectangular estampado con las señales y colorido de un campo de futbol, teniendo elevado sobre los bordes de los lados menores, el relieve del contorno de las metas, complementandose con una concavidad profundizada en el espacio comprendido entre los largueros de dichas metas, para la caída de la bola.

10.- 2ª.- Un juego de sobremesa según la reivindicación primera caracterizado por que las piezas para la practica del juego, consisten en la reproducción de unas botas en las que la dimensión de su embocadura tiene el diámetro de material adaptable equivalente al grosor de los dedos de los usuarios, siendo utilizables por unidades o por parejas, y sirviendose como pelota, de una bola.

15.- 3ª.- UN JUEGO DE SOBREMESA.

20.- Según se describe en la presente memoria que consta de cuatro hojas escritas a máquina por una sola cara y dibujos.

Madrid a 13 noviembre 1973

197462



fig.1

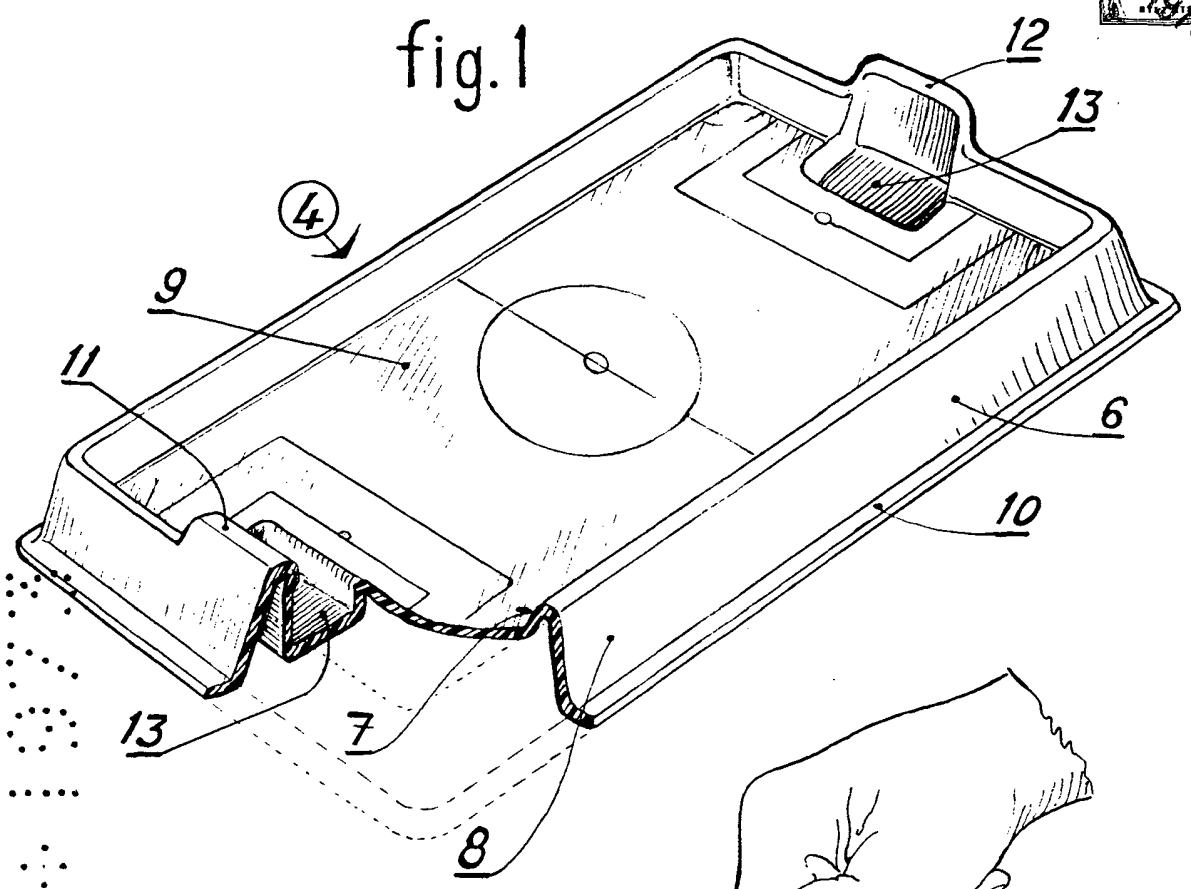

fig.3

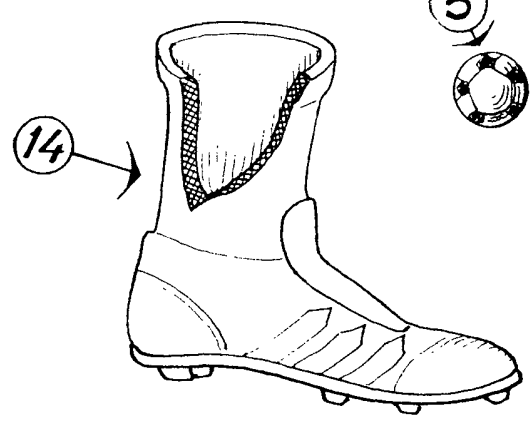
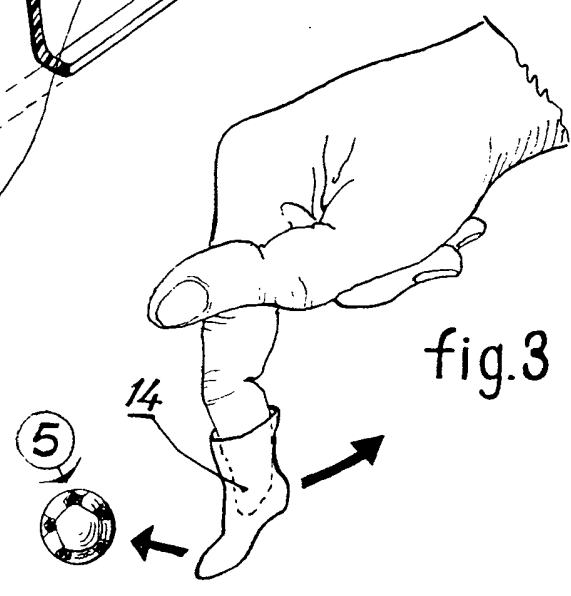

fig.2

Escala variable

13 NOV. 1973