

197406

197406



# memoria descriptiva

Int. Cl.: A47K

## MODELO DE UTILIDAD =====

Que se solicita en España, por veinte años a favor de D. VICENTE ALEGRE TOMAS de nacionalidad, española residente en ALBAL (Valencia) Pista de Silla, km., 9 por:

"MUEBLE MULTIPLE HIGIENICO-SANITARIO"

11-73

197406 10 NOV



-2-

Se refiere el modelo a un mueble con la forma específica y general de un armario - que presenta un sólo cuerpo dotado de una puerta parcial o a menor altura que resulta, en cierto modo, hueca.

5.-

Se ha concebido el modelo en cuestión - con el fin de poder unificar o agrupar to dos los accesorios que son utilitarios y - necesarios en un cuarto de aseo, dónde, fre cuentemente, precisamos distintos aparatos sueltos que ocupan un gran espacio y que, en ocasiones, nos cuesta trabajo localizar, además de producir un mal efecto estético habida cuenta de su destino y a pesar de - las rebuscadas tendencias decorativas apli cadas a los mismos.

10.-

15.-

20.-

Conjuga el modelo que se propone la posibilidad debidamente organizada e indepen diente de agrupar en un sólo órgano toda - la serie de accesorios imprescindibles que

10-11-75

197406

-3-

10 NOV



nos son necesarios y, con el agrupamiento evitar los inconvenientes de localización ganando en espacio que, cada dia nos resulta más restringido y escaso.

5.- Una de las características de dicho conjunto, según hemos adelantado, es que está constituido por un armario de un sólo cuerpo dotado de una puerta a la altura conveniente y debidamente vinculados por medios

10.- de ensamblaje y pivotamiento o articulación, dotado de base para asentarlo sobre una superficie horizontal (suelo) o de agujeros para suspenderlo de superficies verticales.

15.- Otro detalle es que la puerta comporta una cazoleta suspendida para escurrido de la escobilla, y una abrazadera que, también por suspensión, permite colgarla de modo que el bloque de cerdas quede dentro de la

20.- cazoleta.

41178

197406



Otro detalle es que el cuerpo en la base superior presenta un cuerpo embutido a modo de cenicero y una rejilla que comunica con un compartimento receptor y cobijo de una pastilla desodorante o ambientadora.

5.-

Dicho cuerpo presenta, también, dos compartimentos iguales, uno superior, para rollo de papel higiénico, cubierto por el juego antedicho y abierto lateralmente por una boca transversal y otro cerrado para contener el rollo de repuesto, otro compartimento inferior para usos facultativos, en su caso, susceptible de acondicionarlo de entrepaños y similares y que,

10.-

por la base, comunica con un compartimento hueco que presenta una rejilla de ventilación para la cubeta o cazoleta de la escobilla que, a puerta cerrada, quedará comprendida en él.

15.-

20.-

20.-

197406

197406

10 NOV 1973



Para dar una idea más amplia de las características del modelo, a continuación hacemos referencia a la lámina de dibujos que a ésta memoria se acompaña en las que, de manera un tanto esquemática y tan sólo por vía de ejemplo, se representan las características esenciales del invento.

5.-

En los dibujos:

10.-

La figura 1 es una vista cortada verticalmente del cuerpo cerrado.

La figura 2 es una vista cortada verticalmente del conjunto abierto.

La figura 3 es una vista en planta del mismo conjunto.

15.-

Aludiendo a las referencias numéricas de dichos dibujos, vemos que el conjunto está formado por un cuerpo -1- con preferencia prismático y cuadrado, y una puerta hueca -2- vinculados por sus respectivos extremos mediante piezas y articulación -

20.-



-3- y -4-, el cuerpo -1- dotado de medios -5- para suspenderlo de superficies verticales o bien asentarlos por sus bases a superficies horizontales.

5.- La parte superior del cuerpo -1- está cerrada por una superficie moldeada -6- que presenta la mitad formada por un compartimento -8- colector de elemento aromatizador y facultativamente cubierto por una rejilla -9a- que encaja a presión constituyendo la lumbre para permitir la volatilización del producto. El resto, presenta una embutición relativa -7-, a modo de cenicero.

15.- El cuerpo está dividido en varios compartimentos, dos superiores casi iguales -9- y -11- ambos destinados a contener los rollos de papel higiénico, el de arriba para el de uso y el de abajo para reemplazo contando, el primero, con una boca -



transversal de acceso -10- para extraer y un plano inclinado -10a- interior para cortar las fracciones para el uso.

- 5.- Abajo presenta otro compartimento -12- de mayor altura y un remate hueco -14- que presenta una rejilla -15- para ventilación de éste compartimento que están comunicados por las chimeneas o bocas -12a- y -11a- para permitir el paso del mango de la escobilla.
- 10.-

El fondo del mueble o del hueco -12-, convenientemente, resulta inclinado para facilitar las escurriduras u otros efectos cualesquiera.

- 15.- El cuerpo -1- en toda la extensión de sus compartimentos -11-, -12- y -13- están cerrados por una puerta frontal y hueca -15- y presenta una abrazadera fija -17- de la que por medio de su mango queda suspendida la escobilla -19-, cuya mopa aljo
- 20.-

11:75



-8-

197406

fifa o bloque de cerdas queda comprendida en una cazoleta -19- para los escurridos que está suspendida de las mensulillas -16- .

5.- Podemos apreciar en las distintas representaciones las características estéticas del conjunto que, lógicamente, no que darán supeditadas a éstas.

10.- Una vez descrita convenientemente la naturaleza del modelo se hace constar a los efectos oportunos, que el mismo no queda limitado a los detalles exactos de esta exposición, sino que por el contrario, en él se podrán introducir aquellas modificaciones de detalle que las circunstancias y la práctica pudieran aconsejar siempre y cuando no se alteren las características esenciales del mismo que se resumen en -

15.- las siguientes:

20.-

REIVINDICACIONES

20-11-75



1a.-"MUEBLE MULTIPLE HIGIENICO-SANITA

RIO", formado por un armario susceptible de asentarse sobre superficie plana o sus

5.-

penderse en superficie vertical y caracterizado porque está formado por el cuerpo prismático y con preferencia cuadrangular cerrado por una puerta parcial y hueca ensamblados por medio de herrajes de articulación de modo que el cuerpo tiene acceso

10.-

por la base superior, acondicionada a este fin y debidamente aprovechada.

2a.-"MUEBLE MULTIPLE HIGIENICO-SANITA

RIO", conforme la reivindicación anterior el cuerpo se caracteriza porque está divi

15.-

dido en cuatro compartimentos, dos superiores análogos y el saliente dotado de abertura transversal con ángulo inclinado interior cortante a modo de colector de

20.-

otro para repuesto, un compartimento infe

197406



-10- 197406

rior de mayores proporciones y un hueco de remate de fondo inclinado y facultado de una rejilla de ventilación o lumbrrera para ventilación de éste hueco donde queda comprendida la cazoleta de la escobilla.

5.-

3ª.-"MUEBLE MULTIPLE HIGIENICO-SANITARIO", conforme la reivindicación 1, la tapa superior de acceso al compartimento superior se caracteriza porque está formada por una superficie embutida en dos depresiones, una de ellas de mayor fondo como colector del elemento aromatizante y el otro como cenicero y el primero facultativamente cerrado por una rejilla o lumbrrera que admite la volatización del producto y acceso al embutido.

10.-

15.-

20.-

4ª.-"MUEBLE MULTIPLE HIGIENICO-SANITARIO", conforme la reivindicación 1, la puerta hueca se caracteriza porque presen

47773



-11- 197406

ta una brida o abrazadera fija de la que suspende una escobilla cuya mopa o bloque de cerdas queda comprendida en una cazoleta de escurridos.

- 5.- 5ª.-"MUEBLE MULTIPLE HIGIENICO-SANITARIO", según se describe y reivindica en la presente memoria descriptiva que consta de once hojas mecanografiadas por una sóla de sus caras y una lámina de dibujos que la ilustran.
- 10.-

MADRID, 10 NOV. 1973

EL AGENTE OFICIAL  
A. L. DE LA HERRAN  
B. P.

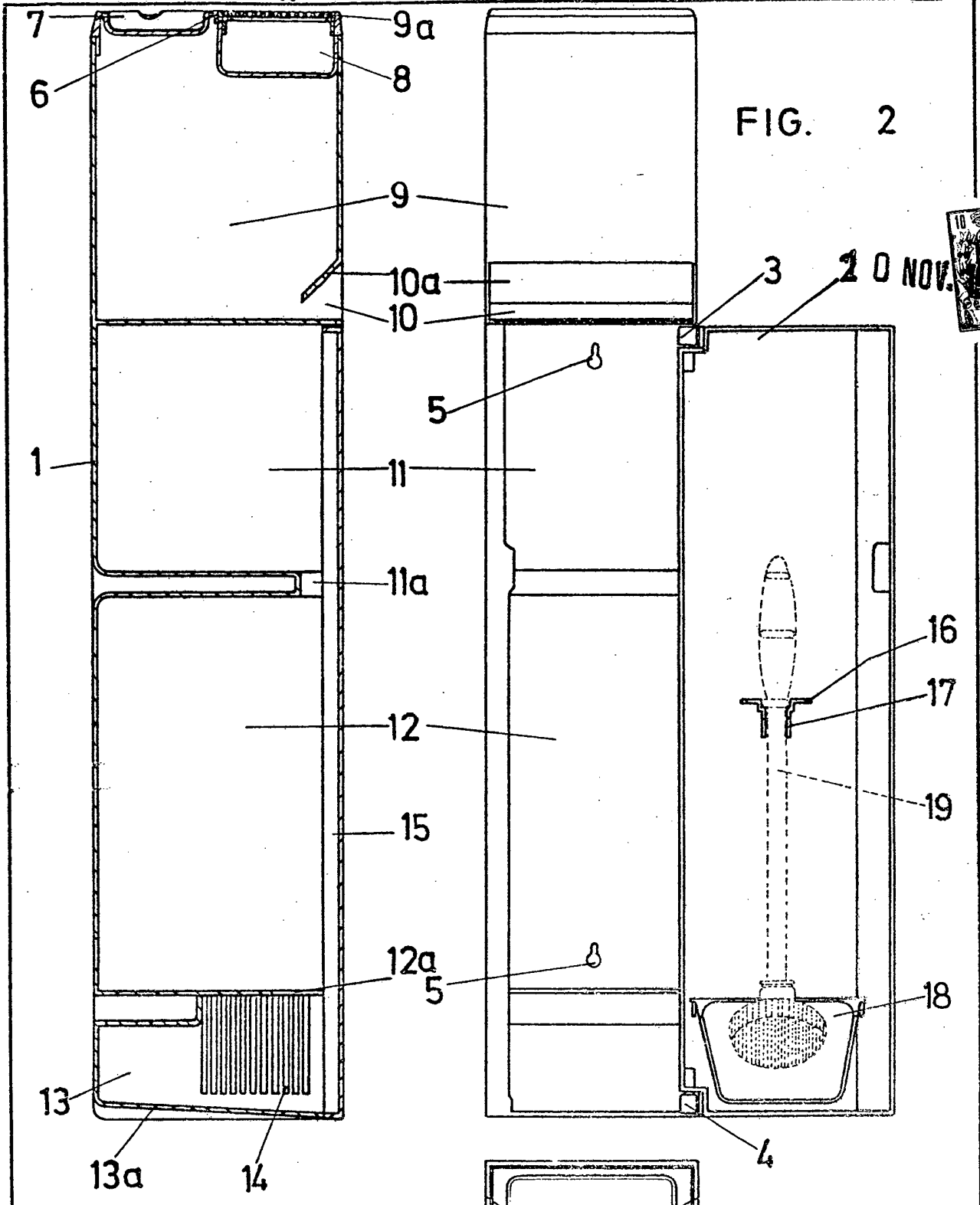

FIG. 2



20 NOV.



FIG. 1

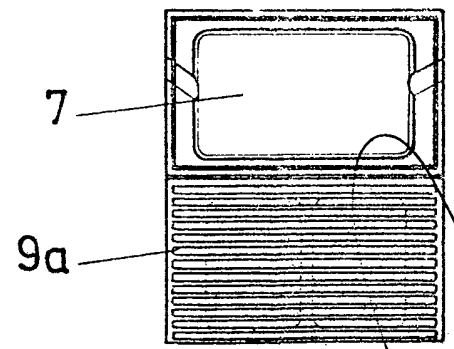

FIG. 3

Escala variable

MADRID  
A. L. DE LA HERRAN

10 NOV. 1973

*[Handwritten signature]*