

7324



197324

Int. Cl.: B65J
A61J

MEMORIA DESCRIPTIVA

MODELO DE UTILIDAD

DURACION : 20 AÑOS

OBJETO : "ENVASE PARA AMPOLLAS"

- - - - -

A favor de : D. RAMON GONZALEZ GUTIERREZ-ARRESE

Domicilio : Plaza de Cristo Rey, 3 - MADRID

Nacionalidad: ESPAÑOLA

0000000000000000



197324

5 El presente registro de modelo de utilidad se refiere, tal como su enunciado indica, a un envase para ampollas, de acuerdo con la descripción que del mismo se realice, que ha de entenderse en su más amplio sentido y no limitativamente.

10 El modelo cuyo registro se preconiza por medio del presente escrito viene a suponer una importante novedad, dentro del campo específico de su aplicación industrial, ya que proporciona un tipo de envase que, por sus características, está llamado a destacar poderosamente sobre lo conocido.

15 Consiste fundamentalmente el modelo en un envase caracterizado por estar compuesto por tres cuerpos, de los cuales el superior es una tapa lisa cuyas paredes llegan hasta cerrar totalmente los otros dos cuerpos y unirse a la base, de modo que cuando el envase está cerrado tiene forma de caja prismática rectangular.

20 Los otros dos cuerpos presentan también una forma prismática rectangular mostrando en su cara superior una serie de vaciados que constituyen otros tantos nichos para el alojamiento de las ampollas, siendo tales nichos de configuración vertical y sección semiesférica, con un resalte a la altura de los dos tercios de su longitud, para apoyo del cuello de la ampolla, presentando a la altura del resalte los tabiques de separación unos abultamientos que configuran un bloque en forma de rombo y teniendo tales tabiques

25



197324

en el espacio comprendido entre tal abultamiento y la pared lateral más próxima, un rebaje semicircular, con el fin de facilitar la toma de las ampollas.

30 Los dos cuerpos dispuestos para el alojamiento de las ampollas son idénticos, pero mientras uno de ellos, el superior, está abierto por debajo, para que pueda incrustarse y montar encima del otro, éste, el inferior, está cerrado por debajo por una lámina lisa, levemente sobresaliente, que sirve de base al conjunto.

35 El modelo se fabrica en un material idóneo que permita su utilización en cortes muy finos y ligeros pero, al mismo tiempo, dotado del grado de rigidez necesaria.

40 Una de las ventajas sustanciales del modelo propuesto es que puede utilizarse de dos formas, según sea el número de ampollas que deba contener, ya que el cuerpo intermedio puede suprimirse sin detrimento alguno del conjunto.

45 Con el fin de hacer más comprensible la explicación desarrollada, en el plano adjunto se ha representado una vista del modelo, en el que figuran la tapa, cuerpo intermedio y cuerpo inferior, habiéndose relacionados los elementos más notables del conjunto con arreglo a la enumeración siguiente: 1) Tapa. 2) Cuerpo intermedio. 3) Cuerpo inferior. 4) Vaciados para alojamiento de ampollas. 5) Resaltes para apoyo del cuello de las ampollas. 6) Parte más pequeña de la

50



197324

zona vaciada. 7) Rebajes de los tabiques de separación. 8) Base.

55 Descrita suficientemente la naturaleza del presente -
modelo de utilidad, se hace constar expresamente que cual-
quier modificación de detalle que pudiera introducirse, se-
considerará incluida dentro del mismo, en tanto no altere o
modifique sustancialmente sus características fundamentales.

Por último, se declaran de novedad y propia invención
las siguientes

60

REIVINDICACIONES

65

1ª).- ENVASE PARA AMPOLLAS, caracterizado esencialmen-
te por estar compuesto por tres cuerpos, de los cuales el --
superior es una tapa cuyas paredes llegan hasta cerrar total-
mente los otros dos, de modo que cuando el envase está cerra-
do tiene forma de caja prismática rectangular, presentando
los dos cuerpos restantes también una forma prismática rec-
tangular, mostrando en sus caras superiores una serie de va-
ciados que constituyen otros tantos nichos para el alojami-
ento de las ampollas, siendo tales nichos de configuración ver-
tical y sección semiesférica, con un resalte a la altura de-
los dos tercios de su longitud, para apoyo del cuello de la-
ampolla, presentando los tabiques de separación a la altura
del resalte unos abultamientos que configuran pequeños blo-
ques romboidales y teniendo tales tabiques, en el espacio -
comprendido entre tales abultamientos y la pared lateral más
próxima, unos rebajes semicirculares, a fin de facilitar la-
toma de las ampollas.

70

75



197324

80 2ª).- ENVASE PARA AMPOLLAS, según la reivindicación
1ª, caracterizado por el hecho de que los dos cuerpos dis-
puestos para el alojamiento de las ampollas son idénticos,
pero mientras el superior está abierto por debajo, para que
pueda montar sobre el inferior, éste está cerrado inferior-
mente por una lámina que constituye la base del conjunto, -
pudiendo utilizarse o no el cuerpo intermedio, según se -
quiera facilitar mayor o menos número de ampollas.
85

3ª).- ENVASE PARA AMPOLLAS.

Todo ello, tal y como queda expuesto en la presente-
memoria descriptiva, que consta de cinco hojas, foliadas y
mecanografiadas por una sola de sus caras y a dos espacios y
90 hoja de planos adjunta.

Madrid, 8 de Noviembre 1.973

María Regla Ruiz-Granados
Por Poder

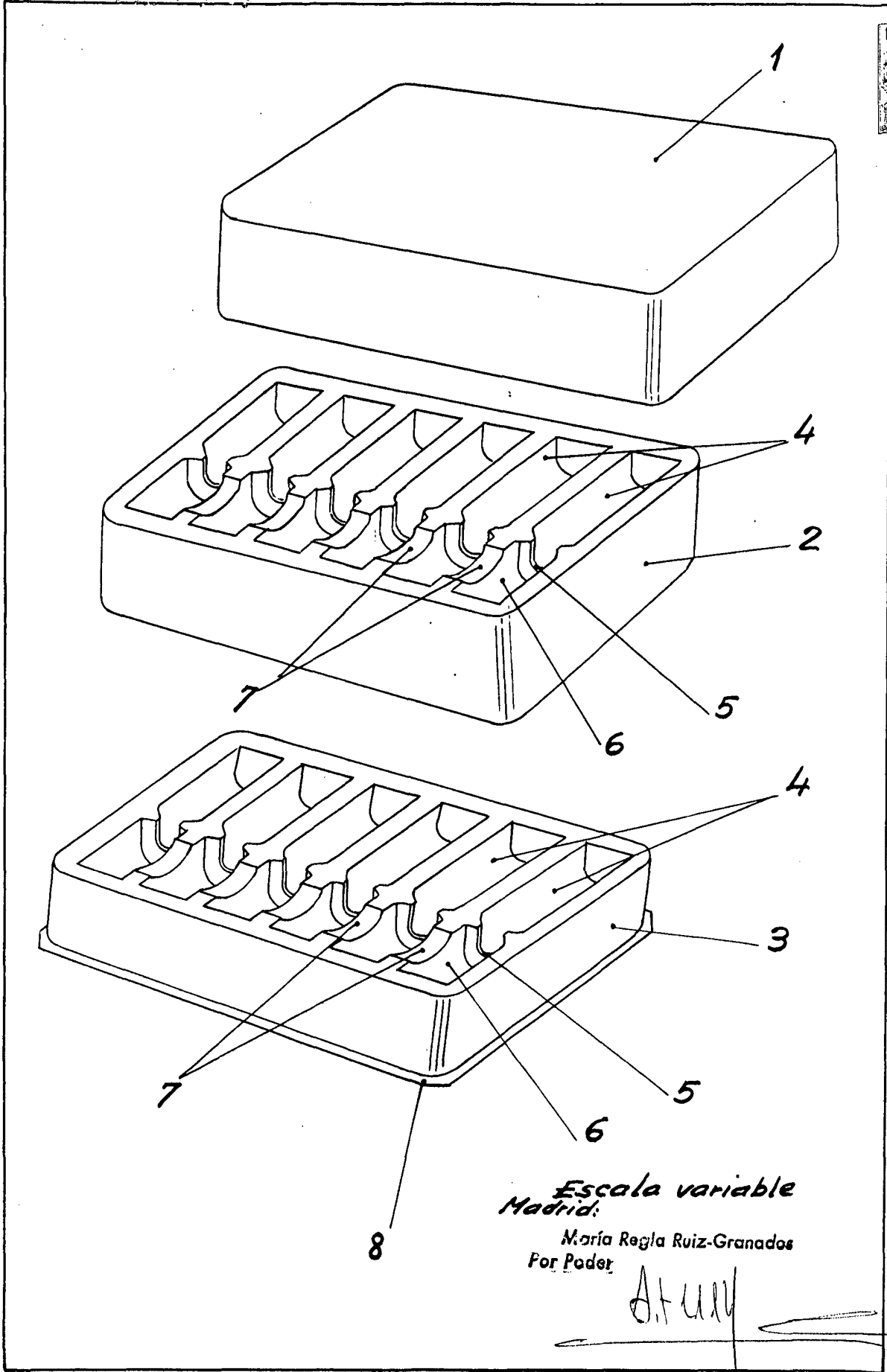

Escala variable
Madrid:

Maria Regla Ruiz-Granados
Por Pader

A. Ruiz