

MA LA REPRODUCCION
POR DEFECTO DEL ORIGINAL

1973 16



1973 16

MEMORIA DESCRIPTIVA que forma parte integrante de la PATENTE DE INVENCION cuyo registro en el de la Propiedad Industrial se solicita en España a nombre de la razón social WICHELHAUS & HAAG, residentes en Solingen-Ohligs (Alemania), por "Sistema de construcción de patin de ruedas"

El invento se refiere a un sistema de construcción de patin de ruedas, que tiene la característica de que el patin consta de tres ruedas dispuestas en un plano, estando las dos extremas un poco levantadas del suelo.

5 Esta disposición tiene la ventaja de que con mayor presión sobre la plancha que constituye la planta del patin, el pié descansa sobre la primera y segunda rueda, y con mayor presión sobre la plancha del talón, descansa sobre la segunda y tercera ruedas, con lo que se obtiene un
10 ligero movimiento de balancín - como permite el patinaje - y pueden describirse arcos mas pequeños de los obtenidos hasta ahora. Este sistema de construcción es, por lo tanto, de interés especial para el patinaje artístico.

Dicho sistema de construcción ofrece la ventaja de
15 la facilidad de desplazamiento de la plancha del talón para ajustarla a cualquier largura de pié, pues tal desplazamiento de la segunda y tercera rueda se efectua de modo que la distancia entre ellas sea igual con lo que se puede equilibrar el patin en el pié/

20 La conocida facilidad de desplazamiento de la rueda media, que es lo que hasta ahora se venia haciendo, es insuficiente para tal equilibrio, puesto que con ella la distancia de las ruedas entre sí, es desigual.

Mediante este invento se consigue, como queda dicho,
25 un equilibrio del patin en el pié, puesto que las segunda y tercera ruedas se montan con capacidad de desplazamiento,



en ranuras longitudinales del armazón en forma de U del patín y la plancha del talón ajustada correspondiente a la forma del pié, indica en una escala graduada que se encuentra en el armazón en forma de U, el punto en que se ha
5 de colocar la tercera rueda y simultáneamente, el grado de desplazamiento de la segunda rueda, que se ajusta en una segunda escala graduada que se encuentra sobre el soporte de la segunda rueda en el armazón en forma de U.

Mediante el invento se pueden desplazar en forma
10 sencilla la segunda y tercera rueda correspondientemente a la plancha ajustada del talón, de modo que la distancia de las ruedas entre sí, sea igual y por lo tanto, se establezca el equilibrio.

El dibujo adjunto muestra el sistema de construcción en un patín de ruedas, siendo la Figura 1 una vista lateral y la figura 2 una vista en planta.

Con el numero 1 se designa el armazón en forma de U del patín de ruedas, en el que se sujeta la plancha que forma la planta 2 y la que forma el talón 3, en forma des-
20 plazable.-

Con los números 4, 5 y 6 se designan las ruedas, de las cuales las 5 y la 6 se colocan con capacidad de desplazamiento en las ranuras longitudinales 7, 8 del armazón
1.- Con los numeros 9 y 10 se designan las flechas indicadoras colocadas en el eje de las ruedas 5 y 6 que pueden em-
25 plearse simultáneamente como arandelas para las tuercas de fijación 11 y 12, atornilladas en los ejes de las ruedas 5 y 6.

Con el numero 13 se designa una flecha indicadora dispuesta en la plancha del talón 3 que con la plancha desplazable indicada, señala el lugar que ha de ocupar la rueda 6 en la ranura longitudinal 8, de modo que el eje de la rueda
30 6 pueda desplazarse en la ranura longitudinal 8 fácilmente



hasta que la flecha indicadora 10 de dicha rueda 6 coincida con la flecha indicadora 13 de la plancha del talón 3.

Despues se desplazará la rueda 5 en la magnitud señalada por la flecha 13 en la escala graduada que se encuentra sobre la ranura longitudinal 8, graduandose mediante la flecha indicadora 9 colocada en el eje de la rueda 5, en la escala graduada que se encuentra sobre la ranura longitudinal 7.

REIVINDICACIONES.

10 1^a.-Sistema de construcción de patín de ruedas, caracterizado por el hecho de colocarse tres ruedas en un plano de las cuales las segunda y tercera ruedas (5,6) se colocan con facilidad de desplazamiento en las ranuras longitudinales (7,8) del armazón en forma de U (1) del patín y la plancha del talón (3) graduada correspondientemente a la forma del pié, se desplaza en una escala graduada que se encuentra sobre el armazón en forma de U (1) que señala el lugar que ha de ocupar la tercera rueda (6) en la ranura longitudinal (8) y al mismo tiempo, el grado de desplazamiento de la segunda rueda (5) graduandose ésta en la escala graduada que se encuentra sobre la ranura longitudinal (7).

25 2^a.-Sistema de construcción de patín de ruedas, segun reivindicación primera, caracterizado además por que en la plancha que forma el talón (3) se dispone una flecha indicadora (13) y en los ejes de las ruedas (5,6) se colocan flechas indicadoras (9,10) que sirven simultaneamente como arandelas para las tuercas (11,12) atornilladas a los ejes de las ruedas (5,6).

30 3^a.-Sistema de construcción de patín de ruedas. Todo tal y como queda descrito en esta memoria que consta de tres hojas, foliadas, mecanografiadas y escritas por una sola cara y aparece del dibujo adjunto.

Madrid 7 de Abril de 1.951.

P.A. WICHELHAUS & HANG.



Fig.1

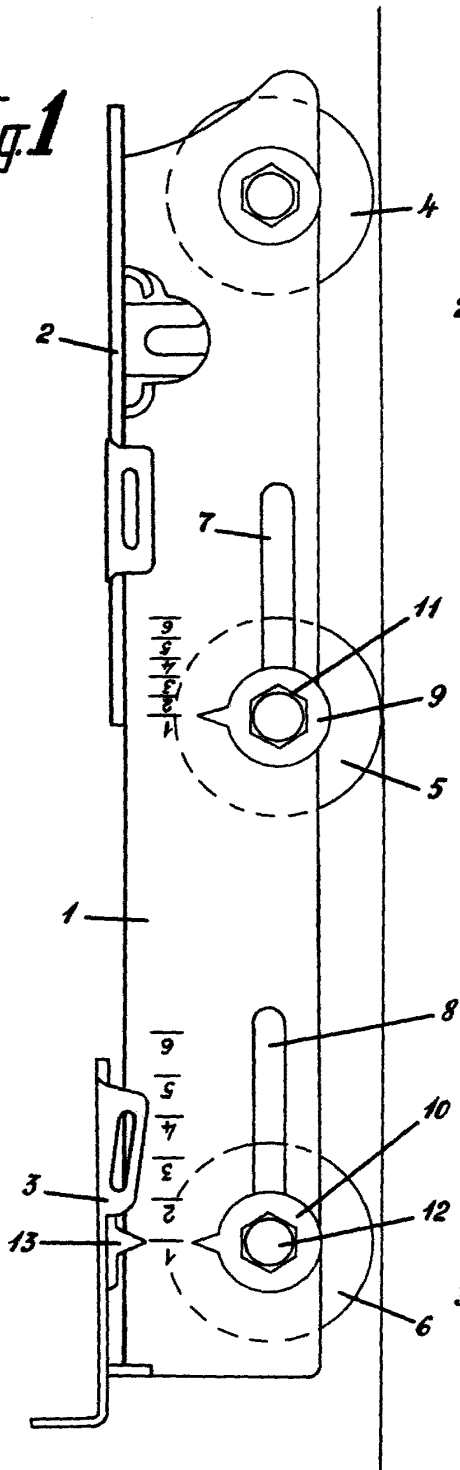
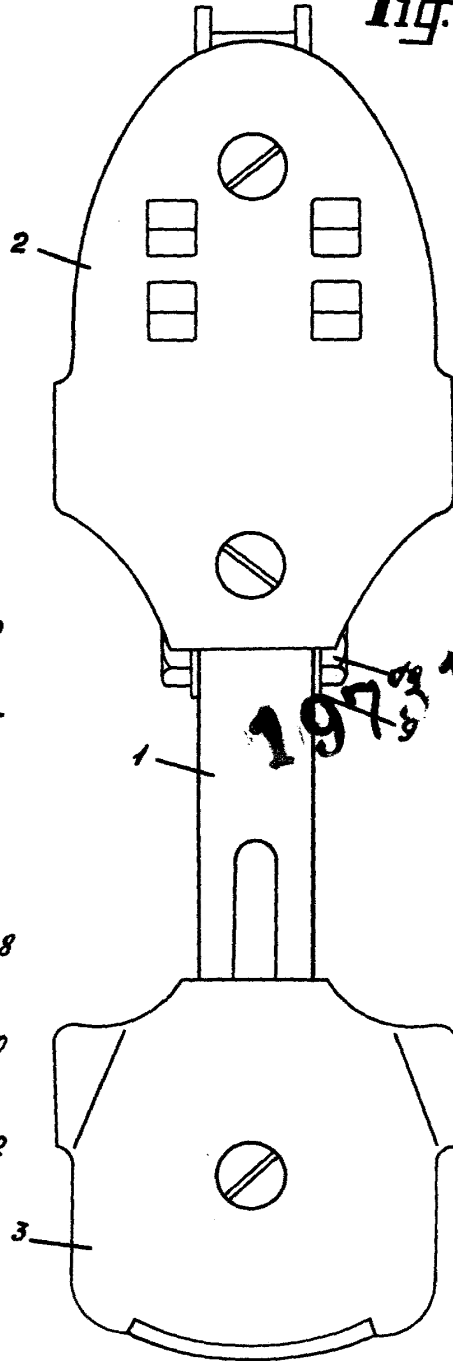

Fig. 2



Escala variable

P.A.
Wichelhaus & Harg