



197285

Nº 9

Clasificación	E04F
---------------	------

MEMORIA DESCRIPTIVA  
DE UN

MODELO DE UTILIDAD

Por VEINTE AÑOS, a favor de DECORISSIMA, S.A.

domiciliada en TARRASA, calle de San Mariano, 100  
por:

"REJILLA DE APLICACIONES MULTIPLES"

- La presente solicitud de Modelo de Utilidad se refiere a una rejilla que ha sido ideada y realizada de manera que puede ser empleada como un tapiz sumamente ornamental en paredes, puertas, techos, biombos, suelos, etc. en viviendas particulares, establecimientos comerciales, donde también es de aplicación en escaparatismo, en "stands" y en otros muchos lugares, incluso como división suspendida, todo ello con posibilidad de obtener efectos decorativos sumamente valiosos.
- 5.
- 10.

La rejilla en cuestión se caracteriza esencialmente por el hecho de constar de una pluralidad

197285

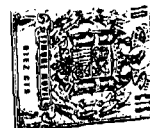

15. de listones, mimbres y elementos alargados equivalentes paralelos y unidos entre sí articuladamente por medio de cordones y análogos entretnejidos con dichos listones y equivalentes, de manera que los cubren, formando en la parte delantera de la rejilla unas franjas en las que algunos de los cordones están dispuestos de manera que determinan franjas más estrechas o listas de diferentes colores, constituyendo todo ello un conjunto resistente y enrollable utilizable incluso como persiana.
- 20.

25. Para facilitar la explicación más detallada se acompaña una hoja de dibujos en los que se ha representado un caso práctico de realización que se cita sólo a título de ejemplo no limitativo del alcance de este modelo de utilidad.

En dichos dibujos:

30. La figura 1 es una vista considerada por la cara frontal de la rejilla.

La figura 2 ilustra la rejilla vista por la cara posterior.

35. De acuerdo con las ilustraciones, la rejilla que se describe consta de una pluralidad de listones paralelos -1- entre los que están dispuestos grupos de tres mimbres -2-, cuyos listones y mimbres están entretnejidos con unos cordones -3- aplicados en la cara delantera de dichos listones y pasantes por debajo del primero y del tercero de los mimbres de cada grupo y por encima del mambre intermedio. La rejilla comprende otros cordones más delgados -4- que, dispuestos entre algunos de los cordones -3- y en menor número que ellos, pasan por encima del primer y tercer mambre y por debajo del intermedio de cada grupo. Los cordones -3- y -4- se hallan dispuestos de manera que forman sobre la cara

40.

45.

197285

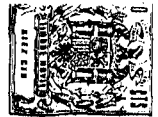

delantera de los listones -1- unas franjas en las que algunos de los cordones -3- están agrupados y determinan listas de diferentes colores.

50. Los listones -1- resultan unidos articuladamente entre sí de modo que la rejilla se puede enrollar, lo que hace posible su empleo como persiana, así como su fácil traslado y guarda.

55. Es interesante insistir en el hecho de que la rejilla descrita es utilizable de varias maneras. Por ejemplo, como tapiz, es muy ornamental en paredes, puertas, techos y suelos. También es empleable para cubrir biombos, como celosía, como división suspendida, etc., etc., proporcionando en todos los casos muy buenos efectos como elemento decorativo. Además de ello, la rejilla en cuestión no es constitucionalmente complicada, lo que permite su fabricación en buenas condiciones económicas.

60. Por lo demás, debe hacerse constar que el modelo, dentro de su esencialidad, puede ser llevado a la práctica en otras formas de realización que difieran sólo en detalle de la indicada únicamente a título de ejemplo, a las que alcanzará igualmente la protección que se recaba. Así, por ejemplo, podrá variar ampliamente la disposición, distribución y número de los listones, mimbres u otros elementos similares, así como de los cordones, hilos y equivalentes, como cintas, etc. La rejilla podrá fabricarse en cualquier forma y tamaño y con los materiales y medios más convenientes, por quedar todo ello comprendido en el espíritu de las siguientes reivindicaciones.

REIVINDICACIONES

PRIMERA. "REJILLA DE APLICACIONES MULTIPLES", caracterizada esencialmente por el hecho de constar de una

197285



11-12-75

80. pluralidad de listones, mimbres y otros elementos alargados rígidos y semirrígidos equivalentes entretrejidos con cordones y análogos dispuestos transversalmente a dichos listones y equivalentes sobre los que forman en la cara frontal de la rejilla unas franjas, en las que algunos de
85. los cordones determinan listas longitudinales de aspecto distinto, quedando los referidos listones y equivalentes unidos articuladamente entre sí por medio de los cordones y análogos y constituyendo todo ello un conjunto resistente y enrollable que es empleable como tapiz, tapete, revestimiento de diversas superficies, persiana, celosía y en otras varias aplicaciones.
- 90.

SEGUNDA. "REJILLA DE APLICACIONES MÚLTIPLES".

Todo ello tal y como se presenta en esta memoria que consta de cuatro páginas foliadas y mecanografiadas por una sola cara y comprende una hoja de dibujos para su mejor comprensión.

95.

Madrid a, - 7 OCT. 1973

P.A.

ALEJANDRO RUIZ COLLAR  
P. P.



FIG. 1

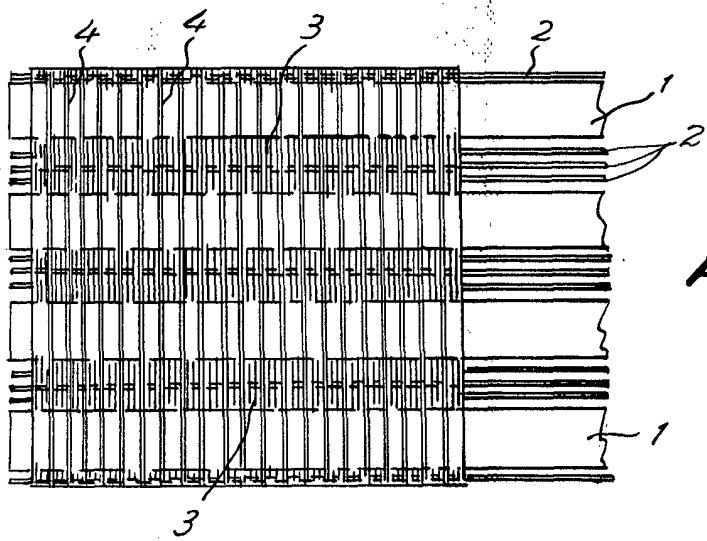
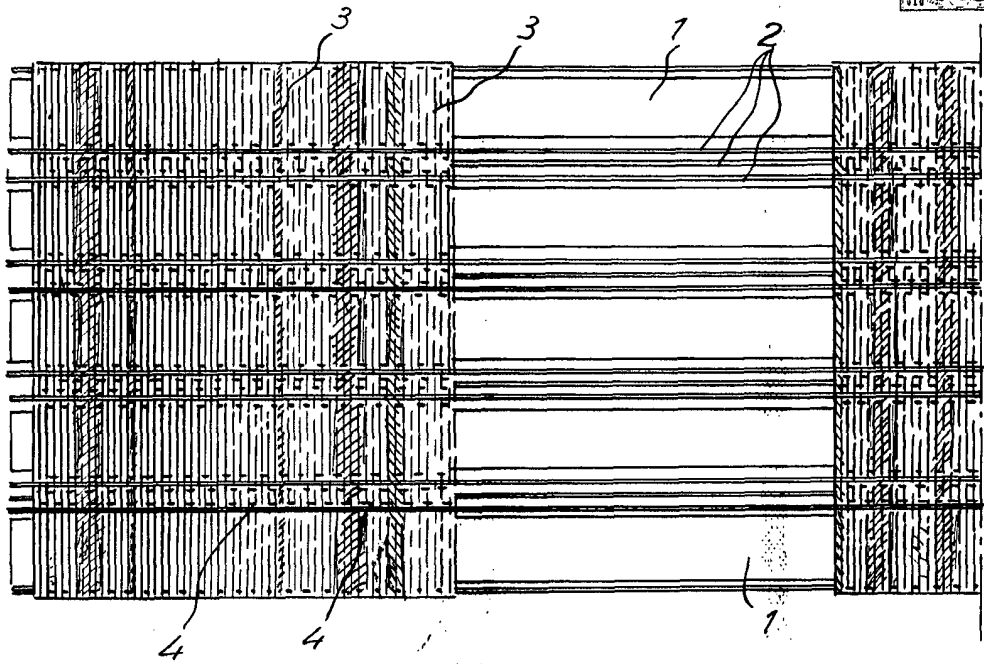

FIG. 2

7 OCT. 1973  
Madrid, a  
ALEJANDRO RUIZ GOLLAR  
R. V.