

197275

197275



## memoria descriptiva

Int. Cl.: F16.B  
E04D

### MODELO DE UTILIDAD

=====

Que se solicita en España por veinte años, a favor de D. SALVADOR FAYOS - LLORET de nacionalidad, española residente en MADRID, Amado Nervo, nº 3 por:

"ELEMENTO DE UNION DE VIGAS ESTANDAR"

5.- Se refiere el modelo, conforme el enunciado indica a un elemento de unión de vigas estandar o vigas en forma de cremona que se utilizan para servir de montaje y organización a encofrados metálicos de grandes superficies.

10.- Como es lógico dependiente del encofrado a realizar, que viene constituido por módulos de unas medidas máximas, a veces o generalmente es necesario agrupar varios de éstos para cubrir toda la superficie cuyo encofrado se pretende conseguir.

15.- Como es lógico las vigas que sirven de soporte a dichos paneles, constan de otras medidas estandar en las que es posible organizar uno o dos paneles de encofrado, pero no más, de ahí que éstos precisen elementos de unión para permitir su empalme y/o prolongación

20.-



- Una de las características del modelo es que está formado por dos placas paralelas susceptibles de adaptarse una por cada lado del entrevigado en la línea de juntura y abarcan parcial o simétricamente la mitad de cada una, una parte igual de viga.
- 5.- Otro de los detalles del modelo es que una de ellas, al menos, consta de unos distanciadores centrados que resultan fijos a la misma y, en su montaje encajan a la otra la que, opcionalmente, irá facultada de agujeros para recibirlos.
- 10.- Otro de los detalles es que ambas placas constan en sus extremos de unos taladros que resultan emparejados y enfrentados reciprocamente para permitir el paso de herrajes tornillos u otros y determinar su bloqueo y fijación, empalme respectivo de las vigas de estructura del -
- 15.-
- 20.-



panel.

Una idea más amplia de las características del modelo la realizaremos a continuación al hacer referencia a la lámina de dibujos que a ésta memoria se acompaña, en la que, de manera un tanto esquemática y tan sólo por vía de ejemplo, - se representan los detalles preferidos del modelo.

5.-

10.-

En los dibujos:

La figura 1, es una vista en perspectiva en orden de montaje del conjunto - propuesto.

15.-

La figura 2, es una vista en perspectiva de un ejemplo de realización de un empalme a través de dicho conjunto.

20.-

Aludiendo a las referencias numéricas de dicha lámina vemos que el conjunto - está formado por dos placas planas preferentemente iguales -1- y -2- cuya dis-



posicion resultará enfrentada y paralela.

La placa -1-, centralmente, en distribución simétrica presenta unos distancia-

5.- dores -3-, -4-, -5-, -6- formados por vástagos cilíndricos solidarios que, por el extremo libre presentan puntas o rebajos

-3a-, -4a-, -5a- y -6a- susceptibles de encajarse en medios acondicionados de la

10.- placa -2-, tales como los taladros -7-, -8-, -9- y -10- que resultarán directamente enfrentados con los distanciadores antedichos y que, en definitiva determinan el paralelismo entre ellos.

15.- Cada placa, en sus extremos, convenientemente centrados, presentan taladros 11 y

12 la superior -1- y 13 y 14 la inferior -2- también enfrentables y, a través de los

los cuales, se establecen el paso de herrajes de fijación pasantes -15- y -16-

20.- que son bloqueados a través de tuercas -



-17- y -18-.

En la figura 2 vemos la disposición montada de un juego de empalme como el comentado abrazando y uniendo dos partes de entrevigado -A- y -B- para prolongación de sus respectivas longitudes.

5.-

Una vez descrita convenientemente la naturaleza del modelo se hace constar a los efectos oportunos, que el mismo no

10.-

queda limitado a los detalles exactos de ésta exposición, sino que por el contrario, en él se podrán introducir aquellas modificaciones de detalle que las circunstancias y la práctica pudieran aconsejar siempre y cuando no se alteren las características esenciales del mismo que se resumen en las siguientes:

15.-

aconsejar siempre y cuando no se alteren las características esenciales del mismo que se resumen en las siguientes:

### REIVINDICACIONES

20.-

1ª.- "ELEMENTO DE UNION DE VIGAS ESTANDAR", para la unión de dos partes en-



- tre sí con preferencia en orden longitudinal abarcando reciprocamente los extremos en contacto de éstas, que se caracteriza porque está formada por dos placas planas con preferencia rectangulares, una de las cuales consta de elementos distanciadores susceptibles de encajar en la otra y ambas con acondicionamientos para el paso de herrajes y elementos de bloqueo para su unión y fijación de las dos partes a empalmar.
- 5.-
- 10.-
- 15.-
- 20.-
- 2ª.-"ELEMENTO DE UNION DE VIGAS ESTANDAR", conforme la reivindicación anterior, dichos distanciadores se caracterizan al estar formados por vástagos centrales solidarizados a una de las placas y aguzados en sus extremos libres para facilitar la penetración en la otra que, opcionalmente, contarán con agujeros enfrentables para el paso parcial -



de éstos.

5.- 3ª-"ELEMENTO DE UNION DE VIGAS ESTAN-  
DAR", según se describe y reivindica en  
la presente memoria descriptiva que cons-  
ta de ocho hojas mecanografiadas por una  
sóla de sus caras y una lámina de dibu-  
jos que la ilustran.

MADRID, - 7 NOV. 1973

EL AGENTE OFICIAL.

A. L. DE LA HERRAN  
P. P.



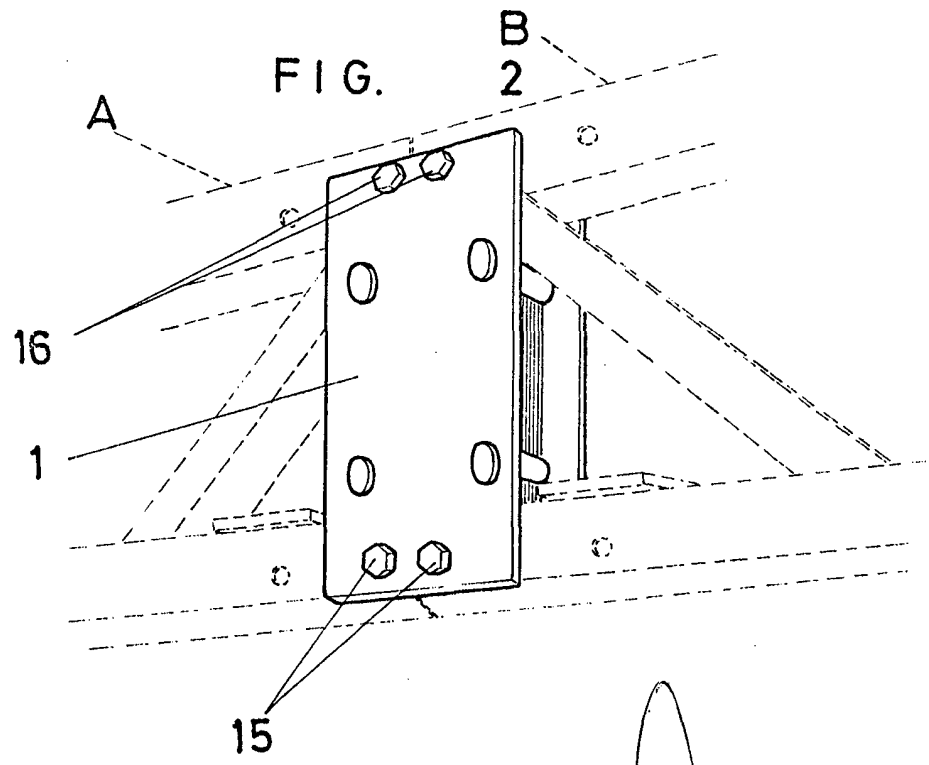
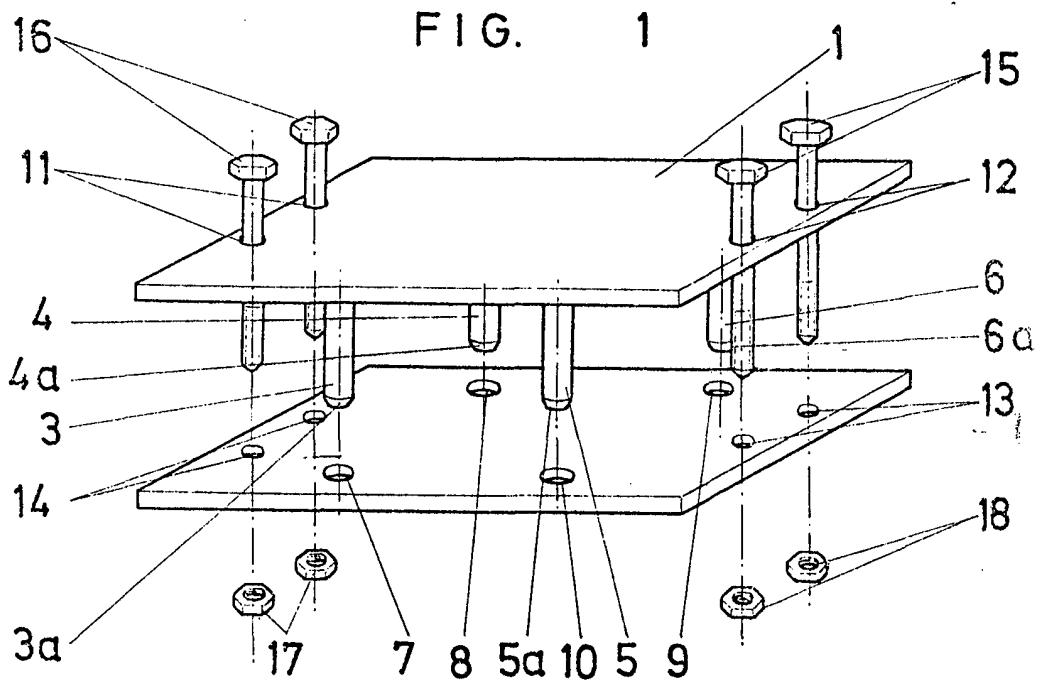

Escala variable  
MADRID,  
A. L. DE LA HERRAM  
P.R.

7 NOV. 1973

A large, stylized handwritten signature or scribble in black ink, located below the printed text. It is written in a cursive style and spans across the bottom right portion of the page.