

7-1-76



197232

197232

MEMORIA DESCRIPTIVA
DE UN
MODELO DE UTILIDAD

Por VEINTE AÑOS, a favor de Norol S.A. de nacionalidad española, con domicilio en Barcelona, Avda. Generalísimo Franco, 441 por:
"CARRILLO-TANDEM PARA PUERTAS Y VENTANAS CORREDE-
RAS".

El presente Modelo tiene por objeto un carrillo tandem para puertas y ventanas correderas, de sólida construcción, calculado para resistir cargas unitarias de hasta 80 kilos. Dado que siempre deberán emplearse por cada puerta o ventana corredera,

5.



dos carrillos tandem como los descritos a continuación será posible el utilizarlos en puertas o ventanas correderas de un peso total igual o inferior a 160 kilos.

10.

Para facilitar la descripción del citado carrillo tandem se inserta a continuación un dibujo explicativo, a cuyos números se refieren los del texto que sigue: cada uno de los carrillos-tandem está formado por dos piezas metálicas laterales alargadas (1) que constituyen el chasis del mismo; en ambos extremos, de ambas piezas chasis (1), se han practicado sendos orificios en los que se apoyan dos ejes metálicos (2) remachados. Ambos ejes metálicos pasan por el centro de dos ruedas de fibras (3) de generatriz acanalada, que servirán para deslizarse a lo largo de la corredera o guía corredera.

15.

En el centro y en parte superior de cada una de las dos piezas chasis (1) se han practicado sendos orificios por los que pasa un eje remachado (4) que sustenta una pieza basculante en forma de T alargada (5) que en su parte superior posee dos orificios o taladros alargados (6) que permiten el atronillado del carrillo-tandem a la parte inferior interior de una caja abierta en el marco de madera de la puerta o ventana corredera.

20.

Aunque en la construcción de la puerta o ventana corredera se haya realizado un esmerado trabajo, intentando conseguir un perfecto encuadrado de los elementos, a veces como consecuencia de defectos en la colocación de las guías correderas so

25.

30.

35.



40.

bre las que se deslizan las puertas o ventanas correderas, se produce acuanamientos muy dificiles de corregir cuando se empleen rodillos o roldanas simples.

45.

El motivo del presente Modelo de los carrillos-tandem para puertas y ventanas correderas objeto del presente modelo, es la que al ser estos basculantes a traves del eje (4) los dos carrillos-tandem que se colocan conjuntamente en cada puerta o ventana corredera, de adaptan a las posibles sinuosidades de las fijas correderas anulando completamente el posible acuanamiento a que antes nos hemos referido. Este sistema es perfectamente adaptable tanto a puertas y ventanas correderas de carpintería en madera como de carpintería metálica.

50.

REIVINDICACIONES

55.

PRIMERA.- "CARRILLO-TANDEM PARA PUERTAS Y VENTANAS CORREDERAS", caracterizado porque

cada uno de los carrillos, tiene dos ruedas de deslizamiento, solidarias entre sí mediante un chasis formado por dos piezas metálicas laterales en las que se apoyan dos ejes remachados sobre los que giran las antedichas ruedas de deslizamiento.

60.

SEGUNDA.- "CARRILLO-TANDEM PARA PUERTAS Y VENTANAS CORREDERAS", según la reivindicación anterior, caracterizado por ser basculante en su

65.

centro mediante una pieza en T metálica que va unida al carrilo por un vástago que en su extremo tiene un orificio por el que pasa un eje loco re-



197232

-4-

machado en el centro superior de las dos chapas metálicas laterales que constituyen el chasis - del mismo.

70.

TERCERA.- "CARRILLO-TANDEM PARA PUERTAS Y VENTANAS CORREDERAS", según las reivindicaciones anteriores, caracterizado por poder soportar cada uno de ellos una sobrecarga de 80 kilos

75.

lo que permite al usarse dos carrillos-tandem cada vez, ser empleados en puertas y ventanas correderas de un peso total de hasta 160 kg.

80.

CUARTA.- "CARRILLO-TANDEM PARA PUERTAS Y VENTANAS CORREDERAS", según las reivindicaciones anteriores, caracterizado porque al ser basculantes los dos carrillos-tandem colocados en puertas y ventanas correderas, permiten absorber cualquier clase de irregularidad en las guías correderas - evitando que las puertas o ventanas sufran acuña-

85.

mentos.

90.

QUINTA.- "CARRILLO-TANDEM PARA PUERTAS Y VENTANAS CORREDERAS", según las reivindicaciones anteriores, caracterizado por poder ser empleado - indistintamente tanto en puertas o ventanas correderas de carpintería en madera como de carpintería metálica

95.

SEXTA.- "CARRILLO-TANDEM PARA PUERTAS Y VENTANAS CORREDERAS".

Todo tal y como se describe en la presente memoria que consta de cinco hojas foliadas y

3476

-5-

197232



mecanografiadas por una sola de sus caras y otra de planos para su mejor comprensión.

Madrid, a diecinueve de mayo de mil novecientos setenta y uno.

100.

P.A.

ALEJANDRO RUIZ COLLAR
P.A.

A handwritten signature in dark ink, appearing to read 'Alejandro Ruiz Collar', written over a horizontal line.

3476

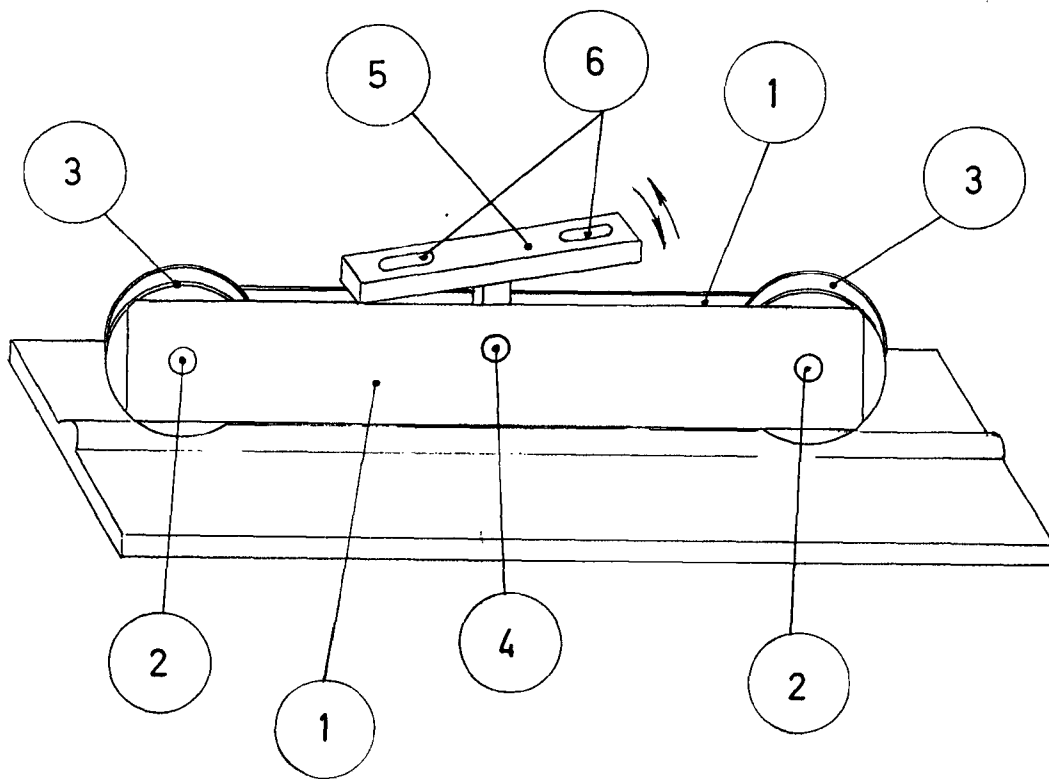

Madrid, 28 MAY 1971 de Mayo de 1971
FRANCOS-FLOREZ