

3:1:76

197231



MEMORIA DESCRIPTIVA  
DE UN  
MODELO DE UTILIDAD

Por VEINTE AÑOS, a favor de Norol, S.A. de nacionalidad española, domiciliada en BARCELONA Avda. Generalísimo Franco, 441, por:

"PERFIL DE ALINEACION Y ESTANQUEIDAD DE  
PUERTAS Y VENTANAS CORREDERAS"

El presente Modelo tiene por objeto un perfil de alineación y estanqueidad aplicable a puertas y ventanas correderas, en su parte superior, para facilitar su deslizamiento lateral y lograr una estanqueidad más perfecta evitando la entrada de aire frío.

5.

Para su mejor comprensión se acompaña un plano explicativo de la forma del perfil de alineación y estanqueidad de puertas y ventanas correderas, objeto del presente Modelo de Utilidad.



10. Está formado por un perfil en forma de canaleta con los costados laterales no paralelos - entre si, sino que uno de ellos (1) está inclinado hacia afuera. La base (2) presenta un saliente longitudinal (3).

15. El perfil de alineación y estanqueidad, objeto de la presente solicitud, se coloca en la parte superior del dintel de la puerta o ventana (4) a todo lo largo de la misma.

20. La parte superior del marco de la puerta o ventana corredera (5) se construye de forma que incluya por el interior un listón (5) de madera mas dura que la del resto del marco aludido (5) que presenta una cara interior (7) con la misma inclinación que el cortado lateral no paralelo del perfil (1).

25. Tanto si las puertas y ventanas correderas - son de tipo normal como de tipo acuanante, la pieza "perfil de alineación y estanqueidad" no deja pasar el aire del exterior al interior, al apoyarse sobre la pieza de madera (6) con lo que se consigue la estanquidad.

30. La alineación se logra gracias a que el "perfil" objeto del presente Modelo, al ser metálico no sufre las deformaciones que por humedades, falta de curado de la madera, u oscilaciones alimáticas sufriria en el caso de ser de madera.

35. La canaleta que queda entre los costados laterales no paralelos y el saliente de la base sirven -



40. Para facilitar la adaptación y colocación del "perfil" en la parte superior de la puerta o ventana corredera.

REIVINDICACIONES

50. PRIMERA.- " PERFIL DE ALINEACION Y ESTANQUEIDAD DE PUERTAS Y VENTANAS CORREDERAS ", caracterizado por su forma de cuña, gracias a la cual impide la entrada de aire del exterior.

55. SEGUNDA.- " PERFIL DE ALINEACION Y ESTANQUEIDAD DE PUERTAS Y VENTANAS CORREDERAS ", según la reivindicación anterior, caracterizado por su naturaleza metálica que elimina deformaciones debidas a oscilaciones climáticas y humedad, cosa que sucedería si fuese de madera y facilita la constante alineación de la hoja de puerta o ventana corredera.

60. TERCERA.- " PERFIL DE ALINACION Y ESTANQUEIDAD DE PUERTAS Y VENTANAS CORREDERAS ", según las reivindicaciones anteriores, caracterizado por su perfil en canaleta que facilita su colocación entre la armadura de madera de la parte superior de la hoja de la puerta o ventana corredera.

65. CUARTA.- " PERFIL DE ALINEACION Y ESTANQUEIDAD DE PUERTAS Y VENTANAS CORREDERAS ".

Todo tal y como se describe en la presente memo-

34176

- 4 - 197231



70.

ria que consta de cuatro hojas foliadas y mecanografiadas por una sola de sus caras y otra de plano para su mejor comprensión.

Madrid, a seis de Mayo de mil novecientos setenta y uno.

75.

P.A.

ALEJANDRO RUIZ COLLAR  
D. P.

34176

197201

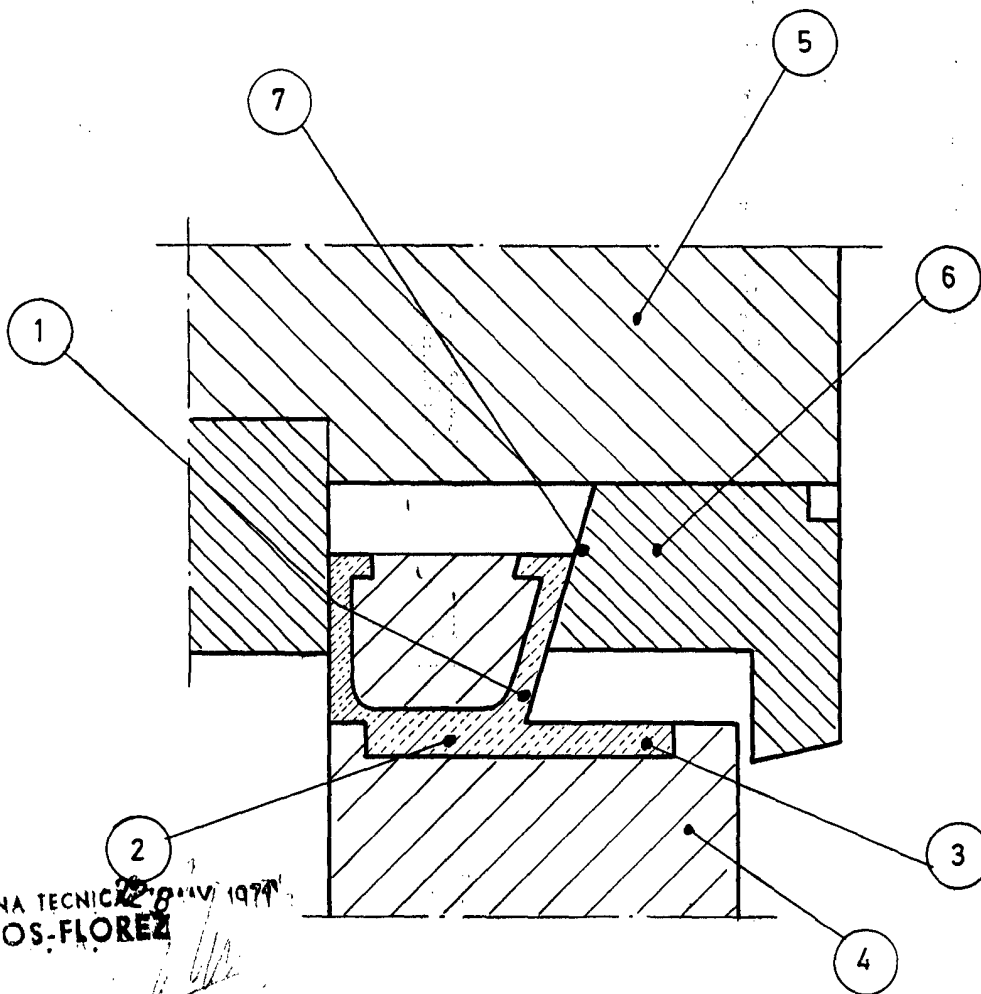
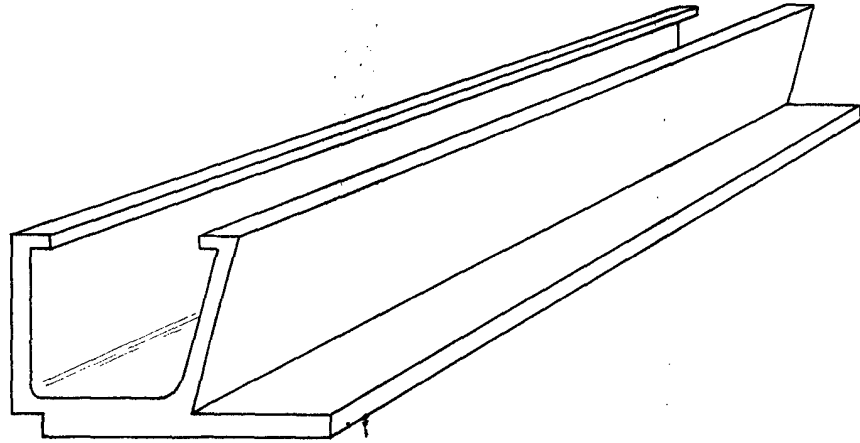

OFICINA TECNICA 28 MAY 1977  
FRANCOS-FLORES