

197193

197193



M O D E L O
D E
U T I L I D A D

por "CARRUSEL INFANTIL INDIVIDUAL", a favor de DON TOMAS ROMERO
CEREZO, domiciliado en la calle de Suero de Quiñones Nº 18, 3º A
MADRID (2)

MEMORIA DESCRIPTIVA

El presente Modelo de Utilidad se refiere a un carrusel in-
fantil individual, de doble o simple efecto.

Como es natural el disfrute de determinadas atracciones re-
creativas no puede alcanzar a edades tempranas, bién por la im-
posibilidad de mantener, en sus lugares, a los niños de muy cor-
ta edad, como por el trauma que les ocasiona, el ruido, luces y
movimiento, siempre de elevados valores como corresponde a una
atracción competitiva y en lugar, de por sí, ruidoso.

5.
10. Sin embargo, a muy cortas edades, los niños disfrutan, lo
mismo que los demás, con este tipo de juegos y variedades, por



5. cuya razón se ha ideado la presente solución en la cual se conjuga la típica y clásica atracción del carrusel o asiento giratorio, con una presentación relajante, poco asustadiza, de muy pequeño tamaño para que pueda colocarse en cualquier sitio, incluso en el interior de la habitación de los niños, y provocando movimientos suaves capaces de proporcionar diversión y atracción a cualquier edad infantil.

10. Para mejor comprensión de la invención vamos a describirla sobre la adjunta lámina de dibujos en la que se ha representado una realización preferida de la misma, dada a título de ejemplo, no limitativo.

En los dibujos;

15. la fig. 1, muestra una vista lateral del carrusel, con transparencia parcial en el asiento,
la fig. 2, muestra una vista en planta superior, y
la fig. 3, muestra una vista del mecanismo interior.

20. En los dibujos se representa por 1 la plataforma base fija de forma circular con una prolonga o apéndice triangular tangencial 2, la primera propiamente dicha base del carrusel y la segunda soporte y ubicación de los mandos y motor.

25. En la parte circular 1 y concéntricamente se encaja placa móvil 3 empalmada a eje vertical 4 que recibe movimiento del motor 5 según planificación ordenada por cabina de mandos 6 y en uno de cuyos puntos cercanos a la circunferencia perimetral se dispone un asiento 7, perfectamente acondicionado para amparar al usuario que se supone de muy corta edad y, el cual, está provisto, a su vez, de movimiento propio mediante eje 8 articulado en la propia placa giratoria 3 y que puede o no recibir del propio eje de la placa 4.

30. Con esta estructura simple se obtiene un carrusel individual



197193

infantil capaz de llenar el atractivo de este tipo de diversiones de mayor tamaño, pero adaptado a la idiosincrasia de la edad infantil, susceptible de ser ubicado en cualquier sitio, incluso en la propia habitación del niño y a salvo de un ambiente que no por ser típico deja de ser peligroso para determinadas edades, tanto por los ruidos como por las luces y ambiente respirable y todo ello presentado de manera agradable y de gran atractivo.

Dentro de la esencialidad de la invención caben variantes de detalle, asimismo protegidas y así podrá ser cualquiera la forma y presentación de la base-plataforma, cualquiera la manera de encaje de la placa móvil, cualquiera la forma y colocación de la silla móvil y, desde luego, cuales quiera las dimensiones y materias en que se construya.

15.

N O T A

Hecha la descripción del presente invento lo que se declara como no divulgado ni practicado en España comprende las reivindicaciones siguientes:

1.- Carrusel infantil individual, caracterizado por el hecho de que sobre una base-plataforma de forma circular con apéndice triangular curvo, se encaja una placa móvil soportada por eje vertical que recibe movimiento de un motor dispuesto en la propia prolongación del apéndice y sobre la cual y en punto cercano a la circunferencia perimetral se articula un asiento adaptado al usuario cuyo eje vertical recibe o no movimiento procedente de una reducción apropiada del mismo eje vertical de la placa móvil.

2.- Carrusel según la reivindicación 1, caracteri-

9*12*73

197193



z a d o por el hecho de que sobre el apéndice triangular curvo adosado a la plataforma de base se dispone, convenientemente adaptada, la caseta de mandos que accionan el motor.

3.- Carrusel infantil individual.

5. Según se describe y reivindica en la presente memoria que consta de 4 hojas foliadas y mecanografiadas por una sola cara y de 1 lámina de dibujos.

Madrid, a 6 de Noviembre de 1973.

DON TOMAS ROMERO CEREZO

10. p.a.

JAIME ISERN
P. P.

9*12*73

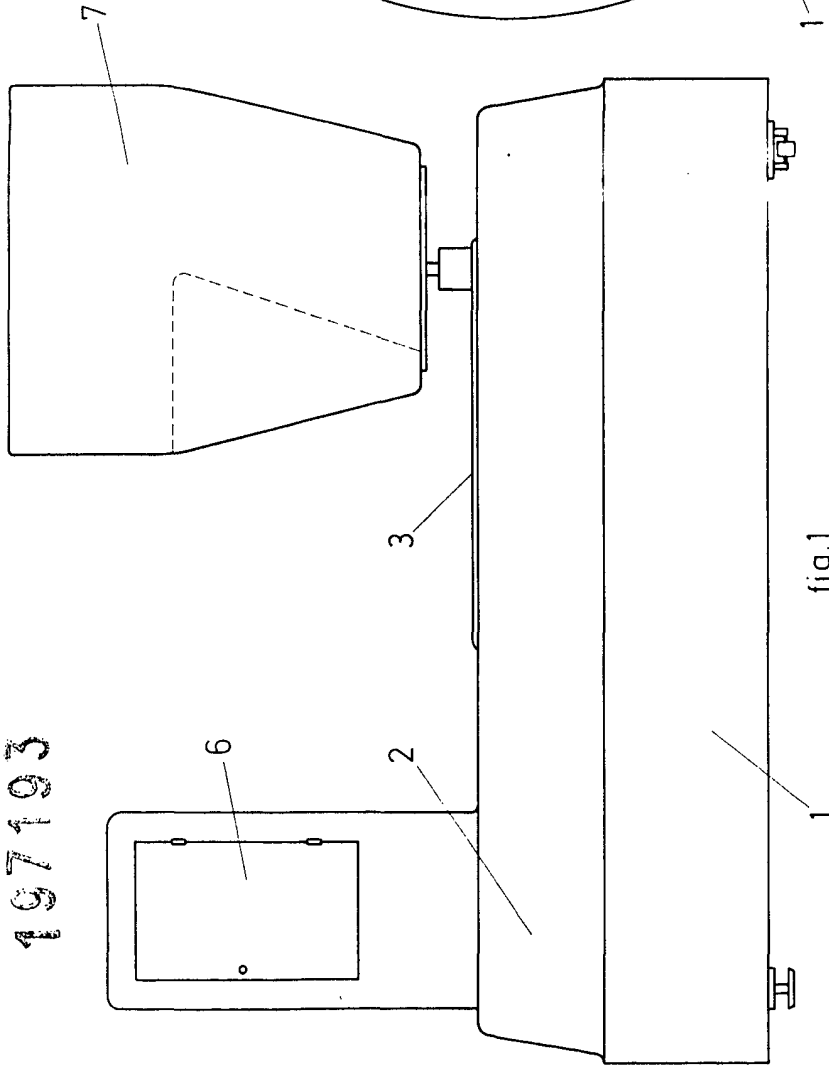

fig.1

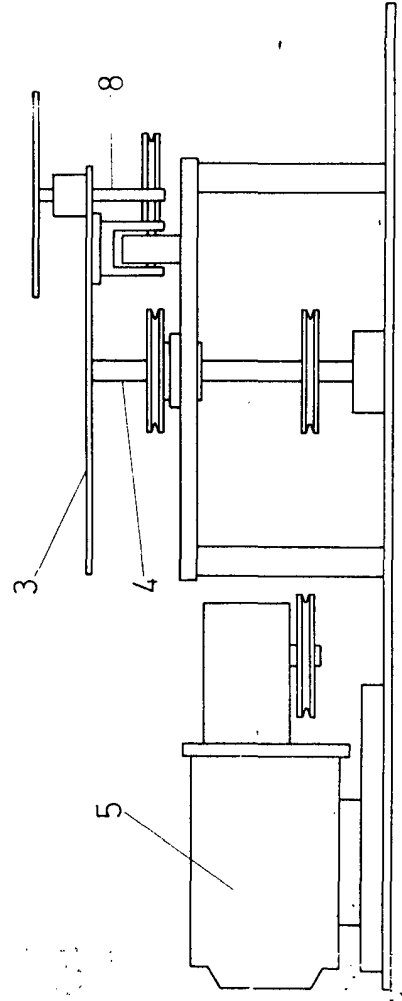

fig.3

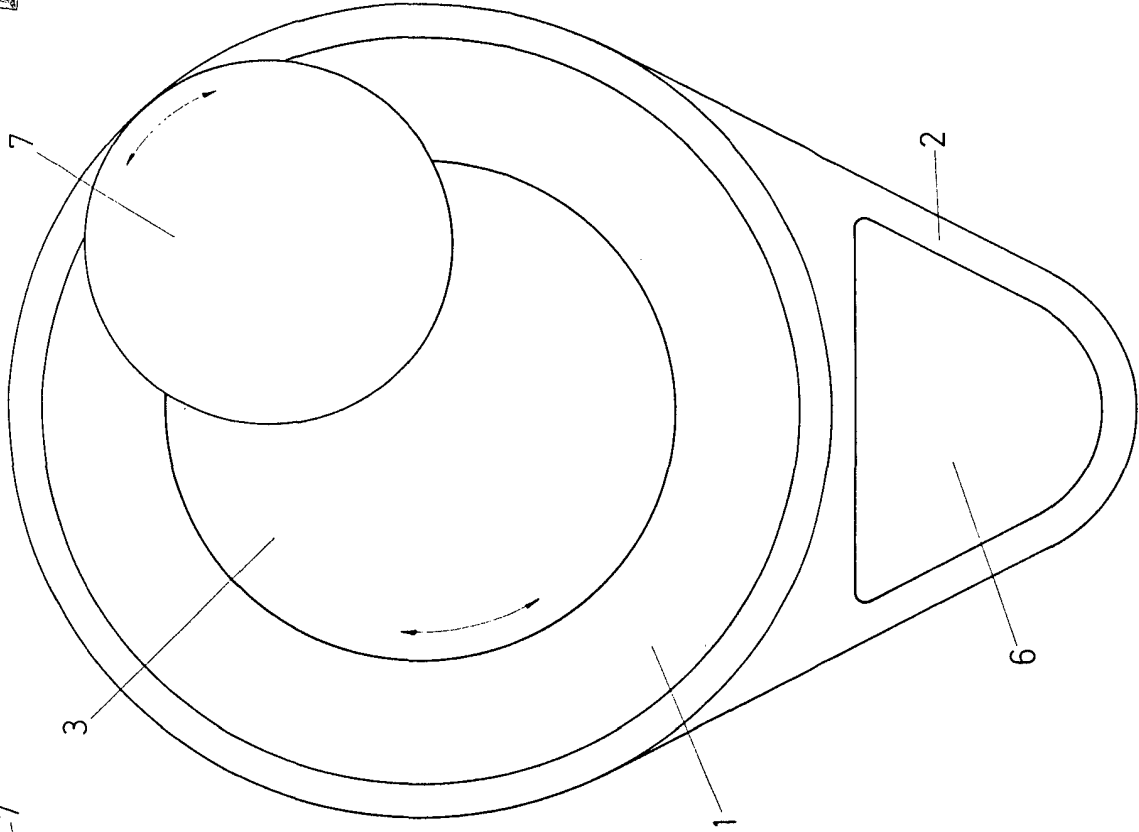

fig.2

MACRID, a 6 de Noviembre de 1973

JAIME ISERN

J. Isern