



197190

M O D E L O
D E
U T I L I D A D

por "TOPE SEÑALIZADOR PARA PUERTAS DE VEHICULOS", a favor de Don EMILIO TOROK MORILLO, de nacionalidad española, domiciliado en BARCELONA, Avenida Jordán, s/n., B-3, 6ª, 7ª.

= . =

MEMORIA DESCRIPTIVA

El presente modelo de utilidad se refiere a un tope señalizador para puertas de vehículos.

Más concretamente, en la invención se ha ideado un tope para la puertas de los vehículos automóviles, cuyo tope realiza además la función señalizadora de la misma, en su posición abierta.

5.

Es sabido que los vehículos automóviles están equipados con luces cuya misión es la de indicar la presencia del mismo, pero estas luces afectan a la estructura general del vehículo y no a aquellas partes que se proyectan al exterior, tales como puertas en su posición abierta. Esta falta de señalización puede ser objeto de accidente, y pa-

10.



ra evitar este peligro se ha ideado el dispositivo objeto de la presente invención.

5. En líneas generales, este dispositivo está integrado por un cuerpo de material blando, preferentemente goma, plástico o similar, provisto de medios para su fijación al elemento proyectable hacia el exterior, tal como la puerta del vehículo, comprendiendo además dicho tope un vidrio reflexivo de color, tal como un catafaro, que indica la presencia del obstáculo.
10. Como se ha indicado, el referido dispositivo lo constituye un cuerpo de material moldeado blando, que se sitúa en el borde de la puerta y en la parte exterior de la misma, con lo cual constituye un tope de protección que evita que ésta se dañe contra las paredes o cuerpos exteriores.
15. El catafaros incorporado en el tope, queda orientado hacia la parte posterior del vehículo, de manera que los móviles que circulen en la misma dirección adviertan perfectamente la presencia de la puerta abierta, evitándose riesgos.
20. Con el fin de facilitar la explicación, se acompaña a la presente memoria descriptiva de una lámina de dibujos en la que se ha representado un caso de realización que se cita a título de ejemplo.
25. En los dibujos:
Las figuras 1, 2 y 3, corresponden a sendas vistas del tope señalizador en alzado frontal, lateral y en planta.
30. La figura 4, muestra al tope señalizador aplicado en la puerta de un vehículo automóvil.
- Haciendo referencia a las figuras, se aprecia en su realización un tope señalizador constituido por un cuerpo de



5. material moldeado -1-, que comprende incorporado un catafaros -2- y un brazo a escuadra -3-, con taladro para un tornillo de presión -4-, que fija el conjunto al borde de la puerta -5- del vehículo, constituyendo el cuerpo -1- de material blando, un tope protector de la puerta que evita que esta golpee al ser abierta, contra partes externas, mientras que el catafaros incorporado -2-, advierte la presencia de dicha puerta abierta a los móviles que circulan por el carril donde se encuentra estacionado el vehículo.
10. El modelo, dentro de su esencialidad, puede ser llevado a la práctica en otras formas de realización que difieran en detalle de la indicada a título de ejemplo en la descripción y a las cuales alcanzará la protección que se recaba. Podrá, pues, construirse en cualquier forma y tamaño, con los materiales más adecuados, por quedar todo ello comprendido en el espíritu de las reivindicaciones.
- 15.

= . =

N O T A

20. Descrito el objeto y utilidad de la presente invención, lo que se declara como no divulgado ni practicado en España, comprende las siguientes reivindicaciones:
25. 1ª.- Tope señalizador para puertas de vehículos, caracterizado esencialmente por el hecho de estar constituido por un cuerpo de material moldeado semirígido y cuya forma general es sensiblemente ahusada, presentando un extremo truncado en el que se encuentra incluido un catafaros, y un plano longitudinal recto para su asiento contra la superficie exterior de la puerta del vehículo, existiendo en dicho plano longitudinal una pieza metálica doblada a escuadra, que se
- 30.



- proyecta paralela al referido plano, presentando dicha proyección paralela de la pieza a escuadra un taladro para un tornillo de presión, que fija al conjunto del tope en la pestaña de borde de la puerta, quedando dicho tope exterior, para realizar su función protectora de la puerta y advertir además la presencia de la misma.
- 5.

2ª.- Tope señalizador para puertas de vehículos.

- Según se describe y reivindica en la presente memoria descriptiva que consta de cuatro hojas foliadas y escritas a máquina por una sola de sus caras, acompañadas de los dibujos reglamentarios.
- 10.

Madrid, a 6 NOV. 1973

p. a.

JAIME ISERN
P. P.



Fig. 1

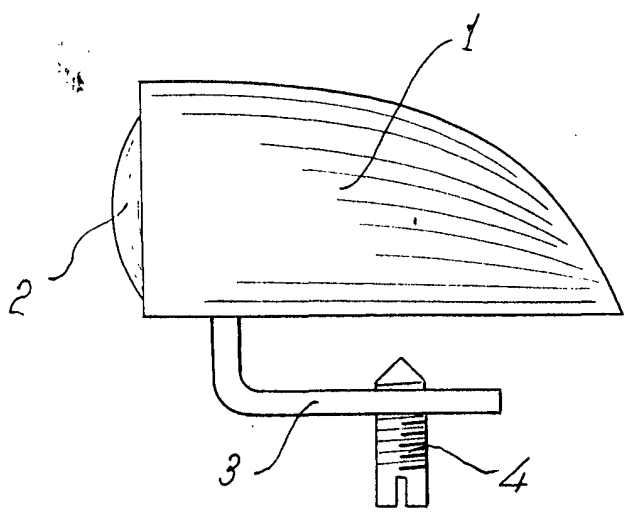

Fig. 2

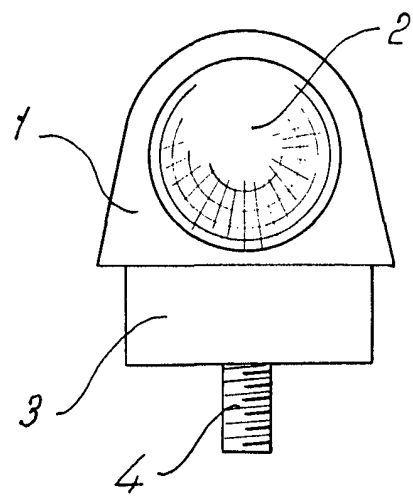

Fig. 3

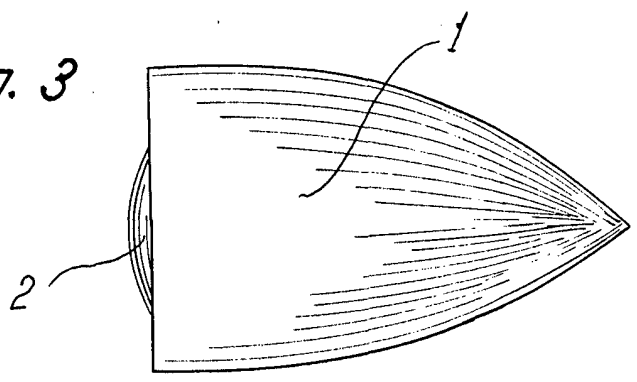
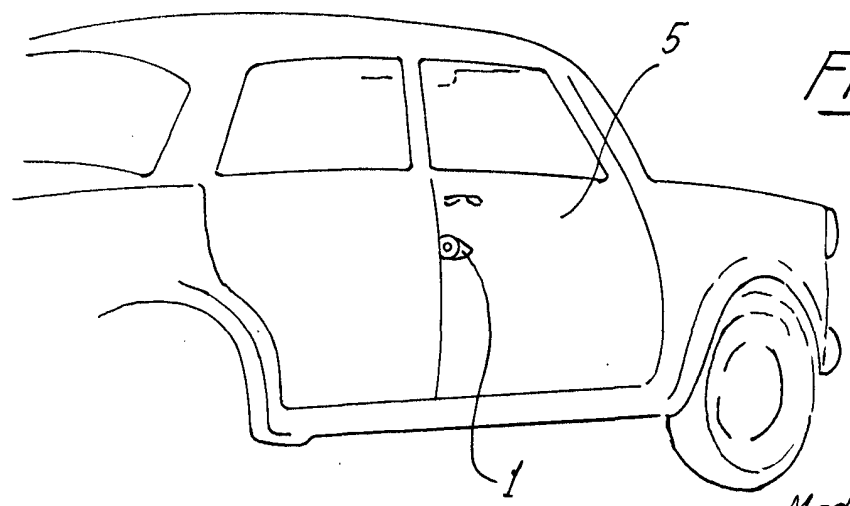

Fig. 4



Madrid, a 6 NOV. 1914
p.o. JAIME ISERN
p. p.