

29-10-78



197127

197 127 3

Int. Cl.:	B63B
-----------	------

MODELO DE UTILIDAD

por VEINTE años

cuyo privilegio se solicita para España, sus territorios y plazas de soberanía, a favor de:

YATES ALUMINIO, S.A.

entidad española, domiciliada en Barcelona, calle Balmes, núm. 247, relativo a:

"EMBARCACION"

29-10-78

197 127



MEMORIA DESCRIPTIVA

5. La presente invención se refiere a una embarcación, del tipo de los yates deportivos de desplazamiento medio, ofreciendo determinadas innovaciones de constitución interna y externa, en orden a un mejor aprovechamiento del espacio abarcado, a una más fácil maniobrabilidad y a una más cómoda habitabilidad. - - - - -

10. La expresada embarcación se caracteriza porque está constituida por un casco de forro liso y cubierta sustancialmente plana con leve inclinación ascendente de sus partes central y delantera, teniendo la proa inclinada y la amura en perfil ojival, mientras que la popa es arqueada, habiendo sobre la parte central de la cubierta una cabina troncopiramidal formando encristalado en las partes anterior y laterales, mientras la posterior es abierta para acceso al interior del

15. casco, el cual forma en la parte central una cámara de estancia con comedor, cocina y puerto de mando interior, así como una cámara en la parte delantera, dotado de lucernas, en la que se ubican unas literas y un departamento de aseo, en tanto que la parte posterior del casco aloja unos motores accesibles

20. mediante escotillas superiores, estando dispuesta sobre la citada cabina una plataforma para puesto de mando exterior, dotado de barandilla y parabrisas, accesible por escalerilla trasera, derivándose de la parte trasera de dicha plataforma un

29:10:78

197 127



NOV

pilar inclinado hacia adelante, provisto de peldaños para acceso a una tarima superior de observación, dotada de barandilla y sirviendo de apoyo para antenas orientadas en sentido inverso al citado pilar, todo ello de modo que la mencionada cubierta presenta en las partes central y delantera un ensanchamiento continuo, saliente al exterior, dotado de barandilla, para ampliar la propia cubierta, de cuyo extremo anterior se deriva una palanca horizontal para maniobras. - - - - -

5.

Otros objetos y características de la invención se irán dando a conocer en detalle a lo largo de la descripción que sigue, haciendo referencia a los dibujos ilustrativos que la acompañan. En los dibujos: - - - - -

10.

Figura 1, representa la embarcación vista en alzado lateral, - - - - -

15.

Figura 2, es una vista en planta de la embarcación, con supresión de la cubierta en sus tercios central y delantero. - - - - -

20.

La embarcación de referencia consta de un casco con proa 1 inclinada y popa 2 arqueada, teniendo la cubierta sensiblemente plana, con parte posterior 3 horizontal y partes central 4 y delantera 5 en leve inclinación ascendente, y siendo su quilla con parte anterior 6 redondeada, parte media 7 recta y horizontal y parte posterior 8 recta y en leve inclinación. Los flancos 9 del casco tienen su mayor anchura en la divisoria entre las partes central y delantera, convergiendo levemente desde dicho punto hacia la popa 2 la cual posee un

25.

10:10:78

197 127



escudo superior 10; la amura 11 es de tipo ojiva. - - - - -

5. El citado casco posee un ensanchamiento lateral 12 de la cubierta en sus partes central 4 y delantera 5, en cuyo extremo anterior tiene una palanca en voladizo 13; dicha parte ensanchada 12 tiene una barandilla 14. - - - - -

10. Sobre la parte central 4 de la cubierta, hay una cabina 15 con parabrisas anterior 16 y cristales 17 en ambos lados, siendo abierta la parte posterior para acceso al interior del casco. El techo de dicha cabina 16 es la base para una plataforma o puente superior 18 con puesto de mando al aire libre, protegido por parabrisas 19 y barandilla 20 con un asidor delantero 21, siendo accesible por una escalerilla 22. - - - - -

15. Sobre el puente superior, en su parte trasera, hay un pilar 23 inclinado hacia adelante, dotado de peldaños 24 para acceso a una tarima de observación 25 dotada de barandilla 26 en inclinación desde delante hacia atrás. En esta estructura se sujeta una antena 27 inclinada en sentido opuesto al del pilar 23. - - - - -

20. El interior del casco comprende la parte posterior, debajo del puente 3, en la que se alojan dos motores diesel, siendo accesible por unas escotillas 30. La parte central del casco forma una cámara 31 que se sitúa debajo de la cabina 15 y que, en un lado, tiene un sofá 32, un bar 33 y una mesa 34, 25. mientras el restante lado posee un refrigerador 35, una cocina 36, un fregadero 37 y un asiento 38 para tablero de mando



73 NPA

interior 39. -----

5. La parte delantera del interior del casco, forma una cámara 40 dotada de lucernas 41, y que comprende un departamento para literas 42 y un departamento 43 para aseo con ducha 44; una escotilla 45 permite la comunicación directa con la cubierta 5, mientras la parte anterior sirve para caja de estachas 46. -----

10. Describas convenientemente las características de la invención, se hace constar que en la misma podrán introducirse cuantas variantes de detalle pueda aconsejar la experiencia, siempre que con ello no se modifique la esencialidad de la misma que es la que se resume y concreta en las reivindicaciones que siguen. -----

N O T A

15. Se declaran de novedad, utilidad y propiedad para España, sus territorios y plazas de soberanía, las siguientes: -----

R E I V I N D I C A C I O N E S

20. 1.- Embarcación, caracterizada porque está constituida por un casco de forro liso y cubierta sustancialmente plana con leve inclinación ascendente de sus partes central y delantera, teniendo la proa inclinada, con las amuras en perfil ojival, y la popa en forma arqueada, habiendo sobre la parte central de dicha cubierta una cabina troncopiramidal

25. con en cristallado anterior y lateral, y siendo abierta la parte posterior para acceso al interior del casco, el cual forma en la parte central una cámara para estancia con comedor,

10478

197 127



- cocina y puesto de mando interior, así como una cámara en la parte delantera en la que se ubican unos departamentos para literas y para aseo, dotados de lucernas, en tanto que la parte posterior del casco aloja unos motores accesibles mediante escotillas de cubierta, estando dispuesta sobre la citada cabina central una plataforma o puente superior para mando al exterior, dotada de parabrisas y barandillas, y accesible por una escalerilla trasera, derivándose del borde posterior de dicha plataforma un pilar inclinado hacia adelante, provisto de peldaños, que sostiene una tarima superior de observación, dotada de barandilla y sujetando una antena inclinada en sentido contrario al de aquel pilar, todo ello de manera que la mencionada cubierta presenta en sus partes central y delantera un ensanchamiento continuo que forma voladizo sobre el casco, para ampliación de la propia cubierta, en cuyo extremo anterior se deriva una palanca horizontal para maniobras. - - - - -

2.- "EMBARCACION". - - - - -

- Todo ello tal como se describe y reivindica en la presente memoria que consta de seis hojas, foliadas y mecanografiadas por una sóla de sus caras, y de dos figuras que la ilustran.

MADRID, 3 NOV. 1973

P. A. M. CURELL SUÑOL

M. Curell Suñol

197127

197127



3 NOV 1973

FIG. 1

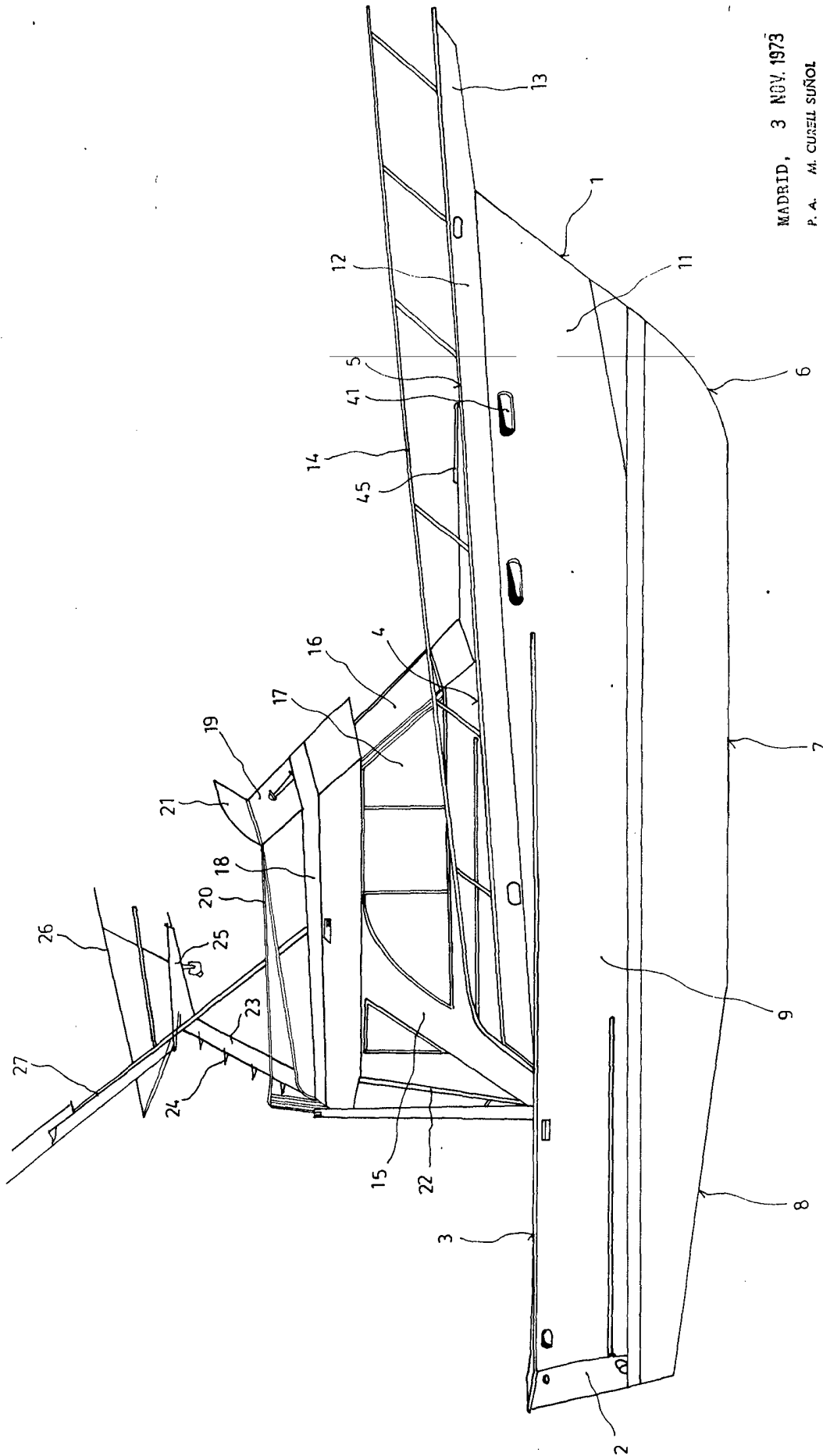

MADRID, 3 NOV. 1973

P. A. M. CURELL SUÑOL

M. Curell Suñol

197127

197127



FIG. 2

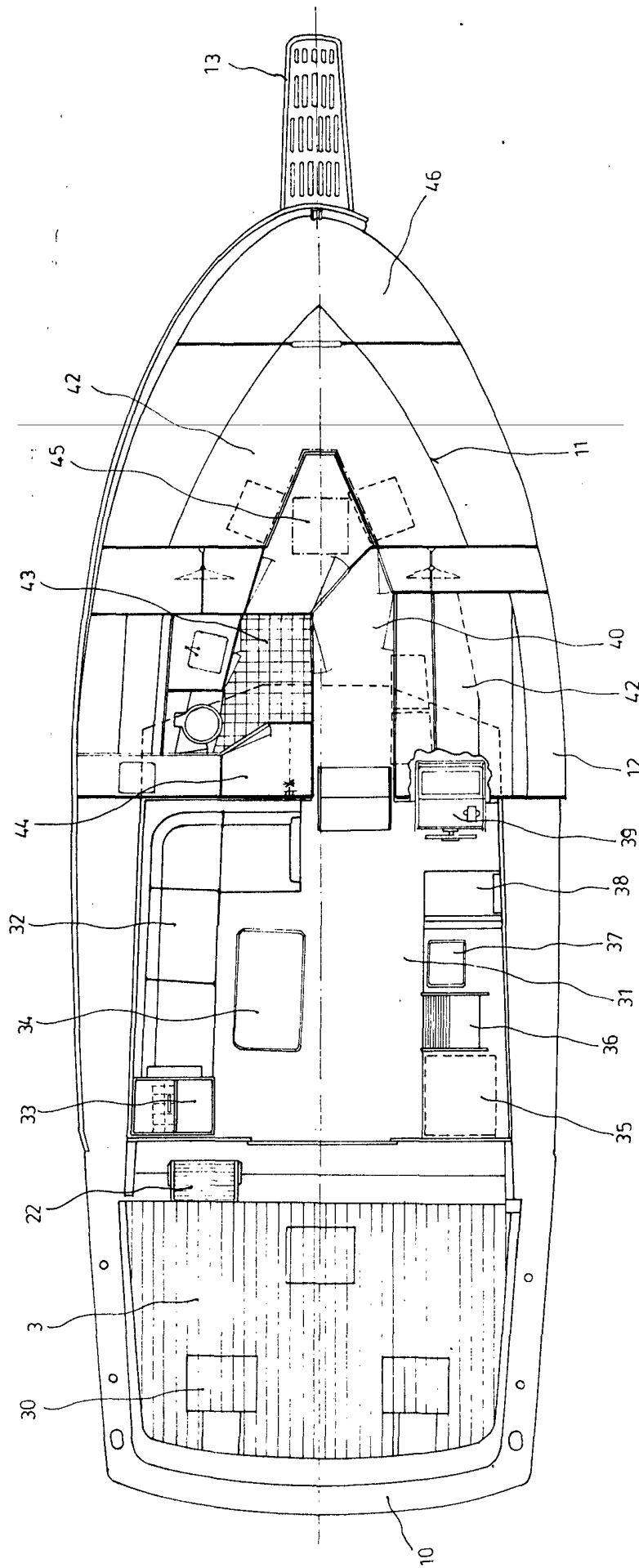

MADRID, 3 NOV. 1973

P. A. M. CURELL SUÑER

M. A. M. C.