

196957

196957

27 0



Int. Cl.: B60G

MODELO DE UTILIDAD

por 20 años

A favor de JANE, S.A., sociedad mercantil española,
domiciliada en BARCELONA, Cartagena, 203. - - - - -
por: "DISPOSITIVO DE SUSPENSION PARA VEHICULOS INFAN
TILES". - - - - -

MEMORIA DESCRIPTIVA

Se refiere el presente modelo de utilidad a un
dispositivo de suspensión para vehículos infantiles, que
resulta mucho más simple y eficaz que los actuales, resul-
5 tando igualmente muy sencillo de montaje y extracción o
separación con respecto del cochecito.

En esencia, el dispositivo en cuestión está
constituído por un taco elástico que a modo de cuña va
intercalado entre el bastidor de soporte del chasis del
10 vehículo y un brazo solidario a uno de los ejes de ruedas,



quedando abrazado además por una brida solidaria de
aquel bastidor y provista de un eje pasante de articu-
lación del antedicho brazo.

Se causa con ello un efecto amortiguador muy
5 apreciable, que ha de resultar de suma comodidad para
el pequeño en el vehículo, a base de una constitución
muy simple y eficaz.

Con el fin de facilitar la explicación, se
acompaña a la presente memoria descriptiva una hoja con
10 un dibujo en la que se ha representado un caso práctico de
realización, el cual se cita sólo a título de ejemplo no
limitativo del alcance del presente modelo de utilidad.

En dicho dibujo:

La figura única es una vista lateral en alzado
15 del dispositivo en cuestión aplicado a un vehículo
infantil.

Según tal figura, el dispositivo de suspensión
para vehículos infantiles objeto del presente modelo de
utilidad está constituido por un taco elástico alargado
20 -1- de perfil sustancialmente triangular y que queda
interpuesto y aprisionado entre el bastidor -2- de base
del chasis -3- del vehículo, y un brazo -4- angular
solidario a uno de los ejes de ruedas -5- de aquél.

Por otra parte, ambos elementos, bastidor -2-
25 y brazo -4- están relacionados a través de una abrazadera
en "U" -6- que va solidaria al bastidor -2- y lleva entre
sus extremos libres un eje pasante -7- donde va articulado
el brazo -4-. Con tal constitución entre bastidor -2- y
brazo -4- se establece un dispositivo de suspensión o
30 amortiguamiento a través del mencionado taco elástico -1-.

10 27 75

196957

27 OCT



El modelo, dentro de su esencialidad, puede ser llevado a la práctica en otras formas de realización que difieran sólo en detalle de la indicada únicamente a título de ejemplo, a las cuales alcanzará igualmente la protección que se recaba. Podrá, pues, fabricarse este dispositivo de suspensión para vehículos infantiles en cualquier forma y tamaño, con los medios y materiales más adecuados, y con los accesorios más convenientes, por quedar todo ello comprendido en el espíritu de las siguientes reivindicaciones.

N O T A

Se reivindica como objeto del presente modelo de utilidad:

1.- Dispositivo de suspensión para vehículos infantiles, caracterizado esencialmente por estar constituido por un taco elástico que a modo de cuña se halla interpuesto y aprisionado entre el bastidor de base del chasis del vehículo, y un brazo solidario de uno de los ejes de ruedas, cuyo brazo por su extremo libre va articulado en una brida solidaria al antedicho bastidor de base y dispuesta abrazando al mentado taco y al propio brazo articulado.

2.- DISPOSITIVO DE SUSPENSION PARA VEHICULOS INFANTILES.

Consta la presente memoria descriptiva de cuatro hojas mecanografiadas, foliadas, numeradas y

12:75

- 4 - 196957

27 OCT



escritas por una sola cara, acompañada de una lámina de dibujos.

Madrid, a 27 OCT. 1973

JANE, S.A.

P. A.
DAFAEL
[Handwritten signature]

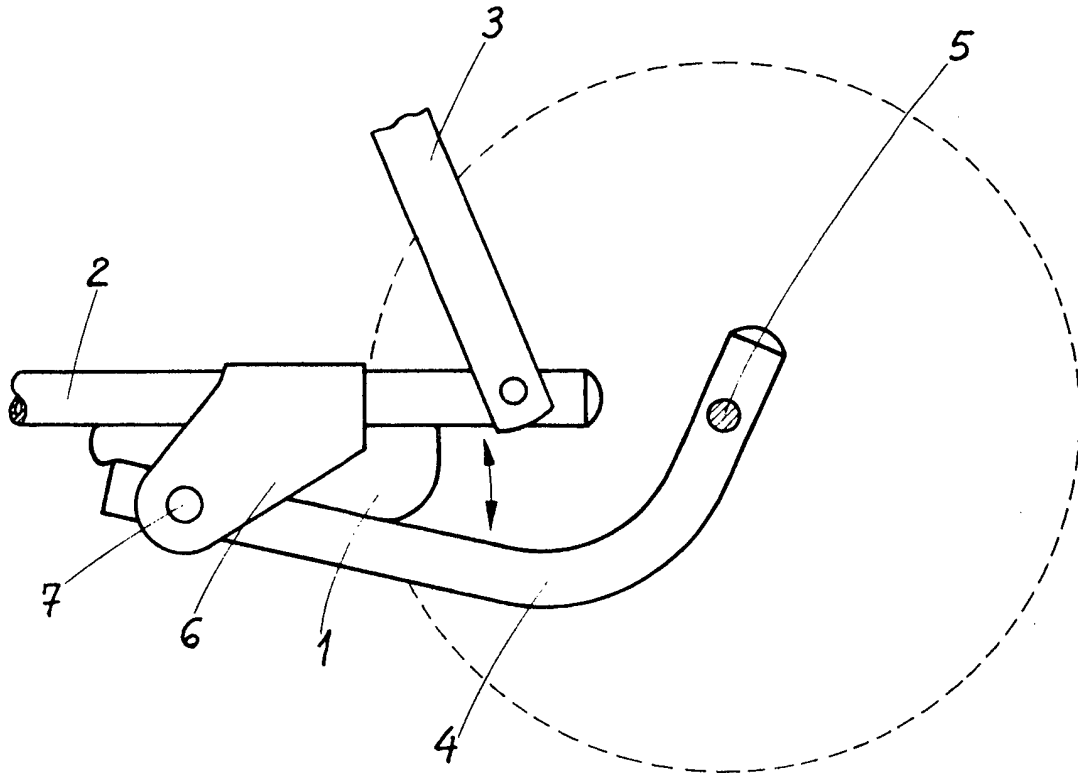

Madrid 27 de Octubre de 1973

MANUEL DE RAFAEL
P. *[Signature]*