

10000000



26 01

196874

Int. Cl.:	A 67 D

MODELO DE UTILIDAD

por 20 años

A favor de JANE, S.A., sociedad mercantil española,
 domiciliada en BARCELONA, Cartagena, 203. - - - - -
 por: "ASIENTO DESMONTABLE". - - - - -

MEMORIA DESCRIPTIVA

El presente modelo de utilidad se refiere a un
 asiento desmontable que ha sido ideado y realizado princi-
 palmente para uso infantil, y que, mediante una sencilla
 5 modificación, puede constituir una trona, si bien puede
 ser construido como asiento utilizable por personas
 adultas.

El asiento en cuestión presenta, por una parte,
 la ventaja de que su constitución es sumamente sencilla a
 10 base de piezas muy simples que se acoplan y desacoplan con

156874

- 2 -



gran facilidad sin necesidad de dispositivos de unión complicados. Por otro lado, el asiento desmontado ocupa un espacio muy reducido en el interior de una caja plana, de manera que se facilita notablemente su almacenamiento, la guarda en el hogar y el transporte, coadyuvando a esto
5 último su gran ligereza.

Dicho asiento se caracteriza esencialmente por el hecho de constar de cuatro patas independientes, una pieza que forma el asiento propiamente dicho y una pieza que
10 constituye a la vez el respaldo y el apoyabrazos, cuyas piezas comprenden cuatro porciones a modo de casquillo que son ensartables sobre dichas patas y se fijan a ellas por medio de tornillos de apriete radiales, para formar un asiento infantil tipo silla baja. El asiento puede
15 consistir en una trona, en cuyo caso, en lugar de las indicadas patas, comporta patas de mayor longitud a las que se acoplan las dos aludidas piezas, con adición de un travesaño que constituye un reposapiés y de una pieza
20 en T que se aplica a la pieza de asiento y a la otra superior y forma barandilla y tope para la región de entrepiernas del niño.

Con el fin de facilitar la explicación, se acompaña a la presente memoria descriptiva una hoja con una única figura en la que se ha representado un caso
25 práctico de realización, el cual se cita sólo a título de ejemplo no limitativo del alcance del presente modelo de utilidad.

En la única figura se ilustra en perspectiva el asiento, constituido como silla baja, habiéndose
30 representado por separado el reposapiés y la pieza

106874

- 3 -



formativa de la barandilla y tope de entrepiernas.

El asiento desmontable de que se trata consta de cuatro patas cilíndricas, tubulares o macizas -1-, comprendiendo el mismo una placa -2- formativa del asiento
5 propiamente dicho y en cuyas esquinas presenta sendos casquillos -3- que se ensartan sobre las indicadas patas -1-. El asiento comporta además una pieza superior -4- que forma un respaldo -5- y dos apoyabrazos -6- y comprende cuatro casquillos -7- que se aplican sobre los extremos
10 superiores de las patas -1-. En estas últimas se alojan unos tornillos -7a- cuya cabeza se alberga en un entrante previsto en dichas patas. En el montaje de las piezas -2- y -4- citadas, un orificio de sus respectivos casquillos -3- y -7- se sitúa primero en coincidencia con
15 la cabeza del tornillo alojada en el mencionado entrante, cuya cabeza es cónica o semiesférica y de diámetro ligeramente mayor que el de dicho orificio, después de lo cual se desenrosca el tornillo de manera que su cabeza se separa del entrante y se aplica contra el borde interior del
20 orificio de los casquillos -3- y -7- que resultan ligeramente deformados por la zona del orificio y fuertemente apretados contra las patas -1-, con lo que la pieza de asiento -2- y la -4- constitutiva de respaldo y apoyabrazos quedan firmemente fijadas a dichas patas.

25 De acuerdo con la anteriormente indicada variante, el asiento puede constituir una trona, en cuyo caso, se utilizan cuatro patas cilíndricas como las patas -1-, pero de mayor longitud (no ilustradas) y sobre las que se acoplan como se ha explicado las piezas -2- y -4-.
30 En esta versión, se emplea un reposapiés -8- cuyos extremos



llevan incorporados sendos casquillos -9- que se ensartan sobre las patas -1- y se sujetan a ellas de la misma manera descrita para las piezas -2- y -4-. La trona queda completada con una pieza en T -10- cuyo tramo superior

5 -10a- está dotado en sus extremidades de sendas espigas -11- que se enchufan en respectivos orificios -12- previstos lateralmente en los apoyabrazos -6-, en tanto que su porción vertical -10b- se acopla por su extremo en un orificio -13- practicado en la pieza de asiento -2-.

10 El tramo superior -10a- de dicha pieza en T constituye una barandilla, mientras que la porción -10b- forma un tope que queda situado en la región de entrepiernas del niño y evita que el mismo resbale del asiento y se caiga.

Es interesante insistir en que el asiento

15 desmontable descrito es de una gran simplicidad constitucional, dada la extrema sencillez de las referidas piezas, que son moldeadas de material plástico. Esta naturaleza hace que las mismas sean ligeras, por lo que el asiento resulta liviano y de manejo cómodo. Esta ligereza resulta

20 ventajosa en las operaciones de montaje y desmontaje, así como en las de carga y descarga efectuadas para el almacenamiento y transporte que son facilitados por el reducido espacio que ocupa el asiento desmontado y guardado en el interior de una caja aplanada y poco voluminosa.

25 También interesa destacar la gran simplicidad de la sujeción conseguida mediante tornillos de la manera explicada sin necesidad de remaches, soldaduras u otros medios de aplicación engorrosa.

Otra ventaja a tener en cuenta es la de que la

30 posibilidad de fácil desmontaje del asiento en el propio

196874

- 5 -



hogar permite la cómoda limpieza de las piezas, que es facilitada por ser las mismas de material plástico, lo que, por otra parte, hace que el asiento resulte muy higiénico.

5 El modelo, dentro de su esencialidad, puede ser llevado a la práctica en otras formas de realización que difieran sólo en detalle de la indicada únicamente a título de ejemplo, a las cuales alcanzará igualmente la protección que se recaba. Podrá, pues, fabricarse este
10 asiento desmontable en cualquier forma y tamaño, con los medios y accesorios más adecuados, y con los componentes más convenientes, por quedar todo ello comprendido en el espíritu de las siguientes reivindicaciones.

N O T A

15 Se reivindica como objeto del presente modelo de utilidad:

1.- Asiento desmontable, caracterizado esencialmente por el hecho de constar de cuatro patas independientes y dos piezas laminares, una de las cuales constituye la
20 porción de asiento propiamente dicho, en tanto que la otra forma respaldo y apoyabrazos, cuyas piezas comportan cuatro porciones a modo de casquillo que son ensartables sobre las citadas patas y se fijan a ellas por medio de tornillos de apriete.

25 2.- Asiento desmontable, según la reivindicación anterior, caracterizado por el hecho de comprender unas patas de mayor longitud sobre las que se acopla, además de dichas dos piezas, un reposapiés constituido por un travesaño que, al igual que tales piezas, comprende



casquillos extremos que se ensartan sobre las patas
delanteras y se fijan asimismo por medio de tornillos
de apriete, comprendiendo el conjunto una pieza en T cuyo
tramo superior se acopla por enchufe a los reposabrazos
5 y constituye una barandilla, en tanto que su porción
vertical se acopla, también por enchufe, a la pieza de
asiento, formando tope para la región de entrepiernas
del niño.

3.- ASIENTO DESMONTABLE.

Consta la presente memoria descriptiva de
seis hojas mecanografiadas, foliadas, numeradas y
escritas por una sola cara, acompañada de una lámina
de dibujos.

Madrid, a 28 de Mayo de 1908

JANE, S.A.

P. A.

26 OCT. 1973

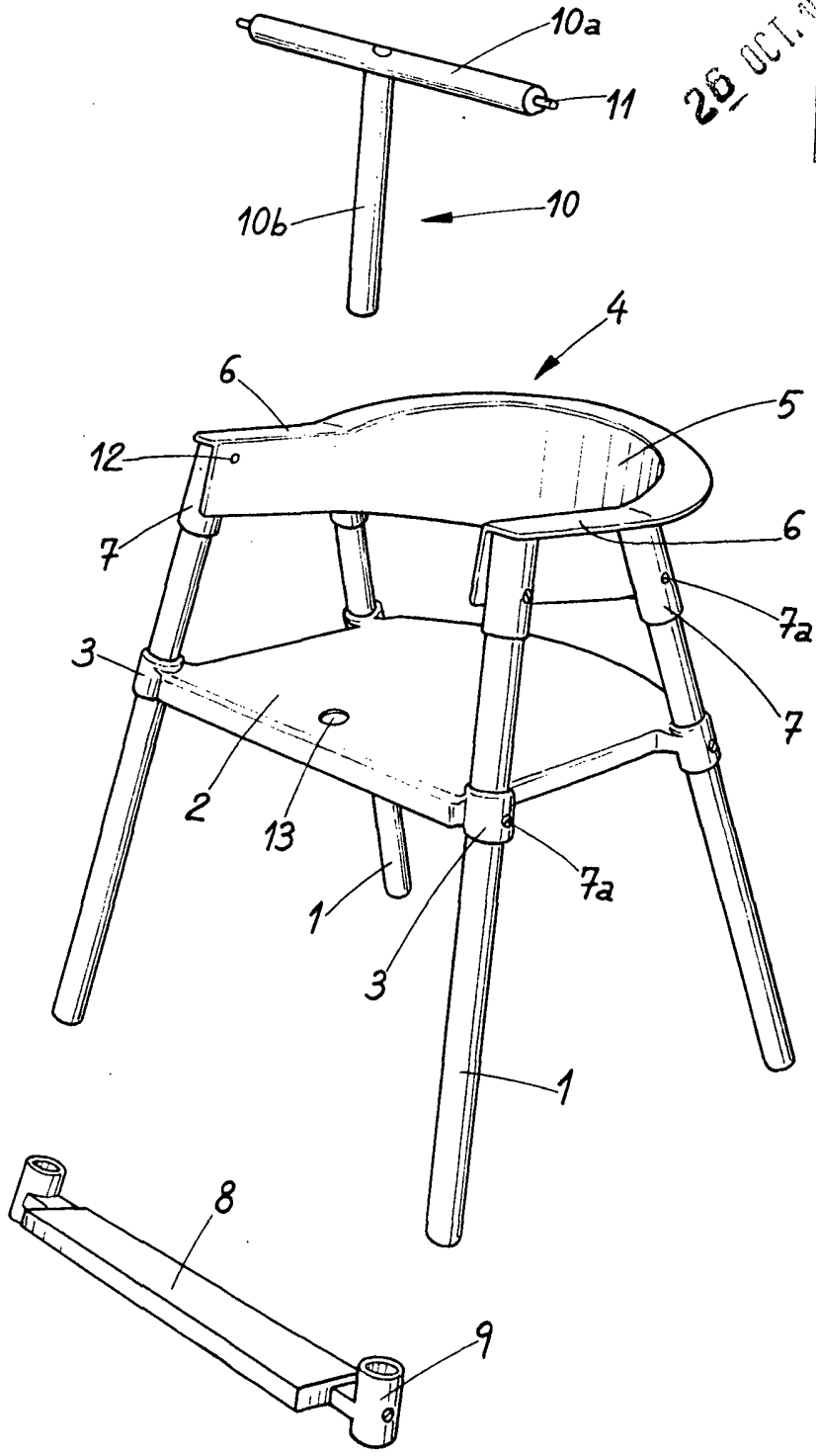

Madrid 26 de Octubre de 1973

MANUEL DE LOS RÍOS
P. P.