

20-10-75

196855

260



Int. Cl.: B 65 D

M O D E L O  
D E  
U T I L I D A D

por "CAJA PERFECCIONADA PARA LIBROS", a favor de la razón so-  
cial española DIEGO CREIXELL Y HNOS. S.A., con domicilio en  
BARCELONA, calle Valencia, 218, 2ª, 1ª.

= . =

MEMORIA DESCRIPTIVA

El presente modelo de utilidad se refiere a una caja  
perfeccionada para libros.

5. Más concretamente, en la invención se ha ideado una  
caja del tipo que integra un estuche para alojamiento y pro-  
tección de libros, la cual se constituye a partir de una lá-  
mina troquelada de cartón, cartulina o material similar re-  
sistente.

10. En líneas generales, la caja objeto de la presente  
invención comprende como elementos esenciales, un cajeadado de  
dimensiones adecuadas al libro a ubicar. Este cajeadado presen-  
ta laterales reforzados que definen la cavidad en donde se a-  
loja el libro. La base del cajeadado se prolonga según un ele-



5. mento de tapa provisto de pestaña con mediod de cierre, constituidos éstos por una ventana trapecial situada en el borde de dicha pestaña, y por una ranura con lengüeta de retención, situada en el fondo del cajeadado antedicho, de manera que sin dispositivos auxiliares de cierre, se obtiene un estuche compacto y cerrado, que protege convenientemente al libro contenido.

10. Los cuatro laterales de refuerzo, resultantes del doblado de respectivas pestañas propias de la lámina general, actúan como elementos centradores del libro y como medios de protección de las cubiertas del mismo.

Con el fin de facilitar la explicación, se acompaña a la presente memoria descriptiva de una lámina de dibujos en la que se ha representado un caso de realización que se cita a título de ejemplo.

15. En los dibujos:

La figura 1, es una vista en perspectiva de la caja estuche en posición semi-abierta.

20. La figura 2, muestra una vista similar a la anterior en la que la caja se aprecia abierta, mostrando la cavidad para alojamiento del libro.

La figura 3, corresponde a una vista en desarrollo de la lámina troquelada integrante de la caja.

25. Haciendo referencia a las figuras, se aprecia en su realización una caja constitutiva de un estuche para libros formada a partir de una lámina troquelada -1-, de cartón o material similar resistente. Dicha lámina presenta líneas de hendido -2- y -3- que definen el fondo de un cajeadado y la tapa del mismo. Otras líneas de hendido -4-, forman pestañas -5-, que marginan el fondo -6-.

30. Estas pestañas presentan líneas de hendido longitudi-

29:10:78



nales -7-, para obtener los laterales reforzados -8-, que definen la cavidad receptora del libro.

5. Una de dichas pestañas se prolonga según otra pestaña similar -9-, que doblada a escuadra con respecto a la citada, forma el lateral de refuerzo relativo a la arista entre la tapa -10- y el fondo -6-. En el interior del lateral formado por la pestaña -9-, se dispone la tira de material -11-, a manera de alma de refuerzo.

10. La pestaña que se forma en el borde libre del fondo -6-, se arma sobre las tiras de material -12-, pertenecientes a las pestañas de los laterales menores del referido fondo -6-.

15. En el borde libre de la tapa -10-, se constituye la solapa -13-, provista de la ventana trapezoidal -14-, que en cooperación con la ranura -15- y lengüeta -16- de ésta última, forman los medios de cierre de la caja.

20. El modelo, dentro de su esencialidad, puede ser llevado a la práctica en otras formas de realización que difieran en detalle de la indicada a título de ejemplo en la descripción y a las cuales alcanzará igualmente la protección que se recaba. Podrá, pues, construirse en cualquier forma y tamaño, con los materiales más adecuados, por quedar todo ello comprendido en el espíritu de las reivindicaciones.

= . =

25.

N O T A

Descrito el objeto y utilidad de la presente invención, lo que se declara como no divulgado ni practicado en España, comprende las siguientes reivindicaciones:

30. 1ª.+ Caja perfeccionada para libros, del tipo que com-



prende una lámina troquelada de cartón o material similar resistente, provista de líneas de hendido que definen un fondo y una tapa, caracterizada esencialmente por el hecho de que el elemento de fondo está marginado por sus tres lados libres por sendas pestañas dotadas de líneas de hendido longitudinales para la formación de tres laterales reforzados de sección tubular cuadrada, que definen una cavidad rectangular para alojamiento del libro, presentando una de las pestañas adyacente a la arista de articulación entre el fondo y tapa, una prolongación longitudinal integrante de una pestaña similar, la cual doblada a escuadra con respecto a la pestaña a que se encuentra unida, forma el cuarto lateral reforzado que completa la cavidad receptora del libro.

5.  
10.  
15.  
20.  
25.  
30.

2ª.- Caja, según la anterior reivindicación, caracterizada porque las pestañas citadas presentan prolongaciones de menor anchura, a manera de tiras, las cuales se alojan en los laterales de refuerzo constituidos por las pestañas adyacentes, operando como nexos de unión para establecer un armado estable.

3ª.- Caja, según las reivindicaciones 1 y 2, caracterizada porque el borde libre del elemento de tapa presenta una solapa con una ventana trapecial que en cooperación con una ranura del fondo y con una lengüeta de retención, transversal a dicha ranura, constituye el medio de cierre de la caja.

4ª.- Caja perfeccionada para libros.

Según se describe y reivindica en la presente memoria descriptiva que consta de cinco hojas foliadas y escritas a máquina por una sola de sus caras, acompañadas de los dibujos reglamentarios.

29-10-73

- 5 -

196855<sup>26</sup>



Madrid, a 26 OCT. 1973

p. a.

JAIME ISERN  
P. P.

5.

nt.

196855



Fig. 1

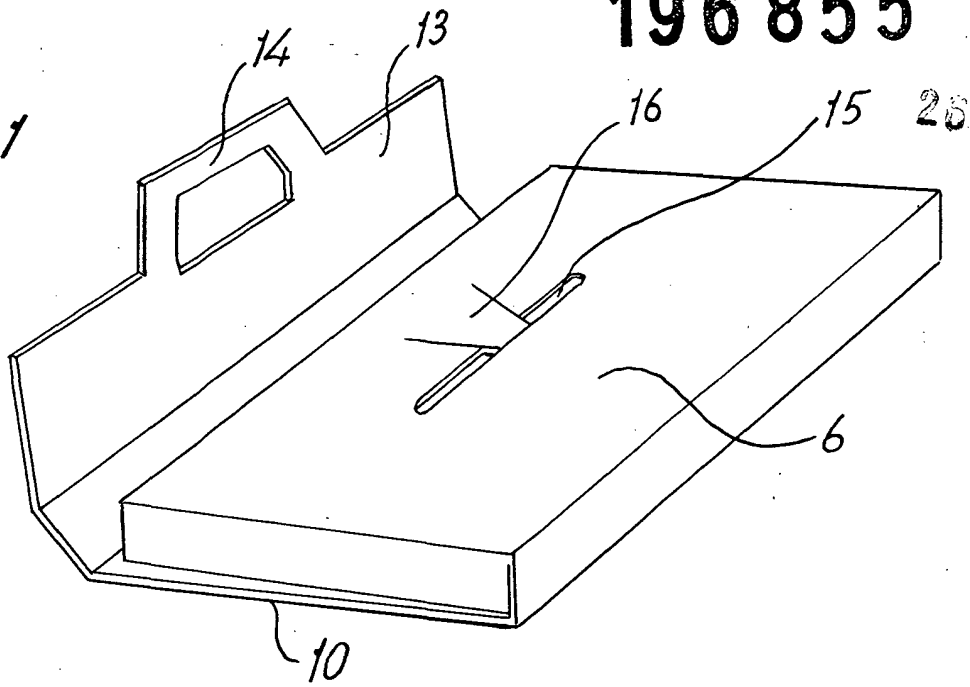
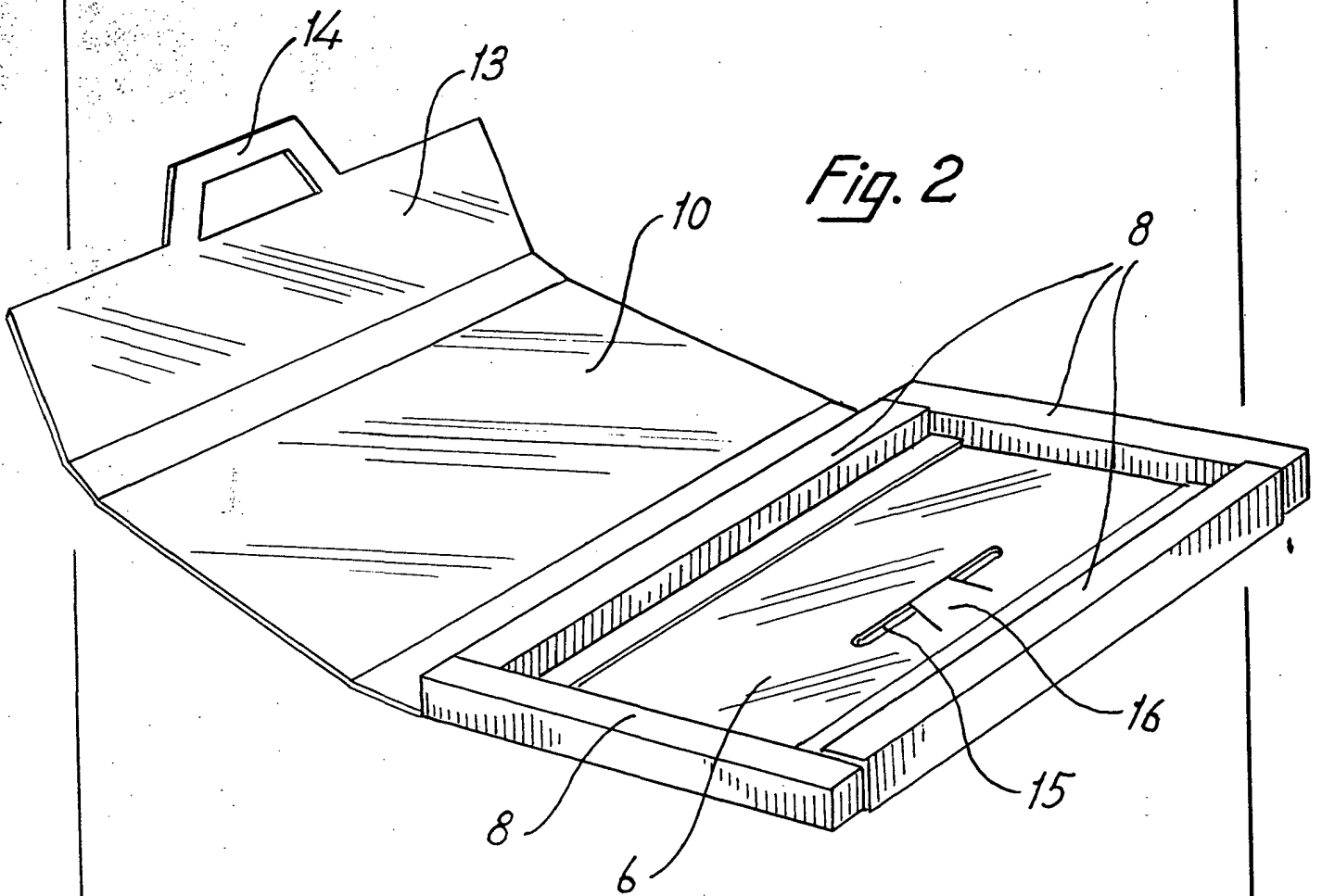

Fig. 2



Madrid, a 26 OCT. 1973

p.a.

JAIME ISERN

P. P.

196855

26



Fig. 3

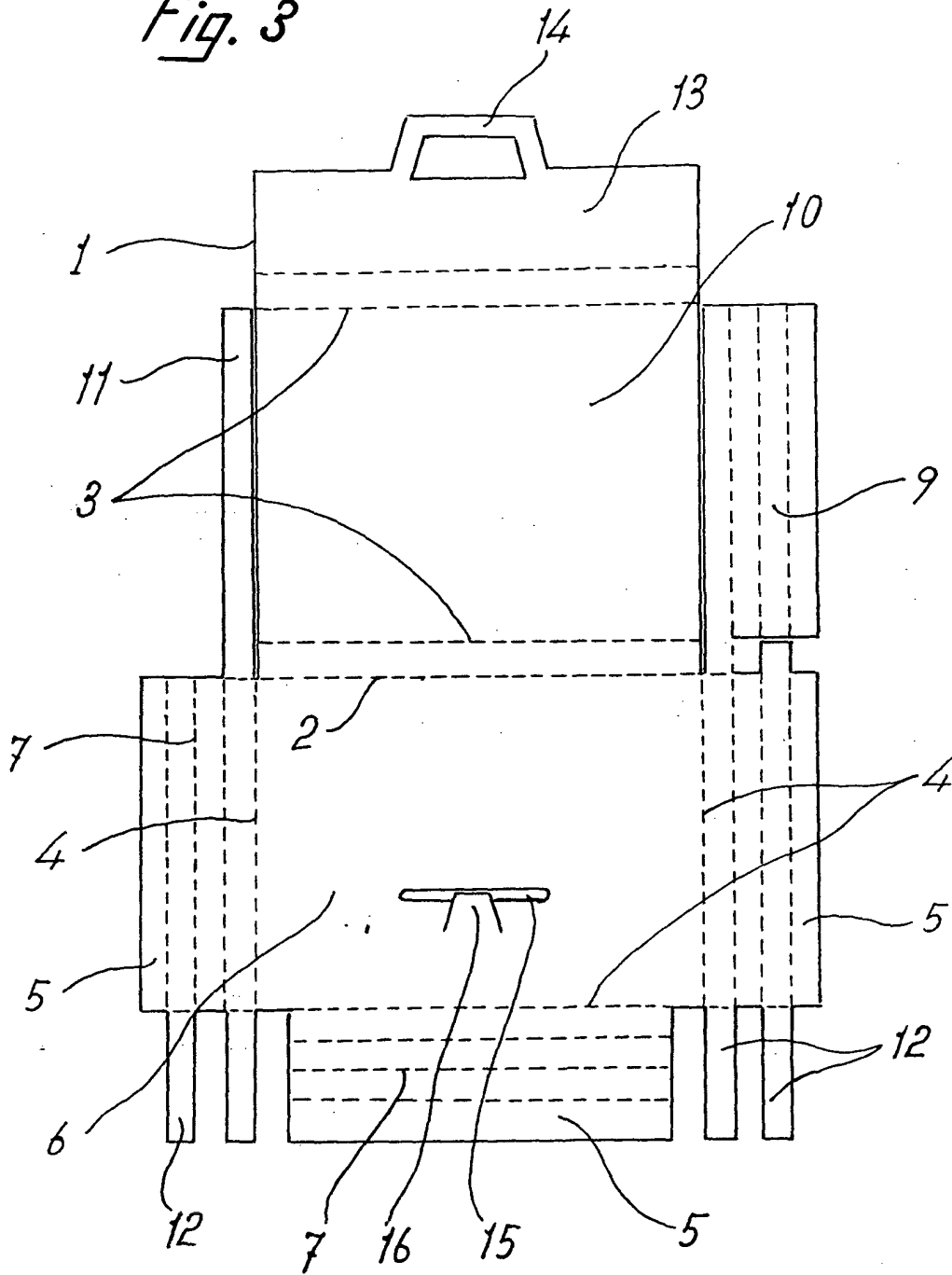

Madrid, a 26 OCT. 1973

p.a.

JAIME ISERN

P. P.