

10-11-75



196741

PATENTE

DE

REGISTRO DE MODELO DE UTILIDAD

por "Una caja-mueble para el alojamiento y empleo de autorra-
dios o radiocassettes extraídos de vehículos" - - - - -

a favor de Don Francisco Javier MARTINEZ GARCIA y Don Juan
Enrique MARTINEZ GARCIA, de nacionalidad española, domicilia-
dos en Avenida José Antonio, 418, BARCELONA.

- - - - -

MEMORIA DESCRIPTIVA

El presente modelo de utilidad se refiere a una caja-mueble
ideada y construída de manera que resulta apta para alojar los
autorradios o radiocassettes que van montados en un soporte co-
locable con posibilidad de extracción en una cavidad prevista
5 en el tablero de instrumentos o en una zona del panel o frente
dispuesto ante el conductor y el asiento ocupado por el pasaje-
ro contíguo en automóviles. La caja-mueble de que se trata per-
mite hacer uso del autorradio o radiocassettes que ha sido re-
tirado de la citada cavidad del vehículo, lo cual resulta suma-
10 mente ventajoso, teniendo en cuenta que en la actualidad dichos
aparatos no pueden utilizarse una vez han sido extraídos por no
conocerse medios para ello. A la ventaja de orden práctico que
representa la posibilidad de empleo de los expresados aparatos



fuera del automóvil se une la de tipo estético, dado que la caja-mueble forma con el aparato un conjunto decorativo adaptable a toda clase de mobiliario y fácilmente trasladable a mano por su reducido volumen y peso.

5 Concurriendo a lo expuesto, la caja-mueble en cuestión se caracteriza esencialmente por el hecho de consistir en un cuerpo abierto por la cara delantera por la que es introduci-
ble en el mismo el soporte al que se halla unido el autorra-
10 dio o radiocassette, cuya caja está provista interiormente de medios de conexión que reciben a los dispositivos de co-
nexión de que está dotado el soporte. La expresada caja está
dotada, además, de elementos exteriores para conexión a la red
a través de un transformador conectado a las conexiones inte-
riores del mueble para conexión a una batería de alimentación
15 y es portadora, asimismo, de medios para la conexión de amplifi-
cadores o altavoces auxiliares al aparato.

Para facilitar la explicación más detallada y la compren-
sion de la constitución esencial de la caja-mueble de refe-
rencia, se acompaña una hoja de dibujos en la que se repre-
20 senta un caso práctico de realización a la cual no puede con-
cederse, sin embargo, más valor que el de un simple ejemplo,
teniendo en cuenta la posibilidad de dar a las cajas que se
fabriquen de acuerdo con el presente modelo de utilidad for-
mas y dimensiones diferentes y de introducir en las mismas di-
25 versos detalles, manteniendo, no obstante, la constitución
esencial descrita.

En el dibujo se representa en una única figura, en pers-
pectiva y un tanto esquemáticamente, la caja y un soporte,



- 3 - 198741

vistos separadamente, para un autorradio o radiocassette.

La caja-mueble que se describe consiste en un cuerpo paralelepípedo -1- totalmente hueco y cuya cara delantera está abierta según una amplia ventanilla -2- que afecta casi por completo a dicha cara.

En la caja es introducible por su citada ventanilla -2- un soporte -3- del tipo de los que se extraen de un vehículo y constituido por una placa doblada en diedro recto a la que está fijado un autorradio o radiocassette -4- cuyo frente -4a- es visible a través de una abertura prevista en la cara anterior de la expresada placa la cual queda situada en la parte frontal de la caja con dicho frente en forma visible y accesible. La caja estará ventajosamente provista en sus caras internas de guías para el deslizamiento del soporte y de medios para su sujeción.

En zonas interiores adecuadas la caja está dotada de dispositivos de conexión eléctrica con los que se combinan los medios de conexión previstos en el soporte -3- o en el aparato -4- para la alimentación mediante la batería del automóvil. Además, dicha caja es portadora de medios para la conexión a la red a través de un transformador, o bien está provista de un alojamiento para pilas a las que es conectable el aparato para su alimentación.

La caja-mueble en cuestión está dotada de un interruptor -5- y de una luz piloto -6- conectables al conjunto eléctrico del mueble. Asimismo, está provista de una antena -7- para el aparato.

La caja comprende bases de enchufe para cables de conexión



105741

- 4 -

de amplificadores o altavoces auxiliares al aparato.

Es interesante insistir en el hecho de que la caja puede tener otra forma distinta a la ilustrada y descrita. En este sentido, si bien el alojamiento para el soporte será substancialmente paralelepípedo, dado que la forma de la caja del aparato también es paralelepípedica, podrá variar la configuración exterior de la caja como convenga a los gustos y necesidades, así como su tamaño con arreglo al del aparato que se deba alojar.

En el ejemplo descrito, se ha ilustrado un soporte constituido por una placa doblada en diedro recto que, después de introducida en la caja-mueble -1-, queda con su cara delantera enrasada o substancialmente enrasada con la cara frontal de dicha caja. No obstante, el soporte del autorradio o radiocasette puede estar constituido de cualquier otra manera, por ejemplo, en forma de cajetín cerrado o semiabierto o por placas dispuestas de diversos modos. Tanto en estos casos, como en el del ejemplo, el soporte puede estar dotado de un asidero dispuesto en la cara frontal para facilitar la extracción del mismo del interior de la caja. Esta última podrá estar dotada de medios de guía y acoplamiento del soporte combinados con otros medios previstos en el soporte y/o en el aparato.

Por lo demás, debe hacerse constar que la caja-mueble, además de poder ser realizada en otras formas y en tamaño variable como se ha indicado, es fabricable con materiales también variables y con los medios que se estimen más convenientes, por quedar todo ello comprendido en el espíritu de las siguientes reivindicaciones.



- 5 -

N O T A

Por la patente de registro de modelo de utilidad a que se refiere la presente memoria descriptiva se REIVINDICA la propiedad y la explotación exclusiva de:

5 1.- Una caja-mueble para el alojamiento y empleo de autorradios o radiocassettes extraídos de vehículos, caracterizada esencialmente por estar constituida por un cuerpo abierto por la cara delantera por la que es introducible el soporte que ha sido retirado del vehículo y al que está unido el autorradio o radiocassette, que queda situado con su

10 frente en la cara delantera de la caja la cual está provista en su interior de medios de conexión eléctrica con los que se conjugan los medios de que se halla dotado el aparato para conexión en el vehículo, cuya caja está dotada, además,

15 de elementos para conexión a la red a través de un transformador y/o de un alojamiento para pilas y es preferiblemente portadora de medios para la conexión de amplificadores o altavoces auxiliares, así como de accesorios de guía y acoplamiento del soporte y de mando y control de funcionamiento del aparato que se aloja en ella.

20 2.- "Una caja-mueble para el alojamiento y empleo de autorradios o radiocassettes extraídos de vehículos".

CONSTA.-

104178



106741

- 6 -

Consta la presente memoria descriptiva de seis hojas
foliadas, escritas por una sola cara.

Barcelona, 18 de Octubre de 1973.

D. FRANCISCO JAVIER MARTINEZ GARCIA Y
D. JUAN ENRIQUE MARTINEZ GARCIA

HOJA UNICA

158741

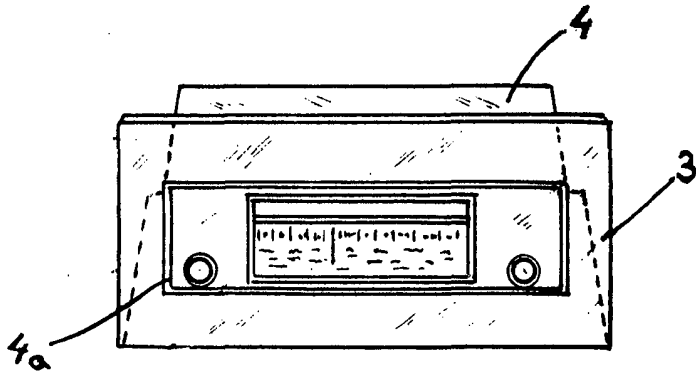
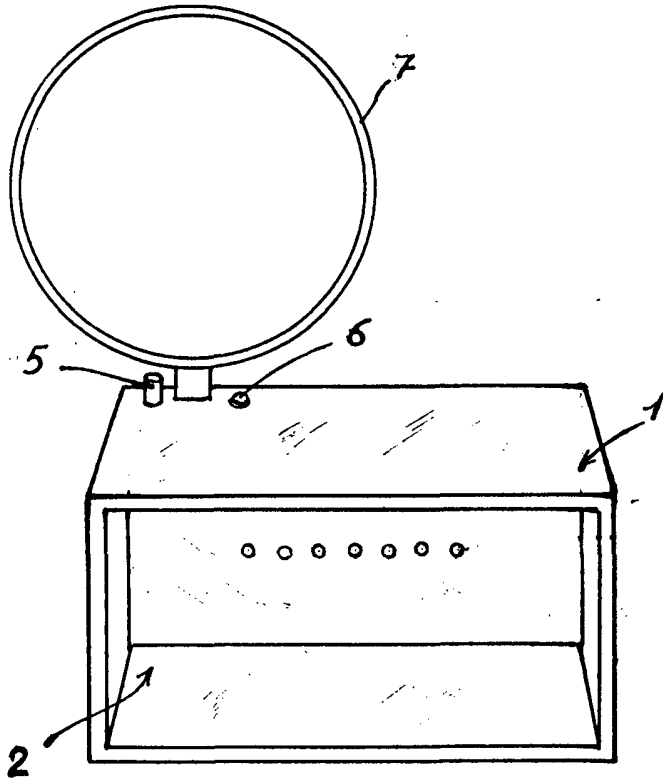

Barcelona 18 OCT. 1973